

«SAG-BOY»

The length of the grey beam shows the optimum eye-to-eye distance of the rear shocks.

Der graue Balken zeigt den optimalen Bolzenabstand des Dämpfers.

La longueur de la barre grise représente l'écart optimal entre les points de fixation de l'amortisseur.

OWNERS MANUAL
BEDIENUNGSANLEITUNG
MANUEL D'UTILISATION



Scott Sports SA
Route du Crochet 17
1762 Givisiez / Switzerland

www.scott-sports.com



2007  BIKE
OWNERS
MANUAL

P



Alle Bikes der Reflex FX-Serie benötigen eine genaue Einstellung auf den jeweiligen Fahrer, um maximale Fahr-sicherheit und Fahrspass zu erzielen.

Alle Einstellungen an den Bikes sollten im Fachgeschäft oder anhand dieser Anleitung durchgeführt werden.

INHALT

> Reflex FX-Konzept / Charakteristik	S. 2
> Kinematik	S. 2
> Dämpfungstechnologie	S. 3
> Set-Up Reflex FX	S. 3
> Scott Smart Cable Routing	S. 4
> FedergabeEinstellung	S. 5
> Schwingenlagerwartung	S. 5
> Garantiebestimmungen	S. 6/7

DAS REFLEX FX-KONZEPT / CHARAKTERISTIK

Reflex FX ist das Resultat einer Entwicklungsarbeit basierend auf der äusserst erfolgreichen Scott Genius Modellserie, bei der neben dem Leichtbau besonders auf innovative Federungstechnologie in Verbindung mit einer optimierten Kinematik des Hinterbaus Wert gelegt wurde.

Das Zusammenspiel von optimierter Kinematik und einer revolutionären Dämpfungstechnologie schliesst die Lücke zwischen Hardtail und bereits auf dem Markt angebotenen Fullsuspension Bikes mit neuen Technologien ohne jedoch die eingegangenen Kompromisse zu verwenden.

Reflex FX wurde für Fahrer konzipiert, die eine wippfreie, hardtail-typische Kraftübertragung auf das Hinterrad suchen ohne jedoch auf die Vorteile eines Fullsuspension Bikes zu verzichten.

Scott sieht den Rahmen, den Dämpfer und die Kinematik nicht als getrennte Einheiten, die zusammengebaut werden, sondern als ein Konzept, bei dem alle diese Komponenten voneinander abhängig sind und durch ihr Zusammenspiel eine perfekte Funktion bieten.

KINEMATIK

Das Reflex FX-Konzept basiert auf einer neu entwickelten Mehrgelenktechnologie, bei der der eigentliche Drehpunkt nicht fix definiert ist, sondern eine virtuelle Bahn beschreibt.

Je mehr das Gewicht des Fahrers auf dem Hinterrad lastet (beim Bergauffahren) und damit den SAG (Negativfederweg) vergrössert, desto näher wandert der Drehpunkt in Richtung des kleinen Kettenblattes.

In Verbindung mit der zuerst linearen und gegen Ende des Federwegs progressiven Kennlinie des Federungssystems wird der Kettenzug so reduziert, dass das Treten keinen Einfluss auf die Funktion und Bewegung des Hinterbaus hat.

Der lästige Wippeffekt verschwindet beim SCOTT Intelligent Linkage System (ILS-System) völlig.

Es geht keine wertvolle Antriebskraft verloren und die optimale Kraftübertragung wird gewährleistet, da sich der Hinterbau, im Gegensatz zu blockierten oder sich selbst blockierenden Systemen, in jede Bodenebene graben kann und somit optimale Traktion verbunden mit schnellerem Vorwärtkommen garantiert.

DÄMPFUNGSTECHNOLOGIE

Im Mittelpunkt des LC-R-Systems steht der neu entwickelte Scott Genius LC-R Dämpfer, der 2 Funktionen bietet:

1. ALL TRAVEL MODUS: voller Federweg am Hinterbau von 100mm steht zur Verfügung.
2. LOCK OUT MODUS: der Dämpfer wird blockiert, ein Bergauffahren auf z.B. Teerstrassen ist nun ohne Kraftverlust möglich. Gleichzeitig schützt ein Blow-off System den Dämpfer vor Schäden, falls der Fahrer bei Fahrten über Hindernisse vergessen hat das System zu entriegeln.

SET-UP REFLEX FX

Die Einstellung des Dämpfers an Ihrem Reflex FX ist in der, dem Rad beiliegenden, Bedienungsanleitung „Scott Genius TC+LC-R Shock 06“ genau erläutert und benötigt ca. 5 Minuten. **[2]**

2



Genius Shock Manual

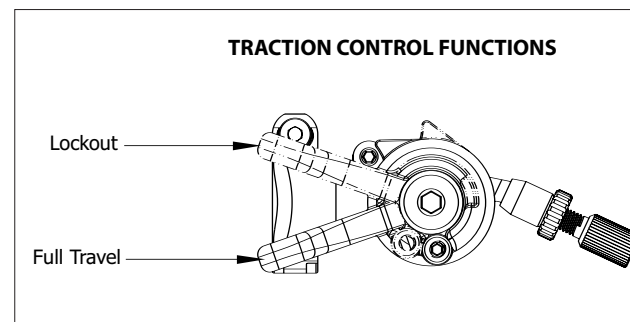

SCOTT SMART CABLE ROUTING

Durch die direkte und durchgehende Zughüllenverlegung sind die Schalt- und Bremszüge optimal gegen Wasser und Schmutz geschützt.

Zur Demontage der Zughüllen müssen nur die drei Kabelhalter aus Alu am Unterrohr abgeschraubt und geöffnet werden.

Auf der linken Seite des Unterrohres befinden sich die Zughülle für die hintere Bremse, auf der rechten Seite für das Schaltwerk. **[3]**

3



Smart Cable Routing

MECHANIKERTIP

Die Zughüllen können am Flaschenhalter auch mit je zwei Kabelbindern befestigt werden, es werden dann die beiden Kabelhalter unter dem Flaschenhalter nicht mehr benötigt. **[4]**

4



Mechanics hint

FEDERGABELEINSTELLUNG

Für die Einstellung der Federgabel beachten Sie bitte die dem Bike beiliegende Bedienungsanleitung des Gabelherstellers.

SCHWINGENLAGERWARTUNG

Die Schwingenlager am Scott Reflex FX sind ab Werk wartungsfreie Industrielager. Ein Einsprühen der Lager mit einem Silikonspray von aussen nach jeder Bikewäsche ist die einzige Wartungsarbeit, die durchgeführt werden sollte.

Wir empfehlen keine zähflüssigen Fette oder Wachse zu verwenden, da diese sehr schlecht wieder zu entfernen sind. Die gleiche Empfehlung geben wir auch für die Schmierung der Kette.

Sollte dennoch ein Tausch der Lager nötig werden, so können die Lager in einem Serviceset über Ihren Scott Händler unter der Art.Nr. 15.5.860.503.0.000 bestellt werden.

Zum Lagerwechsel bzw. zum Wechsel des Hinterbaus sollten Sie sich jedoch unbedingt an Ihren Scott Händler wenden, da zum Ein- und Ausbau Spezialwerkzeuge erforderlich sind.

GARANTIEBESTIMMUNGEN

Modell _____

Modelljahr _____

Grösse _____

Rahmennummer _____

GARANTIEBESTIMMUNGEN

Das SCOTT-Fahrrad ist ein anhand neuester Technologien gebautes Rad. Es ist mit den besten Komponenten namhafter Hersteller bestückt.

Deshalb gewährt SCOTT dem Erstkäufer bei Kauf eines komplett montierten Fahrrades eine Garantie auf Materialdefekte und Verarbeitungsfehler von 5 Jahren (nur bei Einhaltung der Wartungsintervalle s.u.) für den Rahmen inkl. Hinterbau und von 2 Jahren für die Gabel (soweit es sich bei der Gabel um ein SCOTT Produkt handelt. Ansonsten gelten die Bestimmungen des Gabelherstellers).

Die genannte Garantie von 5 Jahren auf den Rahmen wird allerdings nur gewährt, wenn 1 x jährlich eine Inspektion bei einem autorisierten SCOTT - Händler entsprechend der in dieser Bedienungsanleitung beigefügten Wartungsanleitung erfolgt.

Dies ist vom autorisierten SCOTT – Händler mit Stempel und Unterschrift zu bestätigen. Sollte eine solche Wartung nicht erfolgen, verkürzt sich der Garantiezeitraum von 5 Jahren auf den Rahmen auf 3 Jahre.

Die Kosten der Inspektion und Wartung sind vom Eigentümer des SCOTT – Fahrrades zu tragen.

Für das Modell High Octane ist die Garantiezeit auf 2 Jahre limitiert.

Die Garantiezeiträume beginnen ab dem Kaufdatum.

Diese Garantie wird allerdings nur dem Erstkäufer gewährt, d.h. demjenigen, der das Fahrrad erstmalig bestimmungsgemäß benutzt, und nur bei Kauf von einem autorisierten SCOTT-Händler unter Ausschluss von Käufen über Internet-Versteigerungen.

Wenn ein Garantiefall eintritt, hat SCOTT die Möglichkeit, nach eigenem Ermessen das defekte Bauteil zu reparieren oder zu ersetzen. Nicht defekte Bauteile werden lediglich auf Kosten des Garantienehmers ersetzt.

Verschleißteile sind, sofern sie durch normale Abnutzung oder Verschleiß beschädigt sind, von der Garantie ausgenommen. Eine detaillierte Liste der Verschleißteile inklusive der Beschreibung der Verschleißmerkmale befindet sich im Anschluss an diesen Punkt der Bedienungsanleitung.

Am Ende der Bedienungsanleitung befindet sich ein Übergabeprotokoll, das nach Kenntnisnahme und Unterschrift durch den Konsumenten in Kopie beim Fachhändler zur Ablage in der Kundendatei verbleibt.

Dieses Übergabeprotokoll sollte bei Eintritt eines Garantiefalls zusammen mit dem defekten Rad oder Bauteil vorgewiesen werden.

Es gilt als Verkaufsnachweis, ohne den keine Reklamation möglich ist.

Die Garantie gilt grundsätzlich weltweit. Zur Geltendmachung der Garantieansprüche gehen Sie mit dem Garantieschein zu Ihrer Verkaufsstelle. Der Händler wird dann das Nötige veranlassen. Ist dies nicht möglich, kontaktieren Sie bitte den nationalen SCOTT-Importeur.

Ein Garantieanspruch kann nicht geltend gemacht werden, wenn Veränderungen an der Original-Konstruktion oder Ausstattung vorgenommen wurden oder das Rad unter nicht normalen Bedingungen verwendet wurde.

Mit dieser Garantie gewährt SCOTT eine freiwillige Herstellergarantie. Zusätzliche Ansprüche aus nationalem Gewährleistungsrecht bleiben hiervon unberührt.