

GENIUS MC

REFLEX FX / CONTESSA FX

GENIUS RC / GENIUS CONTESSA

## «SAG-BOY»

The length of the grey beam shows the optimum eye-to-eye distance of the rear shocks.

**Der graue Balken zeigt den optimalen Bolzenabstand des Dämpfers.**

La longueur de la barre grise représente l'écart optimal entre les points de fixation de l'amortisseur.

OWNERS MANUAL  
BEDIENUNGSANLEITUNG  
MANUEL D'UTILISATION



Scott Sports SA  
Route du Crochet 17  
1762 Givisiez / Switzerland

[www.scott-sports.com](http://www.scott-sports.com)



2007  BIKE  
OWNERS  
MANUAL

S



Le réglage de l'amortisseur Genius SCOTT est facile et peut être effectué en quelques minutes, que ce soit sur un modèle Genius TC ou Genius LC-R.

L'amortisseur Genius SCOTT doit être ajusté à l'utilisateur de façon précise pour lui assurer un maximum de sécurité et de satisfaction à vélo.

Tous les ajustements doivent être effectués chez votre revendeur Scott ou en suivant consciencieusement les instructions de ce manuel.

## SOMMAIRE

> Fonction Traction Control	p. 2
> Dessin de l'amortisseur Genius TC et de son levier d'ajustement	p. 3
> Installation de base du câble d'ajustement de l'amortisseur Genius TC	p. 4
> Outils recommandés pour l'installation de l'amortisseur	p. 5
> Réglage de la chambre d'air positive de l'amortisseur Genius TC	p. 6
> Réglage de la chambre d'air négative de l'amortisseur Genius TC	p. 6
> Réglage du rebond de l'amortisseur Genius TC	p. 8
> Plus de détails sur l'installation de l'amortisseur Genius TC	p. 8
> Dessin de l'amortisseur Genius LC-R	p. 10
> Installation de base du câble d'ajustement de l'amortisseur Genius TC	p. 11
> Réglage de la chambre d'air positive de l'amortisseur Genius LC-R	p. 12
> Réglage de la chambre d'air négative de l'amortisseur Genius LC-R	p. 12
> Réglage du rebond de l'amortisseur Genius LC-R	p. 14
> Maintenance / Entretien	p. 13
> Important	p. 16/17
> Garantie	p. 18/25

## FONCTION ACTIVE TRACTION CONTROL

La clé du système TC est le tout nouvel amortisseur Scott Genius TC, une innovation qui propose trois fonctions. En utilisant le levier d'ajustement, vous pouvez choisir les trois fonctions suivantes :

1. MODE DE DEBATTEMENT MAXIMAL (all travel): débattement total de 125 mm (Genius MC) et 90 mm (Genius RC/Genius Contessa).
2. MODE TRACTION: en réduisant le volume d'air dans l'amortisseur, le débattement sera réduit d'environ 60 %, le ressort sera plus dur. Cela permet de grimper sans effet de pompage et offre une traction optimale de la roue arrière.
3. MODE BLOCAGE (lock out) : L'amortisseur est bloqué ; grimper sur les routes en asphalte est maintenant possible sans aucune perte de puissance. En simultanément, un système de sécurité évite à l'amortisseur d'être endommagé si jamais le coureur n'ouvre pas le système lors du passage d'un obstacle.

Voici les trois positions sur le levier d'ajustement:

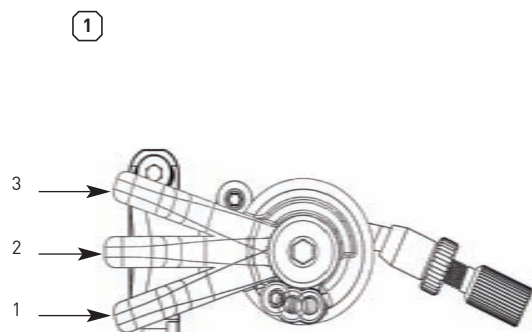

Traction Control-Fonctions

## DESSIN DE L'AMORTISSEUR GENIUS TC ET DE SON LEVIER D'AJUSTEMENT

Sur l'illustration de l'amortisseur et du levier d'ajustement, vous verrez les différentes parties indiquées par des chiffres qui seront utilisés ensuite dans l'ensemble du manuel. **[2] [3]**

S1	Vis supérieure de l'amortisseur	S10	Vis de serrage du câble
S2	Vis inférieure de l'amortisseur	S11	Levier Traction
S3	Réservoir additionnel (Piggy-back)	S12	Piston
S4	Corp de l'amortisseur	L1	Levier d'ajustement
S5	Molette de rebond	L2	Câble d'ajustement
S6	Valve de la chambre positive	L3	Vis de réglage
S7	Valve de la chambre négative	L4	Clé Allen
S8	Vis de fixation du câble		
S9	Levier de blocage		

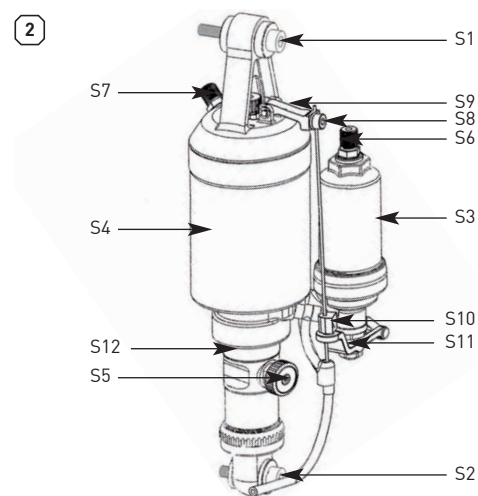

Amortisseur Scott Genius

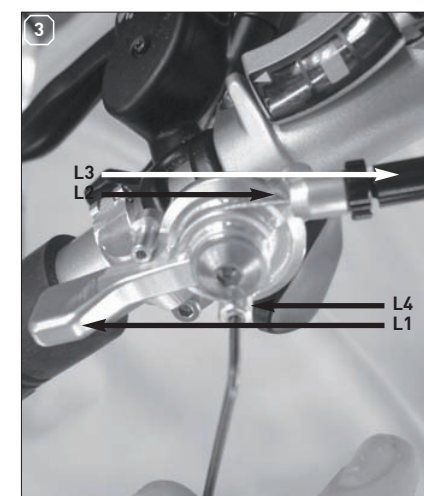

Levier d'ajustement

## INSTALLATION DE BASE DE LA COMMANDE À DISTANCE DE L'AMORTISSEUR GENIUS TC

1. Sur le guidon, positionnez le levier (L1) sur "Lock-Out" **[1]**

2. Bloquez le câble de réglage (L2) avec la vis de fixation (S8) au moyen d'une clé Allen de 3 mm (couple de serrage: 3 Nm) sur le levier d'ajustement "Lockout" (S9). **[3]**

3. Positionnez ensuite le levier d'ajustement sur le mode "Traction Mode". **[1]**

4. Fixez la vis de serrage (S10) sur le levier en mode Traction (S11) en utilisant une clé Allen de 3mm (couple de serrage: 3Nm). **[4]**

5. En positionnant maintenant le levier d'ajustement sur le mode de débattement maximal "All Travel", le câble tirera le levier en mode traction vers le bas, ce qui libérera ainsi tout le débattement de l'amortisseur. Contrôlez ensuite le réglage et le bon fonctionnement des leviers et amortisseur fléchée.

6. Si vous désirez modifier la résistance du levier d'ajustement, vous pouvez ajuster le serrage de la vis (L4) au moyen d'une clé Allen de 2mm. Pour modifier ou ajuster la tension du câble d'ajustement, réglez la vis de serrage L3. **[5]**

**Note :** Nettoyez régulièrement, après avoir roulé, le piston (S12) et toutes les autres parties de l'amortisseur avec un chiffon humide doux.

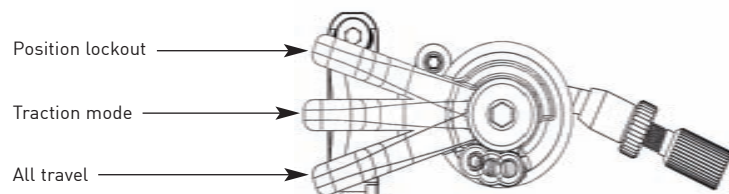

Traction Control-Functions

3



4

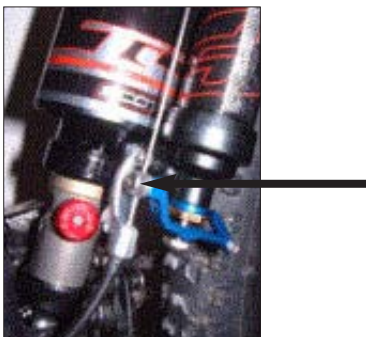

5

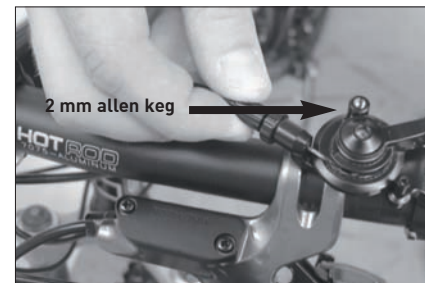

## OUTILS RECOMMANDÉS POUR L'INSTALLATION DE L'AMORTISSEUR

Pour l'installation de l'amortisseur, nous vous recommandons d'utiliser les outils suivants :

- Une pompe à amortisseur qui fonctionne jusqu'à 20 bars/300 psi avec une connexion de valve spéciale évitant les éventuelles fuites d'air lorsque vous retirez la pompe de la valve de l'amortisseur et garantissant une pression exacte.
- Vous pouvez vous procurer la pompe à amortisseur SCOTT chez votre revendeur SCOTT sous la référence 15.1.834.208.0.000.
- Le "SAG-Boy" qui se trouve au dos de ce manuel pour ajuster le débattement négatif.



## AJUSTEMENT DU RÉSERVOIR D'AIR POSITIF DE L'AMORTISSEUR GENIUS TC



### Important:

**Pour tous les réglages de la pression d'air, le levier d'ajustement doit être positionné sur "all travel".**

La chambre d'air positive contient le ressort pneumatique sur lequel vous êtes assis à vélo. [7]

Afin d'ajuster la pression de la chambre d'air positive de l'amortisseur Genius Scott, veuillez vous référer aux instructions suivantes:

1. Retirez le capuchon de la valve noire (S6) qui se situe sur le réservoir additionnel "Piggy-Back" (S3).
2. Positionnez la pompe avec son adaptateur sur la valve
3. Pompez la pression recommandée dans le réservoir positif. Vous trouverez, sur le corps de l'amortisseur, dans la section noire, un tableau qui indique la pression d'air recommandée pour la chambre d'air positive, en fonction du poids du coureur. Schéma en décalcomanie sur le réservoir de l'amortisseur
4. Une fois la pression recommandée atteinte, retirez la pompe et remettez le capuchon.

RIDER WEIGHT (KG)	AIR SETTINGS		RIDER WEIGHT (KG)	AIR SETTINGS	
	+	-		+	-
50	6,9	3,1	50	5,2	2,1
55	7,4	3,4	55	5,6	2,4
60	8,0	3,9	60	6,0	2,7
65	8,6	4,3	65	6,5	3,1
70	9,1	4,7	70	6,9	3,4
75	9,7	5,1	75	7,3	3,7
80	10,2	5,5	80	7,7	4,0
85	10,8	6,0	85	8,2	4,4
90	11,4	6,4	90	8,6	4,7
95	11,9	6,8	95	9,0	5,0

7



Réservoir d'air positif

## RÉGLAGE DE LA CHAMBRE D'AIR NÉGATIVE DE L'AMORTISSEUR

La chambre d'air négative contient le ressort pneumatique qui influence sur la sensibilité de réaction de l'amortisseur. Si elle est trop élevée, la conduite risque d'être non sécurisée et moins confortable. [8]

Afin d'ajuster la pression d'air de la chambre d'air négative de l'amortisseur Scott Genius, veuillez vous référer aux instructions suivantes:

1. Retirez le capuchon de la valve argentée (S6) située sur le réservoir de l'amortisseur (S4)
2. Positionnez la pompe de l'amortisseur avec son adaptateur sur la valve
3. Pompez la pression recommandée dans la chambre négative. Vous trouverez, sur le corps de l'amortisseur, dans la section argentée, un tableau qui indique la pression d'air recommandée pour la chambre d'air négative, en fonction du poids du coureur. Schéma en décalcomanie sur le réservoir de l'amortisseur
4. Une fois la pression recommandée atteinte, retirez la pompe et remettez le capuchon de la valve.

8



Réservoir d'air négatif

Nous vous recommandons de vous assurer du bon équilibre de la pression entre la chambre d'air positive et négative, conformément aux recommandations indiquées sur le réservoir de l'amortisseur.

Dans le cas contraire, vous pourriez diminuer le confort et les performances ou endommager l'amortisseur.

Après avoir ajusté la chambre d'air positive et négative en fonction du poids du coureur, vérifiez de nouveau l'ajustement du SAG (débattement négatif), en utilisant le "SAG-Boy", au dos du manuel.

Le débattement négatif est important lors du passage de trous et de fossés sur votre chemin.

Si le vélo est correctement ajusté, la roue arrière et le bras oscillant rouleront parfaitement en absorbant les chocs sans même que le cadre ne bouge.

Le débattement négatif doit correspondre à 15 à 20% du débattement total pour un coureur expérimenté et à 20-25% pour un coureur recherchant le confort.

Le "SAG-Boy" indique la distance recommandée entre les fixations de l'amortisseur pour les différents modèles Genius

9



Pour vérifier l'ajustement, veuillez opérer comme suit :

1. Asseyez-vous sur le vélo et mettez vos pieds sur les pédales Image [9]
2. Demandez à une deuxième personne de placer la règle en couleur « SAG-Boy » correspondant au modèle Genius à côté de l'amortisseur entre les deux fixations. [10]
3. Si la distance entre les fixations correspond à la longueur de la règle en couleur, la pression d'air correspond à votre poids
4. Si la distance entre les fixations est plus courte que la longueur de la règle en couleur, la pression d'air dans la chambre positive est trop élevée et doit être réduite avec attention, en utilisant le bouton de vidange de la pompe jusqu'à ce que les mesures correspondent. [10]
5. Si la distance entre les fixations est plus longue que la longueur de la règle colorée, la pression d'air de la chambre positive est trop basse et doit être augmentée en utilisant la pompe jusqu'à ce que les mesures correspondent. [10]

10



## RÉGLAGE DU REBOND DE L'AMORTISSEUR GENIUS TC

Le "rebond" correspond à la vitesse à laquelle l'amortisseur retourne à sa position d'origine après l'absorption d'un obstacle.

En tournant la molette de réglage rouge (S5), vous pouvez ajuster le rebond progressivement.

Veuillez vous référer aux instructions suivantes :

Montez sur votre vélo, puis descendez d'un trottoir (en restant assis sur la selle) et comptez le nombre de fois que vous rebondissez.

1. Si vous rebondissez 1 à 2 fois, le réglage est correct
2. Si vous rebondissez plus de 3 fois, le rebond est trop rapide. Tournez la molette d'1 à 2 "clics" dans le sens des aiguilles d'une montre.
3. Si vous ne rebondissez pas du tout, le rebond est trop lent. Tournez la molette d'1 à 2 "clics" dans le sens inverse des aiguilles d'une montre. **[11]**

11

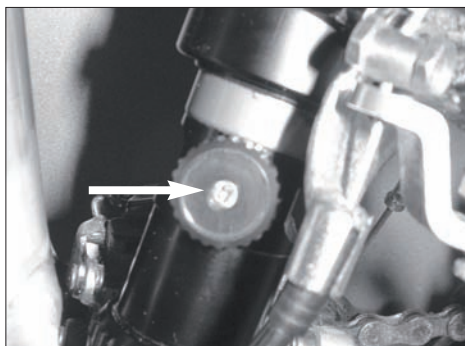

Molette de réglage du rebond

## PLUS D'INFORMATIONS SUR LE RÉGLAGE DE L'AMORTISSEUR GENIUS TC

Si vous désirez plus de précisions qu'il ne vous en est donné sur le décalcomanie du réservoir à propos de la pression d'air de l'amortisseur ou si vous cherchez un réglage optimisé prenant en compte les différentes caractéristiques de l'amortisseur Genius, visitez notre site sur :

[www.scott-sports.com](http://www.scott-sports.com)

Vous pouvez télécharger le programme de réglage directement sur votre PC.

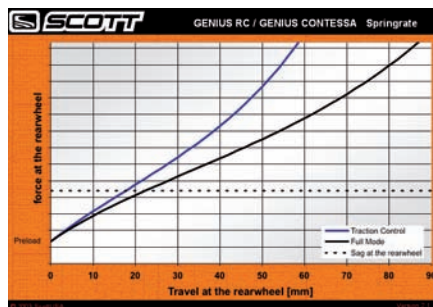



## AMORTISSEUR GENIUS LC-R

La clé du système LC-R est le tout nouvel amortisseur Scott Genius LC-R, une innovation qui propose deux fonctions. En utilisant le levier d'ajustement (lock out), sur le haut du réservoir de l'amortisseur, vous pouvez choisir les fonctions suivantes :

1. MODE DE DEBATTEMENT MAXIMAL (all travel) : débattement total de 100mm sur les modèles Reflex FX.

2. MODE BLOCAGE (lock out) : L'amortisseur est bloqué ; grimper sur les routes en asphalte est maintenant possible sans aucune perte de puissance. En simultanément, un système de sécurité évite à l'amortisseur d'être endommagé si jamais le coureur n'ouvre pas le système lors du passage d'un obstacle.

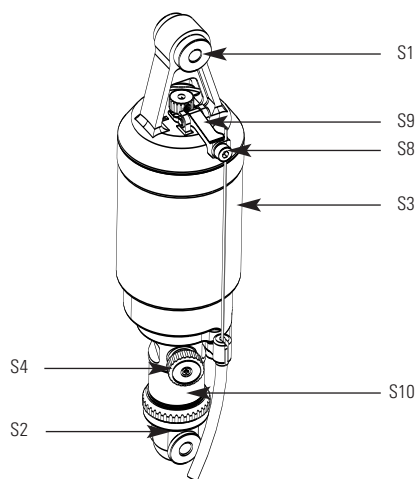

Amortisseur Genius LC-R

S1	Vis supérieure de fixation de l'amortisseur
S2	Vis inférieure de fixation de l'amortisseur
S3	Réservoir de l'amortisseur
S4	Molette de réglage du rebond
S5	Valve de la chambre positive
S6	Valve de la chambre négative
S8	Vis de fixation du câble
S9	Levier de blocage
S10	Piston de l'amortisseur
L1	Levier d'ajustement
L2	Câble d'ajustement
L3	Vis de réglage
L4	Clé Allen

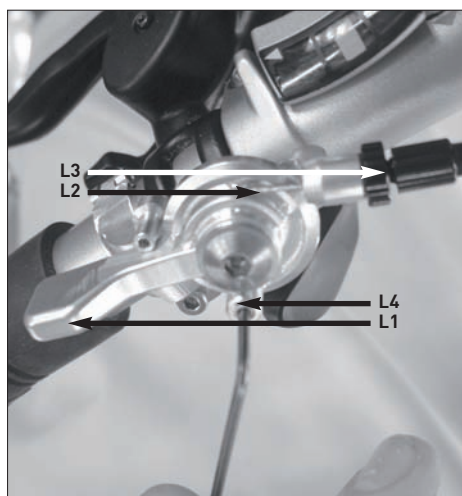

Levier d'ajustement

## INSTALLATION DE BASE DE LA COMMANDE À DISTANCE DE L'AMORTISSEUR GENIUS LC-R

1. Sur le guidon, positionnez le levier (L1) sur "Lock-Out"

2. Bloquez le câble de réglage (L2) avec la vis de fixation (S8) au moyen d'une clé Allen de 3 mm (couple de serrage: 3 Nm) sur le levier d'ajustement "Lockout" (S9). **[1]**

3. En positionnant maintenant le levier d'ajustement sur le mode de débattement maximal "All Travel", le câble tirera le levier en mode Lockout vers le bas, ce qui libérera ainsi tout le débattement de l'amortisseur. Contrôlez ensuite le réglage et le bon fonctionnement des leviers et amortisseur fléchée.

4. Si vous désirez modifier la résistance du levier d'ajustement, vous pouvez ajuster le serrage de la vis (L4) au moyen d'une clé Allen de 2mm. Pour modifier ou ajuster la tension du câble d'ajustement, réglez la vis de serrage L3. **[2]**

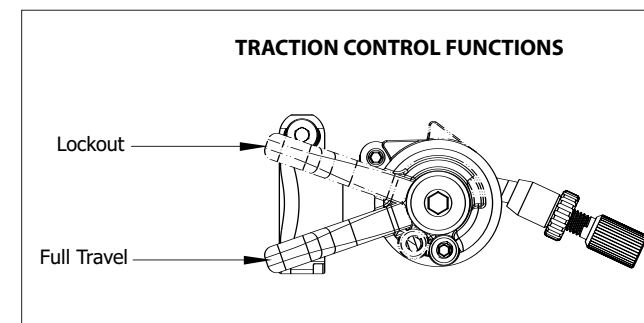
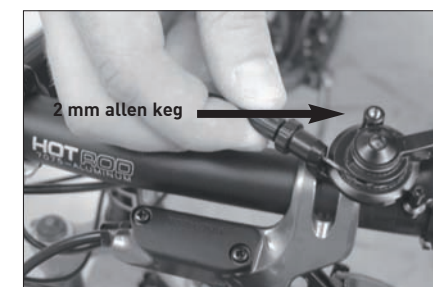
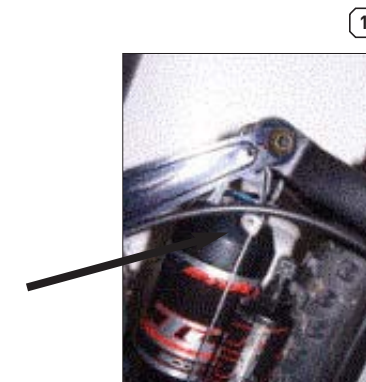

## RÉGLAGE DE LA CHAMBRE D'AIR POSITIVE DE L'AMORTISSEUR GENIUS LC-R



### Important:

**Pour tout réglage de pression d'air, le levier d'ajustement doit être positionné sur "all travel"/ouvert**

La chambre d'air positive contient le ressort pneumatique sur lequel vous êtes assis à vélo. **[7]**

Afin d'ajuster la pression de la chambre d'air positive de l'amortisseur Genius Scott, veuillez vous référer aux instructions suivantes:

1. Retirez le capuchon de la valve noire (S5) qui se situe sur l'extrémité inférieure du réservoir de l'amortisseur (S3).
2. Positionnez la pompe avec son adaptateur sur la valve
3. Pompez la pression recommandée dans le réservoir positif. Vous trouverez, sur le corps de l'amortisseur, dans la section noire, un tableau qui indique la pression d'air recommandée pour la chambre d'air positive, en fonction du poids du coureur. Schéma en décalcomanie sur le réservoir de l'amortisseur
8. Une fois la pression recommandée atteinte, retirez la pompe et remettez le capuchon.

RIDER WEIGHT (kg)	PSI
50	30
55	32
60	34
65	36
70	38
75	40
80	42
85	44
90	46
95	48
100	50
105	52
110	54
115	56
120	58

7

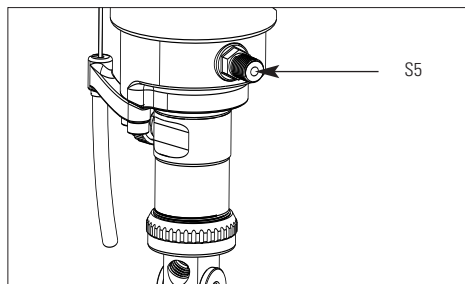

Réservoir d'air positif

## RÉGLAGE DE LA CHAMBRE D'AIR NÉGATIVE DE L'AMORTISSEUR GENIUS LC-R

La chambre d'air négative contient le ressort pneumatique qui influence sur la sensibilité de réaction de l'amortisseur. Si elle est trop élevée, la conduite risque d'être non sécurisée et moins confortable.

**[8]**

Afin d'ajuster la pression d'air de la chambre d'air négative de l'amortisseur Scott Genius, veuillez vous référer aux instructions suivantes:

1. Retirez le capuchon de la valve argentée (S6) située à l'extrémité supérieure du réservoir de l'amortisseur (S4)
2. Positionnez la pompe de l'amortisseur avec son adaptateur sur la valve
3. Pompez la pression recommandée dans la chambre négative. Vous trouverez, sur le corps de l'amortisseur, dans la section argentée, un tableau qui indique la pression d'air recommandée pour la chambre d'air négative, en fonction du poids du coureur. Schéma en décalcomanie sur le réservoir de l'amortisseur
4. Une fois la pression recommandée atteinte, retirez la pompe et remettez le capuchon de la valve.

8

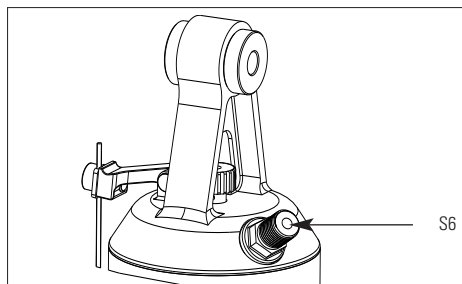

Réservoir d'air négatif

Nous vous recommandons de vous assurer du bon équilibre de la pression entre la chambre d'air positive et négative, conformément aux recommandations indiquées sur le réservoir de l'amortisseur.

Dans le cas contraire, vous pourriez diminuer le confort et les performances ou endommager l'amortisseur.

Après avoir ajusté la chambre d'air positive et négative en fonction du poids du coureur, vérifiez de nouveau l'ajustement du SAG (débattement négatif), en utilisant le "SAG-Boy", au dos du manuel.

Le débattement négatif est important lors du passage de trous et de fossés sur votre chemin.

Si le vélo est correctement ajusté, la roue arrière et le bras oscillant rouleront parfaitement en absorbant les chocs sans même que le cadre ne bouge.

Le débattement négatif doit correspondre à 15 à 20% du débattement total pour un coureur expérimenté et à 20-25% pour un coureur recherchant le confort.

Le "SAG-Boy" indique la distance recommandée entre les fixations de l'amortisseur pour les différents modèles Genius.

9



Schéma au dos du manuel

Pour vérifier l'ajustement, veuillez opérer comme suit :

1. Asseyez-vous sur le vélo et mettez vos pieds sur les pédales **[9]**
2. Demandez à une deuxième personne de placer la règle en couleur du "SAG-Boy" correspondant au modèle Genius, à côté de l'amortisseur entre les deux fixations.

- si la distance entre les fixations correspond à la longueur de la règle en couleur, la pression d'air correspond à votre poids

- si la distance entre les fixations est plus courte que la longueur de la règle en couleur, la pression d'air dans la chambre positive est trop élevée et doit être réduite avec attention, en utilisant le bouton de vidange de la pompe jusqu'à ce que les mesures correspondent. **[10]**

- si la distance entre les fixations est plus longue que la longueur de la règle colorée, la pression d'air de la chambre positive est trop basse et doit être augmentée en utilisant la pompe jusqu'à ce que les mesures correspondent.

10





## RÉGLAGE DU REBOND DE L'AMORTISSEUR GENIUS LC-R

Le "rebond" correspond à la vitesse à laquelle l'amortisseur retourne à sa position d'origine après l'absorption d'un obstacle.

En tournant la molette de réglage rouge (S4), vous pouvez ajuster le rebond progressivement.

Veillez vous référer aux instructions suivantes :

Montez sur votre vélo, puis descendez d'un trottoir (en restant assis sur la selle) et comptez le nombre de fois que vous rebondissez.

- Si vous rebondissez 1 à 2 fois, le réglage est correct

- Si vous rebondissez plus de 3 fois, le rebond est trop rapide. Tournez la molette d'1 à 2 "clics" dans le sens des aiguilles d'une montre.

- Si vous ne rebondissez pas du tout, le rebond est trop lent. Tournez la molette d'1 à 2 "clics" dans le sens inverse des aiguilles d'une montre. **[11]**

11

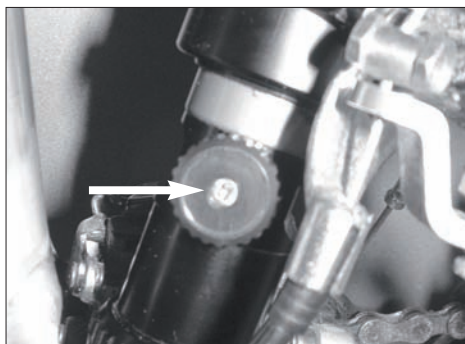

Molette de réglage du rebond

## MAINTENANCE / ENTRETIEN

Veillez nettoyer régulièrement le piston de l'amortisseur (S12), ainsi que les autres éléments de l'amortisseur à l'aide d'un chiffon humide ou éventuellement avec du savon doux.

Veillez à ce que les capuchons de valve soient toujours bien en place pour empêcher l'endommagement des valves et de l'amortisseur par encrassement.

Veillez vous référer au tableau de maintenance et d'entretien suivant :

Maintenance (périodicité)	Nouveau	Toutes les Utilisations	Toutes les 8 heures	Toutes les 40 heures	Toutes les 100 heures/ 1 fois par an
Contrôle de la pression air	×		×		
Contrôle du rebond	×		×		
Nettoyage des douilles de l'amortisseur, contrôle du serrage et graissage des points de fixation				×	
Changement de l'huile chez un revendeur Scott					×
Nettoyage de la gaine de l'amortisseur		×			
Nettoyage du mécanisme de blocage		×			

## IMPORTANT

**L'amortisseur Genius de Scott est sous pression. Ne jamais l'ouvrir ou le démonter, excepté si vous êtes un revendeur Scott qualifié.**



**L'ouverture d'un amortisseur sous pression peut être dangereux et causer des blessures.**

**L'amortisseur Genius doit toujours être ajusté en fonction du poids de l'utilisateur pour garantir un usage optimal. Veuillez contrôler la pression avant chaque sortie.**

**Rouler avec un amortisseur mal ajusté ou défectueux peut engendrer une perte de maîtrise du vélo et de sérieuses blessures.**

Si vous désirez démonter l'amortisseur pour son entretien ou une autre raison, veuillez noter que le couple de serrage est de 10 Nm pour les boulons de l'amortisseur.

Scott recommande l'utilisation d'une clé dynamométrique afin de ne pas endommager l'amortisseur ou le cadre.

De plus, les boulons de l'amortisseur doivent être fixés avec du Loctite medium (bleu) afin d'éviter qu'ils ne se dévissent.

Les dommages causés par un assemblage incorrect ou une mauvaise maintenance ne sont pas couverts au

titre de la garantie.

Toute maintenance nécessaire et à faire effectuer par Scott ou un revendeur Scott dans le cadre de la garantie est indiquée à la fin de ce manuel.

L'utilisateur de l'amortisseur est responsable des coûts engendrés dans le cadre de l'entretien.

Pour tout retour d'un amortisseur à Scott, veuillez contacter votre revendeur.

N'oubliez pas de joindre à l'amortisseur votre carnet d'entretien.

## GARANTIE

**Modèle** \_\_\_\_\_

**Année** \_\_\_\_\_

**Taille** \_\_\_\_\_

**Numéro de cadre** \_\_\_\_\_

SCOTT s'engage en offrant à l'acheteur initial une garantie de 2 ans pièces et main d'œuvre sur l'amortisseur SCOTT Genius. Cette garantie prend effet à compter de la date d'achat de l'amortisseur ou d'un vélo SCOTT entièrement monté. Elle ne peut être cédée et est exclusivement réservée à l'acheteur initial du vélo, c'est à dire celui qui utilise le vélo à l'état de neuf, pour la première fois et dans le cadre de l'usage prévu à son effet. Elle reste applicable uniquement pour l'achat d'un vélo ou d'un amortisseur chez un revendeur SCOTT agréé, à l'exclusion des achats effectués par le biais de ventes aux enchères sur Internet.

L'application de la garantie est subordonnée à la présentation de la quittance d'achat, ainsi qu'à la présentation de l'amortisseur faisant l'objet de la garantie. Le cas échéant, SCOTT se réserve le droit de rejeter la plainte.

Dans le cas d'une demande de prise en charge par la garantie, SCOTT a la possibilité de réparer ou de remplacer la pièce défectueuse. Seules les pièces défectueuses ne seront pas remplacées à la charge du détenteur de la garantie.

L'usure n'est pas prise en compte au titre de la garantie pour les pièces d'amortisseur suivantes :

- Tous les joints,
- Tous les pistons et les gaines,
- La surface du piston,
- Les fixations de l'amortisseur,

**Révisé le:**

- Les vis de fixations de l'amortisseur.

La garantie ne couvre pas les dommages causés à l'amortisseur suivants :

- Utilisation inappropriée,
- Dommage sur le joint du piston causé par un lavage à trop haute pression,
- Dommage sur la surface de l'amortisseur ou du piston causé par une pause inappropriée des câbles, par des cailloux ou par une chute,
- Toute tentative de désassemblage de l'amortisseur,
- Toute modification des spécifications techniques,
- Changement d'huiles non effectué par SCOTT ou autres centres de services agréés par SCOTT,
- Négligence de la période de révision et de maintenance (veuillez vous référer au programme de maintenance de ce manuel).

Pour les demandes de garantie, adressez vous directement, avec votre certificat de cession à votre revendeur, qui fera ensuite le nécessaire. En cas d'impossibilité, veuillez contacter l'importateur SCOTT national.

Sous réserve de la législation nationale.

**Signature du Revendeur:**

**SCOTT SERVICE PLAN**

**Modèle** \_\_\_\_\_

**Commentaires**

**Année** \_\_\_\_\_

\_\_\_\_\_

**Taille** \_\_\_\_\_

\_\_\_\_\_

**Numéro de cadre** \_\_\_\_\_

\_\_\_\_\_

**Date d'achat** \_\_\_\_\_

\_\_\_\_\_

\_\_\_\_\_

\_\_\_\_\_

\_\_\_\_\_

\_\_\_\_\_

**Révisé le:**

**Signature du Revendeur:**

**SCOTT SERVICE PLAN**

**Modèle** \_\_\_\_\_

**Commentaires**

**Année** \_\_\_\_\_

\_\_\_\_\_

**Taille** \_\_\_\_\_

\_\_\_\_\_

**Numéro de cadre** \_\_\_\_\_

\_\_\_\_\_

**Date d'achat** \_\_\_\_\_

\_\_\_\_\_

\_\_\_\_\_

\_\_\_\_\_

\_\_\_\_\_

\_\_\_\_\_

**Révisé le:**

**Signature du Revendeur:**

**SCOTT SERVICE PLAN**

**Modèle** \_\_\_\_\_

**Commentaires**

**Année** \_\_\_\_\_

\_\_\_\_\_

**Taille** \_\_\_\_\_

\_\_\_\_\_

**Numéro de cadre** \_\_\_\_\_

\_\_\_\_\_

**Date d'achat** \_\_\_\_\_

\_\_\_\_\_

\_\_\_\_\_

\_\_\_\_\_

\_\_\_\_\_

\_\_\_\_\_

**Révisé le:**

**Signature du Revendeur:**

**SCOTT SERVICE PLAN**

**Modèle** \_\_\_\_\_

**Commentaires**

**Année** \_\_\_\_\_

\_\_\_\_\_

**Taille** \_\_\_\_\_

\_\_\_\_\_

**Numéro de cadre** \_\_\_\_\_

\_\_\_\_\_

**Date d'achat** \_\_\_\_\_

\_\_\_\_\_

\_\_\_\_\_

\_\_\_\_\_

\_\_\_\_\_

\_\_\_\_\_

**Révisé le:**

**Signature du Revendeur:**



**SCOTT SERVICE PLAN**

**Modèle** \_\_\_\_\_

**Commentaires**

**Année** \_\_\_\_\_

\_\_\_\_\_

**Taille** \_\_\_\_\_

\_\_\_\_\_

**Numéro de cadre** \_\_\_\_\_

\_\_\_\_\_

**Date d'achat** \_\_\_\_\_

\_\_\_\_\_

\_\_\_\_\_

\_\_\_\_\_

\_\_\_\_\_

\_\_\_\_\_

**Révisé le:**

**Signature du Revendeur:**

**SCOTT SERVICE PLAN**

**Modèle** \_\_\_\_\_

**Commentaires**

**Année** \_\_\_\_\_

\_\_\_\_\_

**Taille** \_\_\_\_\_

\_\_\_\_\_

**Numéro de cadre** \_\_\_\_\_

\_\_\_\_\_

**Date d'achat** \_\_\_\_\_

\_\_\_\_\_

\_\_\_\_\_

\_\_\_\_\_

\_\_\_\_\_

\_\_\_\_\_

**Révisé le:**

**Signature du Revendeur:**