

«SAG-BOY»

The length of the grey beam shows the optimum eye-to-eye distance of the rear shocks.

Der graue Balken zeigt den optimalen Bolzenabstand des Dämpfers.

La longueur de la barre grise représente l'écart optimal entre les points de fixation de l'amortisseur.

OWNERS MANUAL
BEDIENUNGSANLEITUNG
MANUEL D'UTILISATION



EQUALIZER

T

Scott Sports SA
Route du Crochet 17
1762 Givisiez / Switzerland

www.scott-sports.com



2007  BIKE
OWNERS
MANUAL

CONFORME AUX EXIGENCES DE SECURITE - NF R30-020

©2005 Scott Sports SA - all rights reserved
WWW.SCOTT-SPORTS.COM



Le réglage de l'amortisseur Scott Equalizer TC est facile et peut être effectué en quelques minutes.

L'amortisseur Scott Equalizer TC doit être ajusté à l'utilisateur de façon précise pour lui assurer un maximum de sécurité et de satisfaction à vélo.

Tous les ajustements doivent être effectués chez votre revendeur Scott ou en suivant consciencieusement les instructions de ce manuel.

SOMMAIRE

> Fonction Traction Control	P. 02
> Stabilisateur de Puissance (Power Stabilizer)	P. 02
> Valve de Rebond Intelligente (Intelligent Rebound Valve)	P. 03
> Amortisseur à Transfert d'Huile	P. 03
> Dessin de l'amortisseur Equalizer TC et de son levier d'ajustement	P. 04
> Installation de base de l'amortisseur Equalizer TC	P. 05
> Montage de la commande à Distance Equalizer TC	P. 05
> Outils recommandés pour l'installation de l'amortisseur	P. 06
> Réglage de la chambre d'air positive de l'amortisseur Equalizer TC	P. 07
> Réglage de la chambre d'air négative de l'amortisseur Equalizer TC	P. 07
> Réglage du rebond de l'amortisseur Equalizer TC	P. 08
> Plus de détails sur l'installation de l'amortisseur Equalizer TC	P. 09
> Maintenance / Entretien	P. 09
> Garantie	P. 11/12

FONCTION TRACTION CONTROL

La clé du système TC est le tout nouvel amortisseur Scott Equalizer TC, une innovation qui propose trois fonctions. En utilisant le levier d'ajustement, vous pouvez choisir les trois fonctions suivantes :

1. MODE DE DEBATTEMENT MAXIMAL (all travel): débattement total de 165mm
2. MODE TRACTION: en réduisant le volume d'air dans l'amortisseur, le débattement sera réduit d'environ 60 % (approx. 100mm), le ressort sera plus dur. Cela permet de grimper sans effet de pompage et offre une traction optimale de la roue arrière.
3. MODE BLOCAGE (lock out) : L'amortisseur est bloqué ; grimper sur les routes en asphalte est maintenant possible sans aucune perte de puissance. En simultané, un système de sécurité évite à l'amortisseur d'être endommagé si jamais le coureur n'ouvre pas le système lors du passage d'un obstacle.

Voici les trois positions sur le levier d'ajustement : [1]

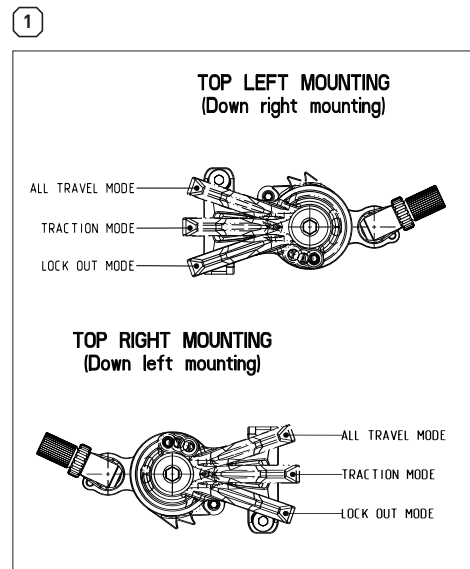

remote lever

Le stabilisateur de Puissance est une option qui permet de rider avec ou sans plateforme de pédales en appuyant simplement sur un bouton situé sur l'amortisseur.

En tirant le bouton d'ajustement de rebond vers le haut, vous commuterez la plateforme de pédales pour un détachement souple.

En poussant le bouton d'ajustement de rebond vers le bas, vous commuterez la plateforme de pédale pour mieux grimper sans effet de rebond lorsque vous êtes debout sur les pédales. [2]

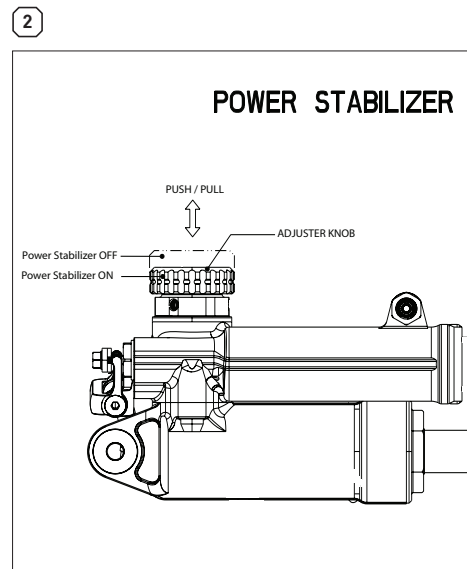

rebound knob/ps knob

VALVE DE REBOND INTELLIGENTE

Scott a trouvé une façon révolutionnaire de concevoir une valve qui s'ajuste automatiquement en fonction de la vitesse de l'impact sur le mouvement du rebond.

A l'inverse des systèmes conventionnels, notre tout nouveau système de Valve de Rebond Intelligente peut définir si l'amortisseur doit rebondir lentement ou rapidement.

Sur les faibles impacts, le système reste complètement actif et réagit avec un rebond rapide.

Après un saut ou de forts impacts, le rebond est automatiquement ralenti. Ainsi, le contrecoup de la selle, qui résultait d'un rebond trop rapide, est éliminé.

AMORTISSEUR À TRANSFERT D'HUILE (OIL TRANSFER SHOCK)

A l'inverse des systèmes conventionnels dont le piston est comprimé et l'empilement de rondelles de rebond bouge dans un bain d'huile, notre tout nouveau système OTS (Oil Transfer Shock) pousse l'huile à travers un piston fixe, d'une chambre d'huile à une autre.

En employant ce piston fixe, Scott a pu intégrer plus de fonctions (ex : Stabilisateur de Puissance, Valve de Rebond Intelligente) près des dispositifs de réglages de rebond/compression standards.

De plus, l'amortisseur fonctionne avec un plus gros volume d'huile, ce qui permet une plus grande résistance à la chaleur et un usage réduit de la quantité d'huile.

DESSIN DE L'AMORTISSEUR EQUALIZER TC ET DE SON LEVIER D'AJUSTEMENT

Sur l'illustration de l'amortisseur et du levier d'ajustement, vous verrez les différentes parties indiquées par des chiffres qui seront utilisés ensuite dans l'ensemble du manuel.

Dessin 2 et image 73, liste des parties ci-dessous :

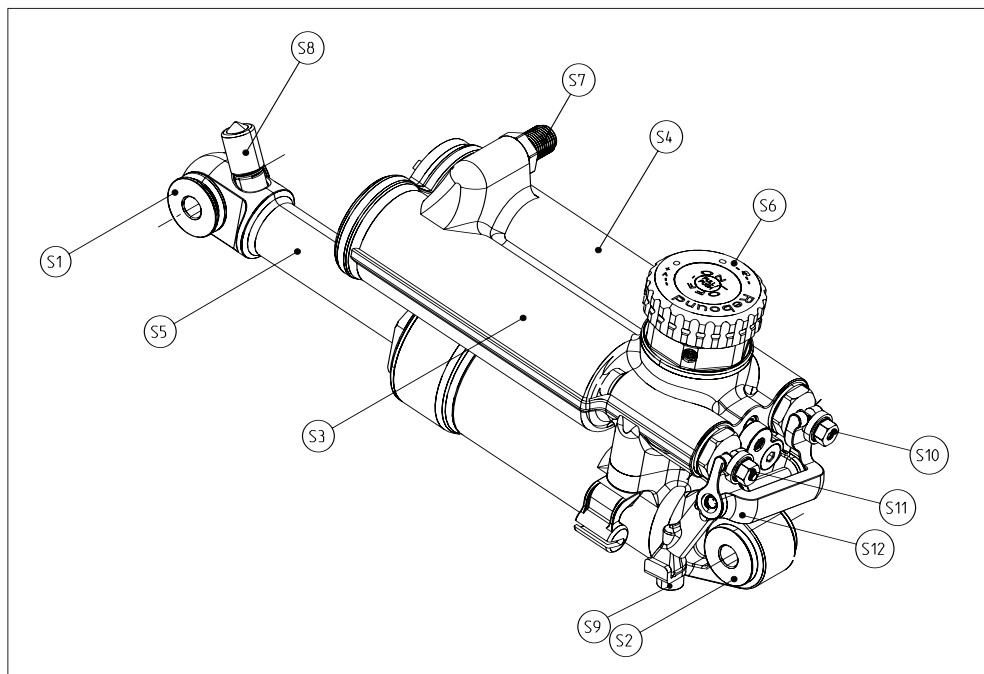

S1	Vis supérieure de l'amortisseur	S10	Goupille de mode Traction
S2	Vis inférieure de l'amortisseur	S11	Goupille de blocage
S3	Réservoir additionnel gauche (Piggy-Back)	S12	Levier de changement de mode
S4	Réservoir additionnel droit	L1	Levier d'ajustement
S5	Piston de l'amortisseur	L2	Câble d'ajustement
S6	Molette d'ajustement du rebond	L3	Vis de réglage
S7	Valve de la chambre positive	L4	Vis à 6 pans
S8	Valve de la chambre négative	L5	Vis à 6 pans
S9	Vis de fixation du câble déplaçable	L6	Patte de passe-gaine

INSTALLATION DE BASE DE L'AMORTISSEUR EQUALIZER TC

1. Sur le guidon, positionnez le levier (L1) sur "lock-out"
2. Bloquez le câble de réglage (L2) avec la vis de fixation (S9) au moyen d'une clé Allen de 3 mm (couple de serrage: 3 Nm) sur le levier de changement de mode (S12) Image
3. Positionnez ensuite le levier d'ajustement sur le mode Traction. La goupille de blocage (S10) doit ressortir d'environ 1mm. Dessin 1
4. Fixez la vis de serrage (S11) sur le levier en mode Traction (S10) en utilisant une clé Allen de 3mm (couple de serrage: 3Nm) Image
5. En positionnant maintenant le levier d'ajustement sur le mode de débattement maximal "All Travel", le câble tirera le levier en mode traction vers le bas, ce qui libérera ainsi tout le débattement de l'amortisseur. Contrôlez ensuite le réglage et le bon fonctionnement des leviers et amortisseur. Image
6. Si vous désirez modifier la résistance du levier d'ajustement, vous pouvez ajuster le serrage de la vis à 6 pans (L4) au moyen d'une clé Allen de 2mm. Pour modifier ou ajuster la tension du câble d'ajustement, réglez la vis de serrage (L3). **[1]**

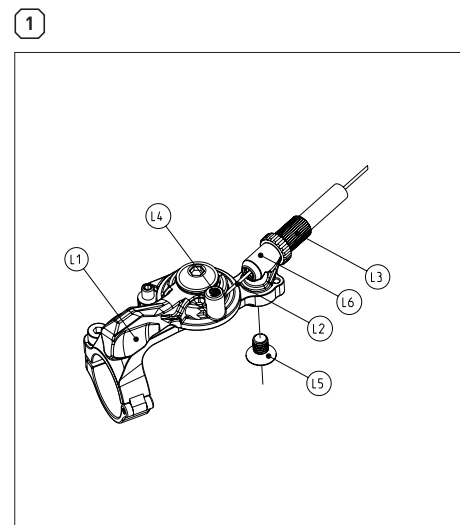

MONTAGE DE LA COMMANDE À DISTANCE EQUALIZER TC

Pour inverser la position de votre levier TC2 sur votre cintre (droite / gauche), veuillez procéder comme suit:

[2] [3]

1. Retirer le câble comme indiqué sur le manuel de l'amortisseur Equalizer TC.
2. Dévisser la vis du collier de fixation sur le cintre avec une clé Allen 3mm.
3. Dévisser la vis L1 avec une clé All en 3mm
4. Retirer l'ensemble guide câble (L2+ L3 + L4)
5. Dévisser complètement la vis L5 avec une clé Allen 2mm.
6. Dévisser la vis L8 avec une clé Allen 4mm.
7. Retirer les pièces L8, L9 (2x) et L10 ainsi que le ressort L6 et la bille L7 (s'assurer de ne pas perdre ces pièces).
8. Dévisser la vis L12 avec une clé Allen 1.5mm
9. Dévisser la vis de fixation de la plaquette L11 avec une clé Allen 3mm.
10. Tourner la plaquette d'indexation L13 dans la position de votre choix (rotation de 180° suivant la position droite ou gauche) ; voir les illustrations.

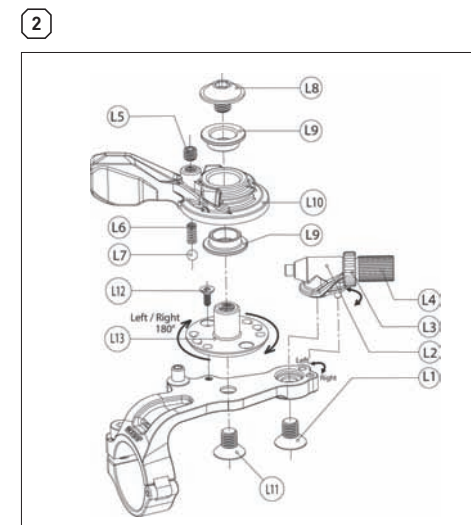

MONTAGE DE LA COMMANDE À DISTANCE EQUALIZER TC

11. Visser la vis L12 avec un couple de 3 Nm (27 in - lbs)
12. Visser la vis L11 avec un couple de 5Nm (44in - lbs)
13. Repositionner les pièces L8, L9 (2x) et L10
14. Visser la vis L8 avec in couple de 5Nm (44in - lbs)
15. Insérer la bille d'indexation L7 puis le ressort L6 dans leur logement sur le levier. S'assurer que la bille est positionnée exactement dans l'un des 3 usinages d'indexation de la plaquette L13 (si nécessaire, tourner légèrement le levier L10 pour atteindre l'une de ces positions).
16. Insérer la vis L5 (visser simplement pour que 2mm de son filetage soit pris dans le levier L10)
17. Positionner l'ensemble guide câble (L2 + L3 + L4) : insérer la goupille située sous le guide câble L2 dans l'un des 2 trous de la plaque support du levier. Cette position dépend du côté de montage du levier sur le cintre (droite / gauche) ; voir les illustrations
18. Visser la vis L1 avec un couple de 5Nm (44in - lbs)
19. Insérer le câble
20. Contrôler la position des pièces du levier en fonction de sa position sur le cintre. Pour ce comparer les indications visibles sous le levier TC2, sur la plaquette d'indexation L13 , avec les illustrations fournies (« Bottom View)
21. Fixer le collier de serrage sur le cintre avec un couple de 5Nm (44in - lbs)
22. Fixer le câble sur l'amortisseur Equalizer TC (voir le manuel de l'amortisseur Equalizer)
23. Ajuster la force d'indexation du levier en vissant ou dévissant la vis L5.

OUTILS RECOMMANDÉS POUR L'INSTALLATION DE L'AMORTISSEUR

Pour l'installation de l'amortisseur, nous vous recommandons d'utiliser les outils suivants:

- Une pompe à amortisseur qui fonctionne jusqu'à 30 bars/435 psi avec une connexion de valve spéciale évitant les éventuelles fuites d'air lorsque vous retirez la pompe de la valve de l'amortisseur et garantissant une pression exacte. Nous vous recommandons donc vivement l'usage de la Pompe pour Amortisseur Scott, fournie avec votre vélo.
- Le "SAG-Boy" qui se trouve au dos de ce manuel pour ajuster le débattement négatif.

3

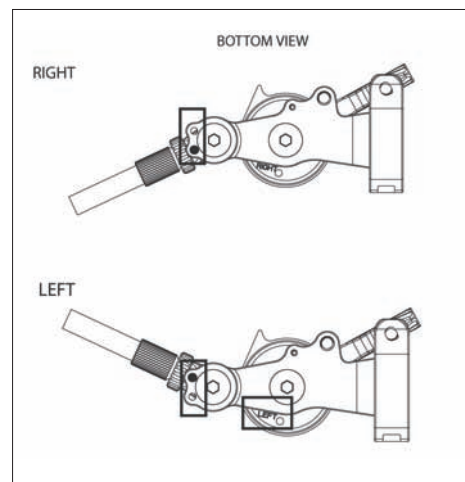

RÉGLAGE DE LA CHAMBRE D'AIR POSITIVE DE L'AMORTISSEUR EQUALIZER TC

La chambre d'air positive contient le ressort pneumatique sur lequel vous êtes assis à vélo.



Important: Pour tous les réglages de la pression d'air, le levier d'ajustement doit être positionné sur "all travel".

Afin d'ajuster la pression de la chambre d'air positive de l'amortisseur Equalizer TC Scott, veuillez vous référer aux instructions suivantes:

1. Retirez le capuchon de la valve noire (S7) qui se situe sur le réservoir additionnel gauche(S3).
2. Positionnez la pompe avec son adaptateur sur la valve
3. Pompez la pression recommandée dans le réservoir positif. Vous trouverez, sur le corps de l'amortisseur, dans la section noire, un tableau qui indique la pression d'air recommandée pour la chambre d'air positive, en fonction du poids du coureur.
4. Une fois la pression recommandée atteinte, retirez la pompe et remettez le capuchon.

rider weight kg	lb	- air setting		+ air setting	
		bar	psi	bar	psi
60	132	20	290	20	290
65	143	21.3	309	21.3	309
70	154	22.6	328	22.6	328
75	165	23.9	347	23.9	347
80	176	25.3	367	25.3	367
85	187	26.6	386	26.6	386
90	198	27.9	405	27.9	405

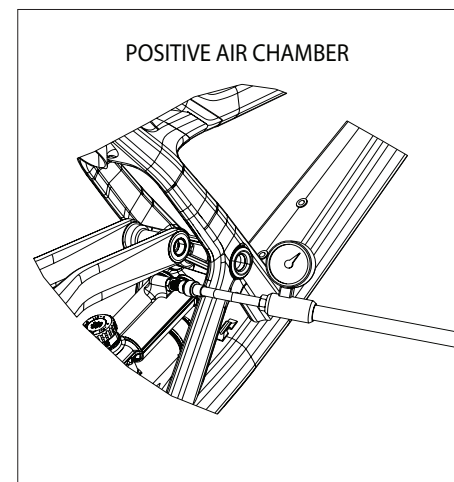

RÉGLAGE DE LA CHAMBRE D'AIR NÉGATIVE DE L'AMORTISSEUR



Important: Veuillez enlever la pompe avant de tester votre amortisseur.

La chambre d'air négative contient le ressort pneumatique qui influence sur la sensibilité de réaction de l'amortisseur. Si elle est trop élevée, la conduite risque d'être non sécurisée et moins confortable.

Afin d'ajuster la pression d'air de la chambre d'air négative de l'amortisseur Scott Equalizer TC, veuillez vous référer aux instructions suivantes:

1. Retirez le capuchon de la valve argentée (S8) située sur le piston de l'amortisseur (S5)
2. Positionnez la pompe de l'amortisseur avec son adaptateur sur la valve
3. Pompez, dans la chambre négative, la même pression que pour la chambre positive.
4. Une fois la pression recommandée atteinte, retirez la pompe et remettez le capuchon de la valve. Nous vous recommandons de vous assurer du bon équilibre de la pression entre la chambre d'air positive et négative, conformément aux recommandations indiquées dans ce manuel. Dans le cas contraire, vous pourriez diminuer le confort et les performances ou endommager l'amortisseur. Après avoir ajusté la chambre d'air positive et négative en fonction du poids du coureur, vérifiez de nouveau l'ajustement du SAG (débattement négatif), en utilisant le "SAG-Boy", au dos du manuel.

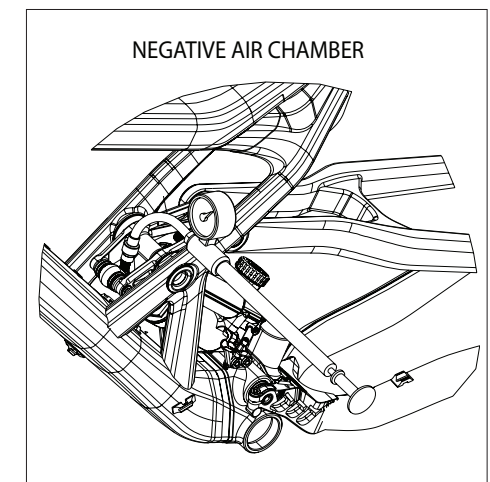

RÉGLAGE DU REBOND DE L'AMORTISSEUR EQUALIZER TC

Le débattement négatif est important lors du passage de trous et de fossés sur votre chemin.

Si le vélo est correctement ajusté, la roue arrière et le bras oscillant rouleront parfaitement en absorbant les chocs sans même que le cadre ne bouge.

Le débattement négatif doit correspondre à 15 à 20% du débattement total pour un coureur expérimenté et à 20-25% pour un coureur recherchant le confort.

Le "SAG-Boy" indique la distance recommandée entre les fixations de l'amortisseur pour les différents modèles Equalizer TC

Pour vérifier l'ajustement, veuillez opérer comme suit :

1. Asseyez-vous sur le vélo et mettez vos pieds sur les pédales Image
2. Demandez à une deuxième personne de placer la règle en couleur du "SAG-Boy" correspondant au modèle Equalizer TC, à côté de l'amortisseur entre les deux fixations. Image

- si la distance entre les fixations correspond à la longueur de la règle en couleur, la pression d'air correspond à votre poids

- si la distance entre les fixations est plus courte que la longueur de la règle en couleur, la pression d'air dans la chambre positive est trop élevée et doit être réduite avec attention, en utilisant le bouton de vidange de la pompe jusqu'à ce que les mesures correspondent. Image

- si la distance entre les fixations est plus longue que la longueur de la règle colorée, la pression d'air de la chambre positive est trop basse et doit être augmentée en utilisant la pompe jusqu'à ce que les mesures correspondent.

Le "rebond" correspond à la vitesse à laquelle l'amortisseur retourne à sa position d'origine après l'absorption d'un obstacle.

En tournant la molette de réglage rouge (S6), vous pouvez ajuster le rebond progressivement.

Veuillez vous référer aux instructions suivantes :

Montez sur votre vélo, puis descendez d'un trottoir (en restant assis sur la selle) et comptez le nombre de fois que vous rebondissez.

- si vous rebondissez 1 à 2 fois, le réglage est correct
- si vous rebondissez plus de 3 fois, le rebond est trop rapide. Tournez la molette d'1 à 2 "clics" dans le sens des aiguilles d'une montre.
- si vous ne rebondissez pas du tout, le rebond est trop lent. Tournez la molette d'1 à 2 "clics" dans le sens inverse des aiguilles d'une montre.

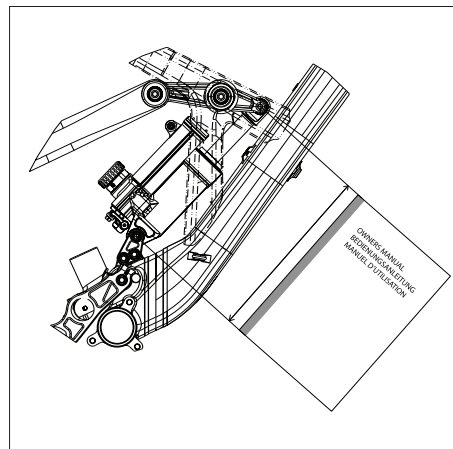

PLUS D'INFORMATIONS SUR LE RÉGLAGE DE L'AMORTISSEUR EQUALIZER TC

Si vous désirez plus de précisions qu'il ne vous en est donné sur le décalcomanie du réservoir à propos de la pression d'air de l'amortisseur ou si vous cherchez un réglage optimisé prenant en compte les différentes caractéristiques de l'amortisseur Equalizer TC, visitez notre site sur :

www.scott-sports.com

Vous pouvez télécharger le programme de réglage directement sur votre PC.

MAINTENANCE / ENTRETIEN

Veuillez nettoyer régulièrement le piston de l'amortisseur après usage, ainsi que les autres éléments de l'amortisseur à l'aide d'un chiffon doux et humide ou éventuellement avec du savon doux, afin d'éviter une usure excessive de votre matériel.

Veuillez vous référer au tableau de maintenance et d'entretien suivant :

Maintenance period	Nouveau	Chaque utilisation	Toutes les 8 heures	Toutes les 40 heures	Toutes les 100 h / min. 1 x par an
Contr. de la pression d'air	✗	✗			
Contrôle du rebond	✗	✗			
Nett. des douilles de l'amortisseur, contrôle du serrage et graissage des points de fixation				✗	
Changement de l'huile chez un revendeur Scott					✗
Nettoyage de la gaine de l'amortisseur		✗			
Nettoyage du mécanisme de blocage		✗			



Important:

L'amortisseur Equalizer TC de Scott est sous pression. Ne jamais l'ouvrir ou le démonter, excepté si vous êtes un revendeur Scott qualifié.

L'ouverture d'un amortisseur sous pression peut être dangereux et causer des blessures.

L'amortisseur Equalizer TC doit toujours être ajusté en fonction du poids de l'utilisateur pour garantir un usage optimal. Veuillez contrôler la pression avant chaque sortie.

Rouler avec un amortisseur mal ajusté ou défectueux peut engendrer une perte de maîtrise du vélo et de sérieuses blessures.

Si vous désirez démonter l'amortisseur pour son entretien ou une autre raison, veuillez noter que le couple de serrage est de 5 Nm pour les boulons de l'amortisseur.

Scott recommande l'utilisation d'une clé dynamométrique afin de ne pas endommager l'amortisseur ou le cadre.

De plus, les boulons de l'amortisseur doivent être fixés avec du Loctite medium (bleu) afin d'éviter qu'ils ne se dévissent.

Les dommages causés par un assemblage incorrect ou une mauvaise maintenance ne sont pas couverts au titre de la garantie.

Toute maintenance nécessaire et à faire effectuer par Scott ou un revendeur Scott dans le cadre de la garantie est indiquée à la fin de ce manuel.

L'utilisateur de l'amortisseur est responsable des coûts engendrés dans le cadre de l'entretien.

Pour tout retour d'un amortisseur à Scott, veuillez contacter votre revendeur.

N'oubliez pas de joindre à l'amortisseur votre carnet d'entretien.

GARANTIE

Modèle _____

Année _____

Taille _____

Numéro de cadre _____

SCOTT s'engage en offrant à l'acheteur initial une garantie de 2 ans pièces et main d'œuvre sur l'amortisseur SCOTT Equalizer TC. Cette garantie prend effet à compter de la date d'achat de l'amortisseur ou d'un vélo SCOTT entièrement monté. Elle ne peut être cédée et est exclusivement réservée à l'acheteur initial du vélo, c'est à dire celui qui utilise le vélo à l'état de neuf, pour la première fois et dans le cadre de l'usage prévu à son effet. Elle reste applicable uniquement pour l'achat d'un vélo ou d'un amortisseur chez un revendeur SCOTT agréé, à l'exclusion des achats effectués par le biais de ventes aux enchères sur Internet.

L'application de la garantie est subordonnée à la présentation de la quittance d'achat, ainsi qu'à la présentation de l'amortisseur faisant l'objet de la garantie. Le cas échéant, SCOTT se réserve le droit de rejeter la plainte.

Dans le cas d'une demande de prise en charge par la garantie, SCOTT a la possibilité de réparer ou de remplacer la pièce défectueuse. Seules les pièces défectueuses ne seront pas remplacées à la charge du détenteur de la garantie.

L'usure n'est pas prise en compte au titre de la garantie pour les pièces d'amortisseur suivantes :

- Tous les joints,
- Tous les pistons et les gaines,
- La surface du piston,
- Les fixations de l'amortisseur,

- Les vis de fixations de l'amortisseur.

La garantie ne couvre pas les dommages causés à l'amortisseur suivants :

- Utilisation inappropriée,
- Dommage sur le joint du piston causé par un lavage à trop haute pression,
- Dommage sur la surface de l'amortisseur ou du piston causé par une pause inappropriée des câbles, par des cailloux ou par une chute,
- Toute tentative de désassemblage de l'amortisseur,
- Toute modification des spécifications techniques,
- Changement d'huiles non effectué par SCOTT ou autres centres de services agréés par SCOTT,
- Négligence de la période de révision et de maintenance (veuillez vous référer au programme de maintenance de ce manuel).

Pour les demandes de garantie, adressez vous directement, avec votre certificat de cession à votre revendeur, qui fera ensuite le nécessaire. En cas d'impossibilité, veuillez contacter l'importateur SCOTT national.

Sous réserve de la législation nationale.

Révisé le:

Signature du Revendeur:

SCOTT SERVICE PLAN

Modèle	_____	Commentaires	
Année	_____		_____
Taille	_____		_____
Numéro de cadre	_____		_____
Date d'achat	_____		_____

Révisé le:

Signature du Revendeur:

SCOTT SERVICE PLAN

Modèle	_____	Commentaires	
Année	_____		_____
Taille	_____		_____
Numéro de cadre	_____		_____
Date d'achat	_____		_____

Révisé le:

Signature du Revendeur:

SCOTT SERVICE PLAN

Modèle	_____	Commentaires	
Année	_____		_____
Taille	_____		_____
Numéro de cadre	_____		_____
Date d'achat	_____		_____

Révisé le:

Signature du Revendeur:

SCOTT SERVICE PLAN

Modèle	_____	Commentaires	
Année	_____		_____
Taille	_____		_____
Numéro de cadre	_____		_____
Date d'achat	_____		_____

Révisé le:

Signature du Revendeur:

SCOTT SERVICE PLAN

Modèle	_____	Commentaires	
Année	_____		_____
Taille	_____		_____
Numéro de cadre	_____		_____
Date d'achat	_____		_____

Révisé le:

Signature du Revendeur:

SCOTT SERVICE PLAN

Modèle	_____	Commentaires	
Année	_____		_____
Taille	_____		_____
Numéro de cadre	_____		_____
Date d'achat	_____		_____

Révisé le:

Signature du Revendeur: