



SCOTT 2010 BIKE OWNERS MANUAL

SAG-BOY

The lengths of the grey beam shows the optimum eye-to-eye distance of the rear shock.

Der graue Balken zeigt den optimalen Bolzenabstand des Dämpfers.

La longueur de la barre grise représente l'écart optimal entre les points de fixation de l'amortisseur

W GENIUS





Les modèles de la gamme Genius requièrent des réglages exacts pour chaque cycliste afin d'avoir une sécurité et un plaisir maximal.

Tous les réglages de ce vélo doivent être effectués auprès d'un revendeur spécialisé ou à l'aide de ce mode d'emploi.

CONTENU

> Concept Genius	p. 02
> Données géométriques et techniques	p. 03
> Technologie de l'amortisseur Equalizer 2	p. 04
> Amortisseur Equalizer 2 et levier TRAC-LOC 2	p. 06
> Réglages de base du levier TRAC-LOC 2	p. 07
> Matériel nécessaire pour le Set-Up de l'amortisseur	p. 11
> Réglage du Genius avec l'amortisseur Scott Equalizer 2	p. 11
> Réglage du rebond de l'amortisseur Scott Equalizer 2	p. 12
> Utilisation d'autres amortisseurs	p. 14
> Scott Smart Cable Routing	p. 14
> Longueurs des gaines	p. 15
> Réglage de la hauteur de selle	p. 15
> Patte de dérailleur changeable	p. 16
> Fixation du dérailleur avant	p. 16
> Set-Up de la fourche / remplacement de la fourche	p. 17
> Entretien des roulements	p. 17
> Garantie	p. 18



LE CONCEPT GENIUS

Le Scott Genius est le fruit de deux ans de développement dont le but était de construire le bike tout-suspendu le plus léger pour les marathons, le cross-country et les courses de longues distances. Le poids du cadre se situe à moins de 2250 grammes, avec l'amortisseur Scott/DT Equalizer 2 et le levier TRAC-LOC 2.

Notre but n'était pas seulement de construire un cadre aussi léger que possible, mais également le plus rigide possible. De plus, une technique d'amortissement innovatrice devait être combinée avec une cinématique optimisée.

La combinaison d'une cinématique arrière optimisée avec une technologie d'amortissement exceptionnelle place le Genius entre un bike tout-suspendu super-léger (par ex. Scott Spark) et la nouvelle génération de bike All-Mountain (par ex. Scott Ransom).

Le Genius a été développé pour les coureurs qui recherchent un bike tout-suspendu pour les marathons ou le cross-country avec un débattement arrière de 150mm.

Scott ne voit pas le cadre, l'amortisseur, la cinématique comme des éléments distincts qui sont assemblés, mais plutôt comme un concept par lequel tous ces composants sont dépendants les uns des autres et qui, de par leur complémentarité, offrent une fonctionnalité parfaite.

Le système Scott TC (Traction Control) vous permet de régler, à l'aide d'un levier, le débattement de la suspension arrière de 150mm à 95mm, tout en adaptant l'amortissement de manière progressive et en conservant une réactivité en fonction des irrégularités du terrain.

De cette façon, le rendement reste intact et la transmission de la force est garantie. Le triangle arrière, contrairement aux systèmes de blocage complet ou automatique, reste actif en fonction du terrain et permet ainsi une transmission de la force optimale et de conserver une vitesse élevée.

GÉOMÉTRIE DONNÉES TECHNIQUES DU GENIUS

Géométrie / Données techniques du Genius Carbon

Taille	Angle de direction	tube de direction	Tube horiz.	Angle tube de selle	Sommet t. de selle	Longueur bases	BB OS
S	68.3°	100	555	73.5°	440	428	10
M	68.5°	115	585	73.5°	450	428	10
L	68.7°	135	610	73.5°	475	428	10
XL	68.9°	160	640	73.5°	500	428	10

Géométrie / Données techniques du Genius Aluminium

Taille	Angle de direction	tube de direction	Tube horiz.	Angle tube de selle	Sommet t. de selle	Longueur bases	BB OS
S	68.5°	110	555	73.5°	440	428	10
M	68.5°	120	585	73.5°	450	428	10
L	68.5°	135	610	73.5°	475	428	10
XL	68.5°	160	640	73.5°	500	428	10

Débattement	150/95/0mm
Ratio de débattement	3
Course de l'amortisseur	50mm
Entraxe (Eye to Eye)	165mm
Hardware	14mm x 6mm
Hardware base arrière	14mm x 6mm
Diamètre tige de selle	34,9mm
Jeu de direction	1 1/8" semi integr. with 44.0mm cups
Débattement fourche	140 - 150mm
Longueur fourche	518 - 525mm
Largeur du poîter de pédalier	73mm
Dérailleur avant	E-type, direct mount, down pull
Roulements	61900-2RS (Ø22xØ10x6) / 61800-2RS (Ø19xØ10x5)



TECHNOLOGIE DE L'AMORTISSEUR

L'élément central du Système TC (Traction Control) est le tout nouvel amortisseur Scott Equalizer 2, produit par DT Swiss, qui offre 3 fonctions

A l'aide d'un levier fixé au guidon, le coureur peut choisir entre les fonctions suivantes :

1. MODE ALL TRAVEL : plein débattement arrière de 150mm
2. MODE TRACTION : par une réduction de volume dans la chambre d'air à l'intérieur de l'amortissement, le débattement est réduit à environ 60 % (environ 95mm), l'amortissement devient plus dur. Il est alors possible de rouler en montée sans effets de pompage et avec un rendement optimal.
3. MODE LOCK OUT : l'amortisseur est bloqué, il est ainsi possible de rouler en montée, sur une route goudronnée par exemple, sans perte de rendement. Un système de Blow-off préserve l'amortisseur de dégâts éventuels pour le cas où le coureur oublierait de débloquer le système au passage d'obstacles.

Vous trouvez les positions suivantes sur le levier TRAC-LOC 2 :

Notez qu'il est uniquement possible de fixer le levier sur le côté supérieur gauche du guidon.

Vous avez 3 positions sur le levier TRAC-LOC 2 :

- levier en position avant : LOCK OUT (blocage)
- levier en position centrale : MODE TRACTION
- levier en position arrière : MODE ALL TRAVEL (débattement maximal)

Vous pouvez modifier les positions par une pression sur le levier vers l'avant, respectivement par une pression sur le levier de déverrouillage (1 position par pression sur le levier).

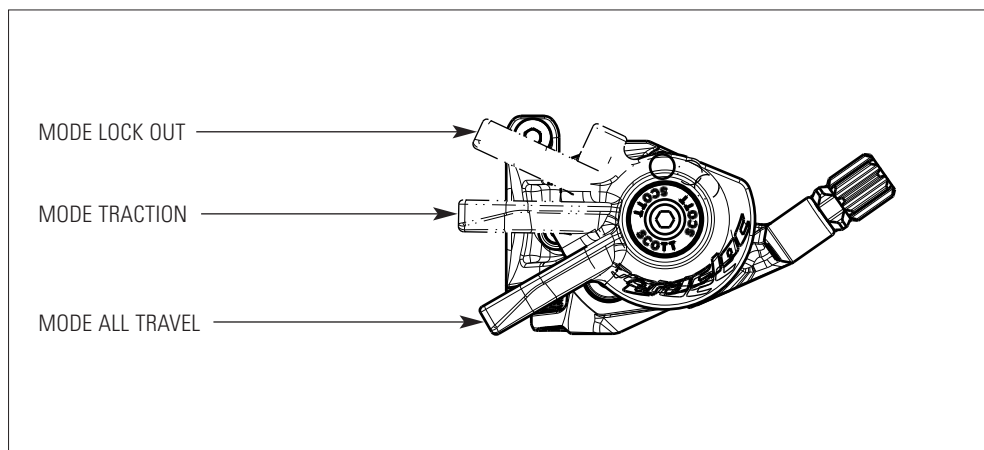

TRAC-LOC remote lever

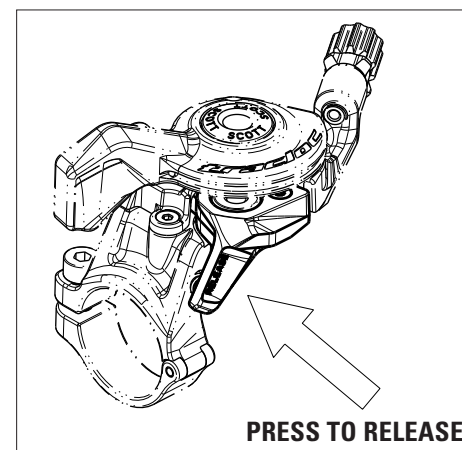

AMORTISSEUR EQUALIZER 2 ET LEVIER TRAC-LOC 2

Les croquis de l'amortisseur et du levier ci-dessous vous montrent les différentes pièces numérotées qui sont utilisées dans le mode d'emploi.

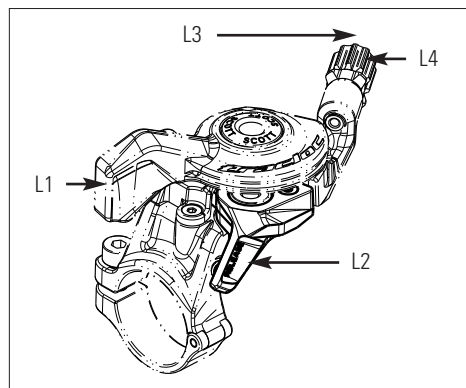
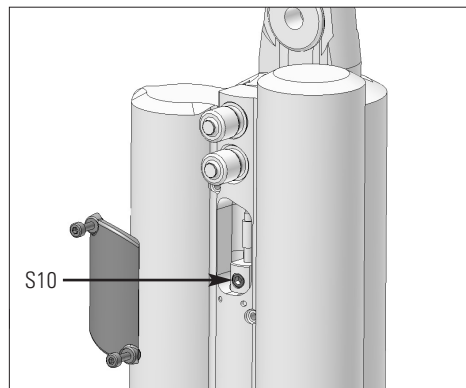
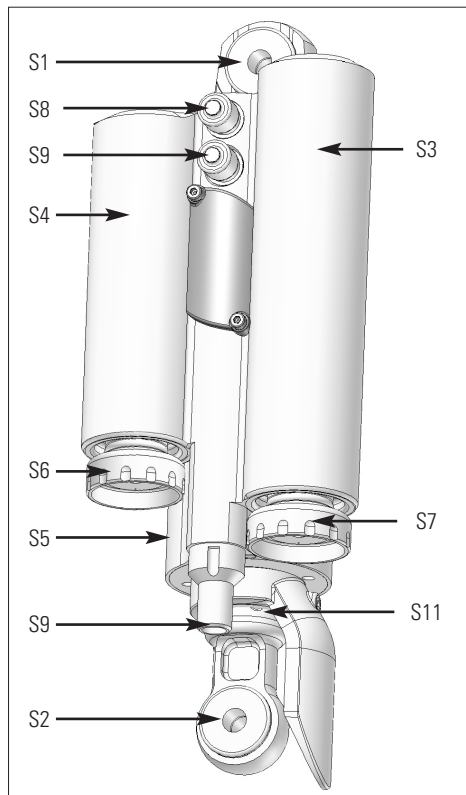

S1	Vis / entretoise supérieures	L1	Levier
S2	Vis / entretoise inférieures	L2	Levier pour le déblocage
S3	Chambre d'air mode Traction	L3	Cable du levier
S4	Chambre d'air mode All Travel	L4	Vis de serrage du câble
S5	Corps d'amortisseur		
S6	Molette de réglage du rebond		
S7	Molette de réglage du rebond		
S8	Valve positive		
S9	Valve négative		
S10	Cable du levier		
S11	Vis de fixation du câble		
S12	Piston		

RÉGLAGE DE BASE DU LEVIER TRAC-LOC 2 DE L'AMORTISSEUR EQUALIZER 2

Il est très important d'observer attentivement les démarches suivantes afin d'optimiser les fonctions de l'amortisseur Equalizer 2.

Le mode d'emploi ci-dessous montre le changement complet du câble. Si vous ne souhaitez que contrôler la tension du câble, ne suivez que les points 1, 7, 8 et 9.



Important: pour toutes les actions suivantes il faut être sur MODE ALL TRAVEL!

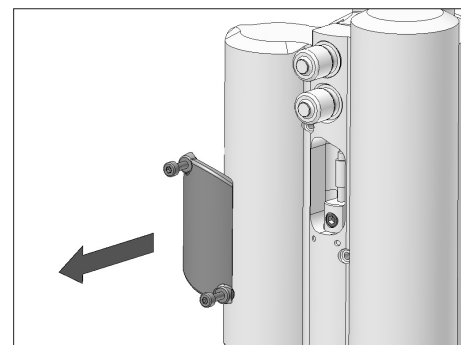

- 1 enlevez le capuchon du corps de l'amortisseur en dévissant les vis dans le sens contraire des aiguilles d'une montre à l'aide d'une clé imbus 1.5mm

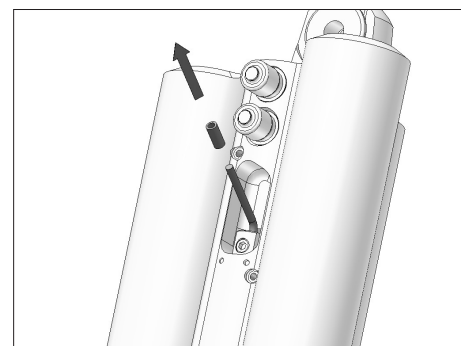

- 2 enlevez l'embout du câble à l'aide d'une pince



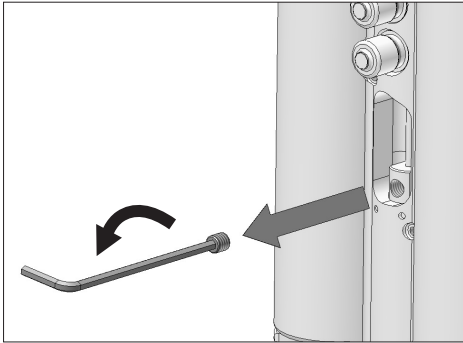

- 3** dévissez la vis de serrage du câble (S11) dans le sens contraire des aiguilles d'une montre avec une clé imbus 2.0mm

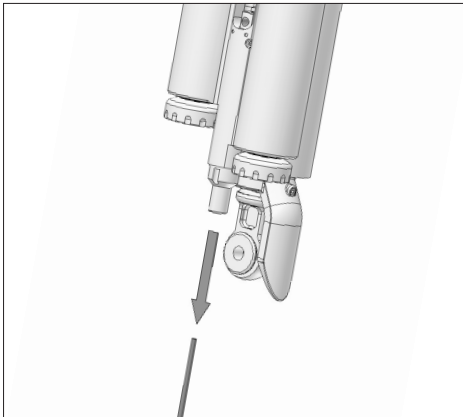

- 4** ôtez le vieux câble en le tirant / poussant à travers le levier TRAC-LOC

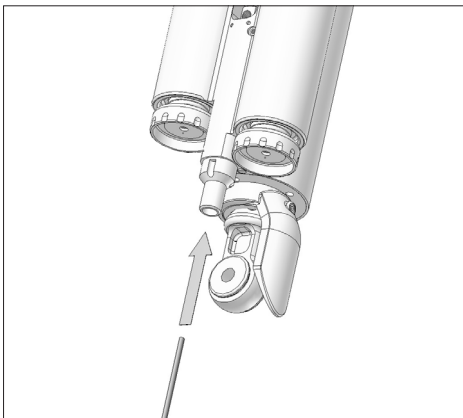

- 5** enfiler un nouveau câble par l'ouverture sur le levier TRAC-LOC dans la gaine et enfiler le câble dans l'amortisseur comme montré dans le croquis

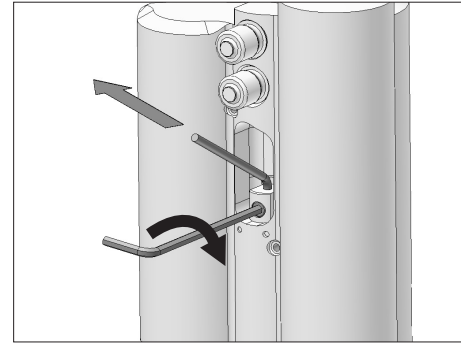

- 6** tendez le câble et fixez la vis de fixation du câble (S10) en vissant dans le sens des aiguilles d'une montre

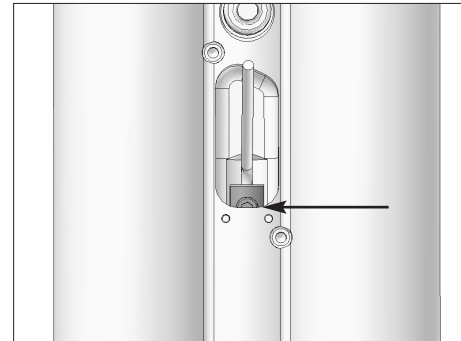

- 7** pour contrôler la tension du câble, poussez le levier TRAC-LOC en position Traction Mode. Le centre de tête de vis de fixation du câble (S10) devrait se trouver au milieu de l'ouverture prévue pour le montage du câble sur le corps de l'amortisseur

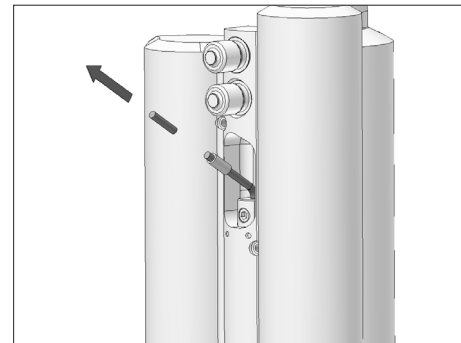

- 8** Faites glisser le cylindre sur le câble. L'extrémité du câble apparaît de l'autre côté du cylindre. Couper la longueur du câble qui dépasse du cylindre



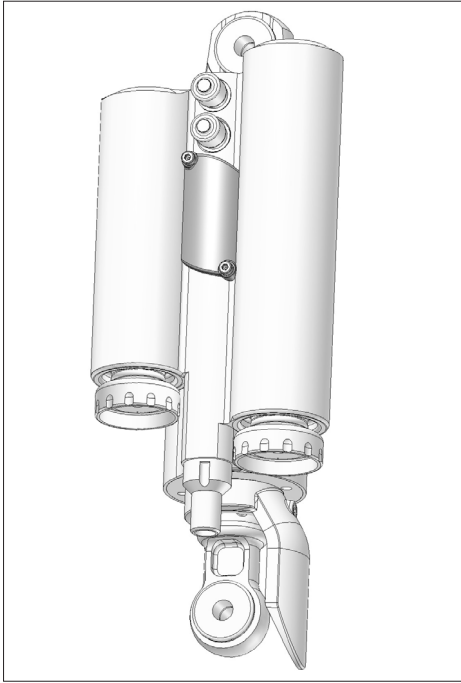

- 9 fixez à nouveau le capuchon sur le corps de l'amortisseur en vissant dans le sens des aiguilles d'une montre à l'aide d'une clé imbus 1.5mm, avec un couple de serrage maximal de **0.3 Nm**



Important:

Veillez à ne pas dépasser une pression maximale de l'amortisseur Equalizer 2 de 28.0bars/406psi dans la chambre positive et de 22.4 bars/325psi dans la chambre négative, ce qui correspond a un poids d'utilisateur équipé de 110kgs/243lbs au maximum.

MATÉRIEL NÉCESSAIRE POUR LE SET-UP DE L'AMORTISSEUR

Pour le Set-Up de l'amortisseur, nous conseillons d'utiliser une pompe indiquant jusqu'à 40 bar / 600 psi, avec un adaptateur spécial qui empêche l'air de s'échapper lorsque l'on retire la pompe de la valve. Cela garantit un réglage exact de l'amortisseur.

Notez que de l'air pénètre depuis l'amortisseur dans le tuyau de la pompe et l'indicateur lorsque vous contrôlez la pression. Un re-pompage est ainsi nécessaire pour retrouver la pression initiale dans l'amortisseur.

Il est recommandé au moins d'égaliser cette perte d'air lorsque vous contrôlez la pression de l'amortisseur.

Les indicateurs de pression des pompes peuvent avoir une marge allant jusqu'à 10 %.

Kg	Lb	Bar/Psi	Bar/Psi
RIDER WEIGHT			
40	88	12.8 186	16 232
45	99	13.6 197	17 247
50	110	14.4 209	18 261
55	121	15.2 221	19 276
60	132	16.0 232	20 290
65	143	16.8 244	21 305
70	154	17.6 255	22 319
75	165	18.4 267	23 334
80	176	19.2 279	24 348
85	187	20.0 290	25 363
90	198	20.8 302	26 377
95	209	21.6 313	27 392

Table sur l'amortisseur montre la pression d'air recommandé

SET-UP DE L'AMORTISSEUR EQUALIZER 2 DU GENIUS

Le Set-Up de l'amortisseur Equalizer 2 ne prend que quelques minutes.

Les démarches pour les réglages de la pression des chambres d'air de l'amortisseur Equalizer 2 sont les suivantes :



1. retirez le capuchon de la valve positive (S8), c'est-à-dire celle qui est la plus haute sur l'amortisseur, et fixez la pompe à l'aide de son adaptateur sur la valve.
2. gonflez jusqu'à obtenir la pression conseillée. Vous trouverez sur l'amortisseur une table indiquant la pression conseillée en fonction du poids du coureur.
3. une fois que la pression désirée est atteinte, retirez la pompe de la valve et revissez le capuchon de la valve



4. retirez le capuchon de la valve négative (S9), c'est-à-dire celle qui est la plus basse sur l'amortisseur, et fixez la pompe à l'aide de son adaptateur sur la valve.
5. gonflez jusqu'à obtenir la pression conseillée. Vous trouverez sur l'amortisseur une table indiquant la pression conseillée en fonction du poids du coureur.
6. une fois que la pression désirée est atteinte, retirez la pompe de la valve et revissez le capuchon de la valve.

SET-UP DU REBOND (REBOUND) DE L'AMORTISSEUR EQUALIZER 2

Le débattement négatif (SAG) devrait atteindre 12.5mm au niveau du piston d'amortisseur, ce qui représente environ 25 % SAG en Full Mode.

Pour la mesure / le contrôle de vos réglages, procédez comme suit :

1. asseyez-vous sur le VTT, les pieds sur les pédales
2. contrôlez les distances entre les axes/vis de fixation (centre des vis) supérieur et inférieur de l'amortisseur à l'aide du SAG Boy qui se trouve au verso de ce mode d'emploi. Le trait de couleur grise devrait passer entre les axes/vis de fixation (centre des vis) de l'amortisseur
 - si la distance correspond exactement à la longueur du trait de couleur, la pression est correcte
 - si la distance entre les axes/vis de fixation de l'amortisseur est plus petite que la longueur du trait de couleur, la pression est trop élevée et doit être réduite à l'aide de la valve se trouvant sur la pompe jusqu'à ce que la distance entre les axes/vis de fixation corresponde à la longueur du trait de couleur.
 - si la distance entre les axes/vis de fixation de l'amortisseur est plus longue que la longueur du trait de couleur, la pression est trop faible et doit être augmentée à l'aide de la pompe jusqu'à ce que la distance entre les axes/vis de fixation corresponde à la longueur du trait de couleur

Important:
Les deux molettes (S7 et S8) doivent être dans la même position pour garantir un comportement homogène dans chacun des modes (Traction et Full Travel).

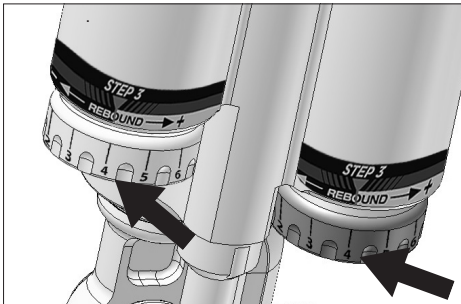

Le terme rebond décrit la vitesse de retour de l'amortisseur et donc du triangle arrière, après le passage d'un obstacle jusqu'au retour dans sa position initiale.

Procédez comme suit pour le réglage du rebond de l'Equalizer 2 :

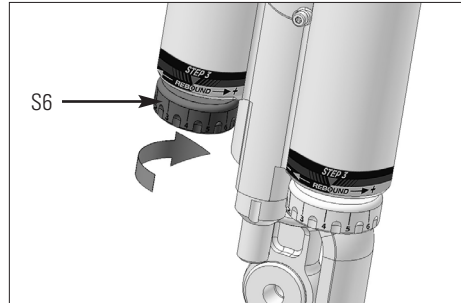

Procédez au préréglage de base en positionnant les 2 molettes de réglage du rebond (S7 et S8) dans une même position (le même chiffre doit se trouver face à la flèche rouge située sur le corps de l'amortisseur pour chacune des molettes).

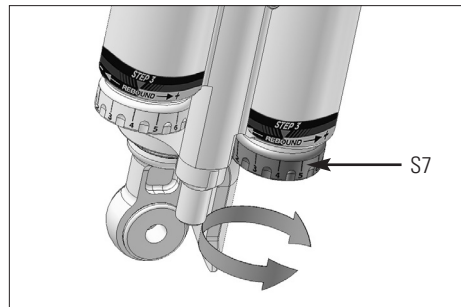

Procédez comme suit :

Descendez d'un trottoir, en étant assis sur la selle.

- si le bike pompe 1-2 fois, le réglage est correct.
- si le bike pompe plus de 3 fois, le rebond est trop rapide. Tournez les molettes de 1-2 « clicks » dans le sens des aiguilles d'une montre
- si le bike ne pompe pas, le rebond est trop lent. Desserrez les molettes de 1-2 « clicks » dans le sens contraire des aiguilles d'une montre.

Si vous souhaitez adapter la pression de manière encore plus précise ou si vous recherchez des informations de tuning pour les différentes courbes d'amortissement de l'amortisseur Equalizer 2, consultez le site www.scott-sports.com, dans le menu support.

Vous y trouverez également le programme de calcul des réglages prêt pour le téléchargement sur votre ordinateur.

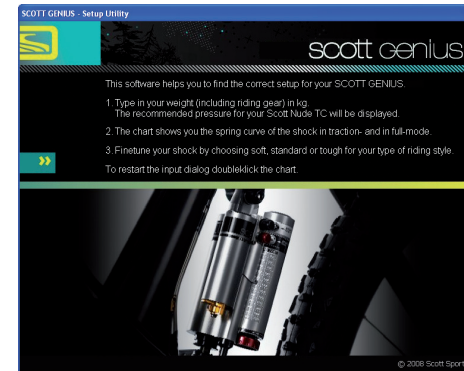

Important:
Observez que l'amortisseur Equalizer 2 soit toujours être monté comme illustré ci-dessous.
Un montage de l'amortisseur dans d'autres positions peut provoquer de graves dommages à l'amortisseur, au cadre et aux composants.

Important:
Les vis de l'amortisseur doivent, après le démontage de l'amortisseur, être serrées au couple de 5 Nm / 44 lbs.
Si cette valeur est dépassée, l'amortisseur peut être endommagé.

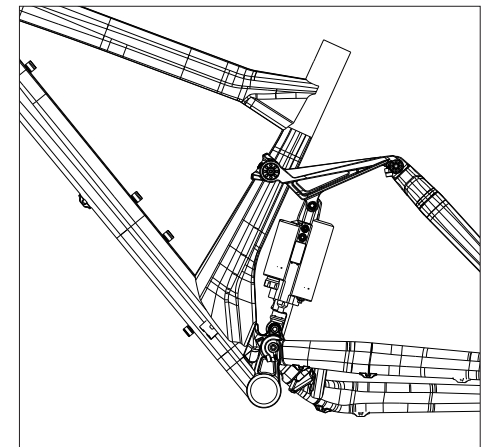
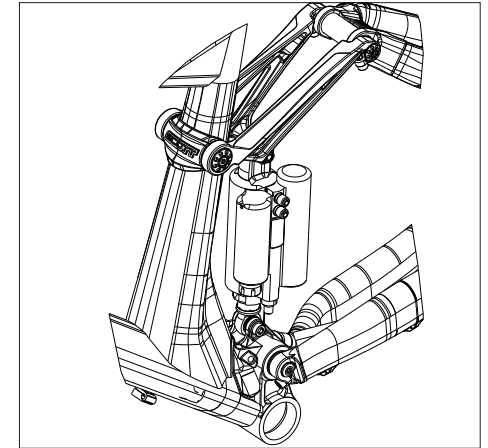

MONTAGE D'UN AUTRE AMORTISSEUR

Scott déconseille vivement d'utiliser d'autres amortisseurs que le Scott / DT Swiss Equalizer 2 Genius, étant donné que les deux composants se complètent parfaitement et ont été développés conjointement. C'est uniquement ainsi qu'une qualité d'amortissement optimale peut être garantie.

Si vous souhaitez néanmoins utiliser un autre amortisseur pour votre Genius, contrôlez que celui-ci ne touche le cadre dans aucune situation.

Procédez dès lors comme suit:

Contrôlez que ni l'amortisseur ni toute autre pièce de montage de l'amortisseur n'entre en contact avec le cadre lors du montage ou du démontage.

Pour tester ceci, laissez sortir tout l'air de l'amortisseur, respectivement démontez un ressort et actionnez l'amortisseur jusqu'à ce qu'il soit en position de débattement finale.

Si des pièces entrent alors en contact, vous ne devez en aucun cas utiliser cet amortisseur sur votre Genius!

SCOTT SMART CABLE ROUTING:

Un passage de gaine direct et continu protège les câbles de vitesse et de freins de façon optimale contre l'eau et la saleté.

Pour le démontage des gaines, il vous suffit de dévisser et d'ouvrir les fixations en aluminium sur le tube diagonal.

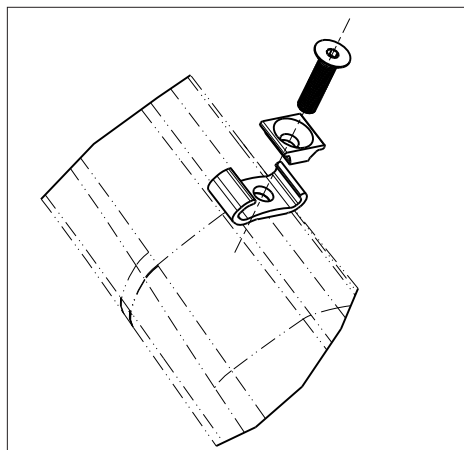

LONGUEUR DE LA GAINÉ POUR LE DÉRAILLEUR AVANT

Afin d'éviter tout dégât sur le cadre, dérailleur avant et ou „Ghost-shifting“, qui peut conduire à des situations dangereuses, observez que la distance, en dessous du boîtier de pédalier, entre les gaines et le boîtier de pédalier doit être d'au minimum 35 mm.

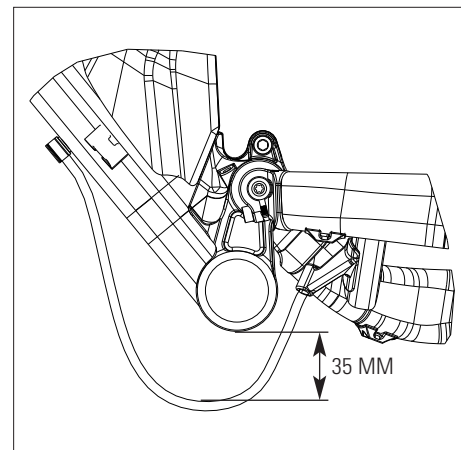

RÉGLAGE DE LA HAUTEUR DE SELLE:

Important:

La tige de selle doit être incérée au minimum de 100 mm dans le tube de selle.

N'utilisez jamais un autre diamètre que 34.9 mm et n'utilisez jamais de Shims / adaptateur entre le cadre et la tige de selle.



PATE DE DÉRAILLEUR REMPLAÇABLE

La patte de dérailleur des modèles Genius de la gamme 2009 peut être remplacée en cas de dégâts.

Cette pièce, portant la référence 206473, peut être commandée auprès de votre revendeur Scott.

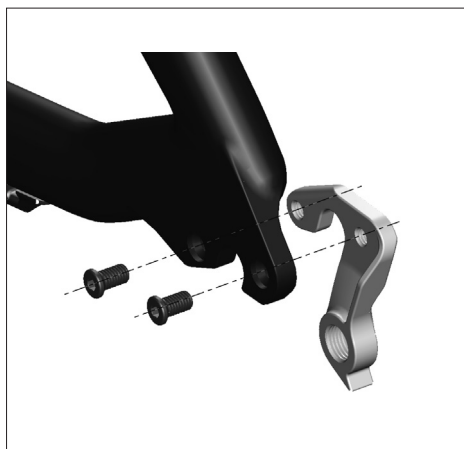

FIXATION DU DÉRAILLEUR AVANT

Sur le Genius, vous trouvez un dérailleur avant E-Type qui est toutefois directement vissé sur les bases arrière, et non fixée avec une plaquette E-Type entre le jeu de pédalier et le boîtier de pédalier comme habituellement.

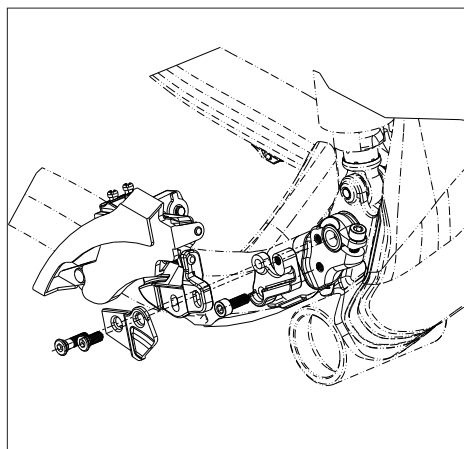

RÉGLAGE / REMPLACEMENT DE LA FOURCHE

Pour le réglage de la fourche, référez-vous au mode d'emploi du constructeur de la fourche qui est annexée au bike.

Sur les modèles de la gamme Genius, il est uniquement judicieux de monter une fourche avec un débattement de 140-150 mm (longueur de 518-525 mm entre le milieu de l'axe de la roue et la surface de la tête de fourche supportant la coupelle du jeu de direction), afin d'éviter de trop importantes différences de géométrie et donc de comportement du vélo.

ENTRETIEN DES ROUEMENTS

Les roulements d'articulation du Scott Genius sont des roulements industriels. Il suffit de vaporiser l'extérieur des roulements avec un spray téfloné après chaque lavage. Nous conseillons de ne pas utiliser de graisses épaisses, qui sont difficiles à enlever. Les mêmes conseils valent également pour le graissage de la chaîne.

Si néanmoins un remplacement des roulements devait s'avérer nécessaire, un set de service peut être commandé auprès de votre revendeur Scott ou, par pièces détachées, auprès d'un commerce spécialisé, avec les références indiquées ci-dessus.

Pour le remplacement des roulements, respectivement pour le remplacement du triangle arrière, adressez-vous à votre revendeur spécialisé, car des outils spécifiques sont nécessaires pour le montage et le démontage.



GARANTIE

Model _____

Year _____

Size _____

Frame # _____

Shock # _____

GARANTIE

Les vélos SCOTT sont produits selon des procédés de fabrication issus des dernières innovations technologiques. Ils sont équipés des meilleurs composants représentés sur le marché.

C'est pourquoi SCOTT s'engage, pour l'achat d'un vélo neuf entièrement monté, en offrant une garantie de 5 ans (seulement lors de l'observation des intervalles d'entretien, voir ci-dessous) pièces et main d'oeuvre sur les cadres et bras oscillant inclus. SCOTT offre également une garantie de 2 ans sur le cadre, et sur les fourches (à condition qu'elles aient été fournies par SCOTT. Le cas échéant, la garantie du fabricant s'applique).

La garantie citée de 5 ans sur les cadres n'est accordée toutefois que si un entretien a eu lieu 1 x par an et a été effectué par un revendeur SCOTT agréé conformément au guide d'entretien ci-joint dans ce manuel. Le revendeur SCOTT agréé doit confirmer l'entretien effectué par timbre et signature. Si un tel entretien ne devait pas avoir lieu, la période de garantie de 5 ans sur les cadres se raccourcit à 3 ans. Les frais d'inspection et d'entretien sont à la charge du propriétaire du vélo SCOTT.

Pour le modèle Gambler, la garantie est de 2 ans.

La garantie prend effet à compter de la date d'achat.

Dans tous les cas, cette garantie est exclusivement valable pour l'acheteur initial du vélo, c'est-à-dire celui qui utilise le vélo à l'état de neuf, pour la première fois et dans le cadre de l'usage prévu à son effet. Elle reste applicable uniquement pour l'achat d'un vélo chez un revendeur SCOTT agréé, à l'exclusion des achats effectués par le biais de ventes aux enchères sur Internet.

Dans le cas d'une demande de prise en charge par la garantie, SCOTT a la possibilité de réparer ou de remplacer la pièce défectueuse. Les pièces non défectueuses ne seront que remplacées à la charge du détenteur de la garantie.

Les pièces d'usure dans le cadre d'une utilisation normale du vélo ne sont pas prises en compte au titre de la garantie. Une liste détaillée des ces pièces et la description des caractéristiques d'usure sont définies dans à la fin du manuel d'utilisation.

À la dernière page, un certificat de cession du vélo, dont le revendeur conservera une copie après acceptation et signature de votre part, est à compléter.

L'application de la garantie est subordonnée à la présentation de ce document à chaque intervention, ainsi qu'à la présentation du vélo ou de la pièce faisant l'objet de la garantie. Ce certificat fait acte de preuve d'achat sans lequel aucune réclamation n'est possible.

En principe, la garantie est accordée mondialement. Pour les demandes de garantie, adressez vous directement, avec votre certificat de cession à votre revendeur, qui fera ensuite le nécessaire. En cas d'impossibilité, veuillez contacter l'importateur SCOTT national.

La garantie ne s'applique qu'à condition que le vélo vendu n'ait subi aucune modification au niveau de la construction d'origine ou de l'équipement et qu'il n'ait pas fait l'objet d'une utilisation non conventionnelle.

Par cette garantie SCOTT accorde une garantie de producteur. Revendications supplémentaires conformément à la législation nationale sont sous réserve. .

Concernant les détails de la garantie de l'amortisseur Equalizer 2, veuillez consulter le manuel DT Swiss fourni avec votre vélo.

