



**SCOTT 2011
BIKE OWNERS
MANUAL**

SCOTT SPORTS SA | 17 RTE DU CROCHET | 1762 GIVISIEZ | SWITZERLAND
© 2009 SCOTT SPORTS SA, ALL RIGHTS RESERVED | SCOTT-SPORTS.COM



GENIUS





Die Modelle der Genius Serie benötigen eine genaue Einstellung auf den jeweiligen Fahrer, um maximale Fahrsicherheit und Fahrspass zu haben.

Alle Einstellungen an diesem Bike sollten im Fachgeschäft, oder anhand dieser Anleitung durchgeführt werden.



INHALT

Genius Konzept	P. 004
Geometrie Genius	P. 005
Technische Daten Genius	P. 006
TWINLOC Fernbedienung	P. 007
Equalizer 2 Dämpfer und TWINLOC Fernbedienung	P. 014
Grundeinstellung der TWINLOC Fernbedienung	P. 015
Benötigte Werkzeuge für das Dämpfer Set-Up	P. 019
Set-Up Genius mit Equalizer 2 Dämpfer	P. 020
Einstellung der Zugstufe Equalizer 2 Dämpfer	P. 022
Verwendung anderer Dämpfer	P. 025
Scott Smart Cable Routing	P. 025
Länge der Kabelhüllen	P. 026
Einstellung der Sattelhöhe	P. 026
Austauschbares Ausfallende	P. 027
Befestigung des Umwerfers	P. 027
Gabel Set-Up/Wechsel der Gabel	P. 028
Schwingenlagerwartung	P. 028
Garantiebestimmungen	P. 030



GENIUS CONCEPT

Das Scott Genius ist das Resultat von zwei Jahren Entwicklungsarbeit mit dem Ziel den leichtesten vollgefederten MTB Rahmen für Marathon, Trail und Langstreckenrennen zu bauen. Das Rahmenset erreicht ein Gewicht von unter 2250 Gramm inklusiv Scott/DT Equalizer 2 Dämpfer und TWINLOC Fernbedienung.

Unser Ziel war nicht nur ein möglichst leichter sondern auch möglichst robuster Rahmen.

Zudem sollte eine innovative Federungstechnik in Kombination mit einer optimierten Kinematik verwirklicht werden.

Die Kombination einer optimierten Hinterbaukinematik mit einer herausragenden Dämpfungstechnologie schließt die Lücke zwischen superleichten vollgefederten Bikes (z.B. Scott Spark) und der neuen Generation von All-Mountain Bikes (z.B. Scott Ransom)

Genius wurde für Fahrer entwickelt, die ein vollgefedertes Marathon- oder Trailbike mit einem Maximalfederweg am Hinterrad von 150mm suchen.

Scott sieht den Rahmen, den Dämpfer und die Kinematik nicht als getrennte Einheiten, die zusammengebaut werden, sondern als ein Konzept, bei dem alle diese Komponenten voneinander abhängig sind und durch ihr Zusammenspiel eine perfekte Funktion bieten.

Das Scott TC System (Traction Control) ermöglicht Ihnen, den Federweg am Hinterrad per Fernbedienung von 150mm auf 95mm zu verkürzen, wobei auch die Federkennlinie progressiver wird unter Beibehaltung eines sensiblen Ansprechverhaltens auf Bodenebenenheiten.

Es geht somit keine Antriebskraft verloren und eine optimale Kraftübertragung ist garantiert, da der Hinterbau im Gegensatz zu blockierten oder automatisch blockierten Systemen stets dem Untergrund folgen kann und hierbei optimale Kraftübertragung und höhere Geschwindigkeit ermöglicht.

GEOMETRIE GENIUS

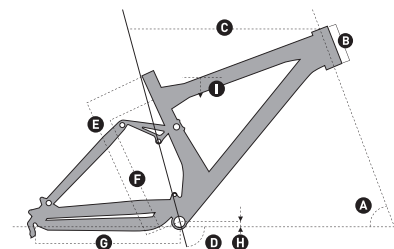

	A	B	C		D	E		F		G		H		I			
Größe	Steuerwinkel	Steuerrohr	Oberrohr horizontal		Sitzrohrwinkel	Tretlager - Oberkant Sitzrohr		Tretlager - Mitte Oberrohr		Kettenstrebe		Tretlager Offset		Überstandshöhe		Vorbaulänge	Kurbellänge
	°	mm inches	mm	inches	°	mm	inches	mm	inches	mm	inches	mm	inches	mm	inches	mm	mm

GENIUS CARBON																		
S	68.3°	100	3.9	555	21.9	73.5°	440	17.3	337	13.3	428	16.9	10	0.4	771	30.4	80	170
M	68.5°	115	4.5	585	23.0	73.5°	450	17.7	358	14.1	428	16.9	10	0.4	786	30.9	80	175
L	68.7°	135	5.3	610	24.0	73.5°	475	18.7	384	15.1	428	16.9	10	0.4	807	31.8	90	175
XL	68.9°	160	6.3	640	25.2	73.5°	500	19.7	410	16.1	428	16.9	10	0.4	830	32.7	100	175

GENIUS ALLOY																		
S	68.5°	110	4.3	555	21.9	73.5°	440	17.3	336	13.2	428	16.9	10	0.4	778	30.6	80	170
M	68.5°	120	4.7	585	23.0	73.5°	450	17.7	358	14.1	428	16.9	10	0.4	791	31.1	80	175
L	68.5°	135	5.3	610	24.0	73.5°	475	18.7	384	15.1	428	16.9	10	0.4	810	31.9	90	175
XL	68.5°	160	6.3	640	25.2	73.5°	500	19.7	410	16.1	428	16.9	10	0.4	833	32.8	100	175

TECHNISCHE DATEN GENIUS

Federweg	150/95/0mm
Hebelverhältnis	3.0
Piston stroke	50mm
Einbaulänge (Eye to Eye)	165mm
Hardware Hauptrahmen	14mm x 6mm
Hardware Hinterbau	14mm x 6mm
Sattelstützendurchmesser	34,9mm
Stuersatz	1 1/8"semi integr. with 44.0mm cups
Gabelfederweg	140 - 150mm
Gabellänge	518 - 525mm
Tretlagergehäusebreite	73mm
Vord. Umwerfer	E-type, direct mount, down pull
Kugellager	61900-2RS (Ø22xØ10x6) / 61800-2RS (Ø19xØ10x5)

TWINLOC – FERNBEDIENUNGSHEBEL

Der TWINLOC Fernbedienungshebel ist die Evolution des bereits herausragenden TRACLOC Systems von Scott.

Während das von Scott patentierte TRACLOC System an den Scott Dämpfern Nude TC und Equalizer 2 den Wechsel zwischen Lock-out, Traction und Full-Mode während der Fahrt vom Lenker aus ermöglicht, erlaubt das TWINLOC nun auch die Fernbedienung der Gabel um zwischen Lock-out und Open-Mode zeitgleich zum Wechsel der Modi am Scott Dämpfer.

Die 3 Modi am Hebel und den Federelementen sind:

- **Full Travel Mode:** voller Federweg am Dämpfer, voller Federweg an der Gabel
- **Traction Mode:** Traction Mode am Dämpfer, voller Federweg an der Gabel
- **Lock-out Mode:** Dämpfer und Gabel blockiert

Scott bietet TWINLOC Hebel für folgende Kombinationen an:

- **Equalizer 2** mit Adaptern für Sram /RockShox Gabel und FOX /DT Swiss Gabel (Scott Artikelnummer: 216350)

Wichtig: Bitte beachten Sie, dass Sie den TWINLOC Fernbedienungshebel nur "links oben" am Lenker montieren können.

Sie haben 3 Positionen am TWINLOC Fernbedienungshebel:

- **Hebel in vorderer Position:** voller Federweg am Dämpfer, voller Federweg an der Gabel
- **Hebel in mittlerer Position:** Traction Mode am Dämpfer, voller Federweg an der Gabel
- **Hebel in hinterer Position:** Dämpfer und Gabel blockiert

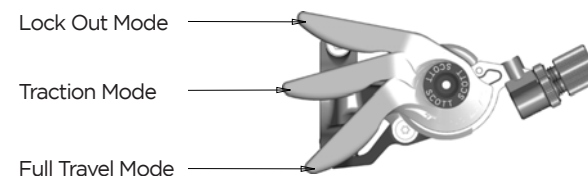



Sie können die Hebelpositionen durch Drücken des Hebels nach vorne bzw. durch Lösen der Verriegelung am Auslösehebel verändern (1 Position pro Druck des Hebels)



Drücken um Modus zu wechseln

In der untenstehenden Abbildung des Fernbedienungshebels können Sie die Bauteile bezeichnet finden, die in dieser Bedienungsanleitung verwendet werden.

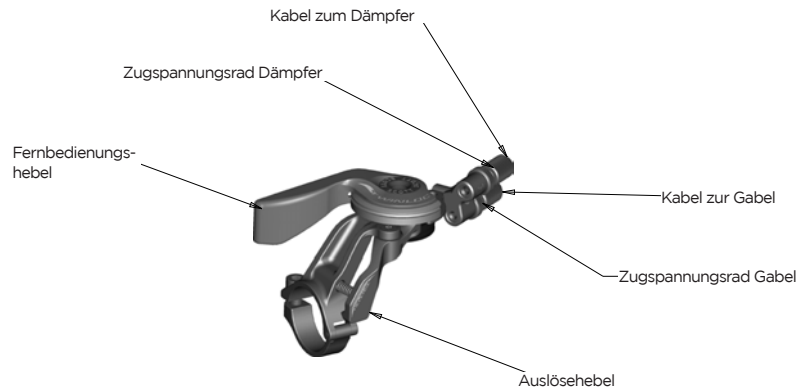

Bitte beachten Sie, dass das Kabel für den Dämpfer IMMER das obere Kabel am Fernbedienungshebel ist, wie untenstehend abgebildet.

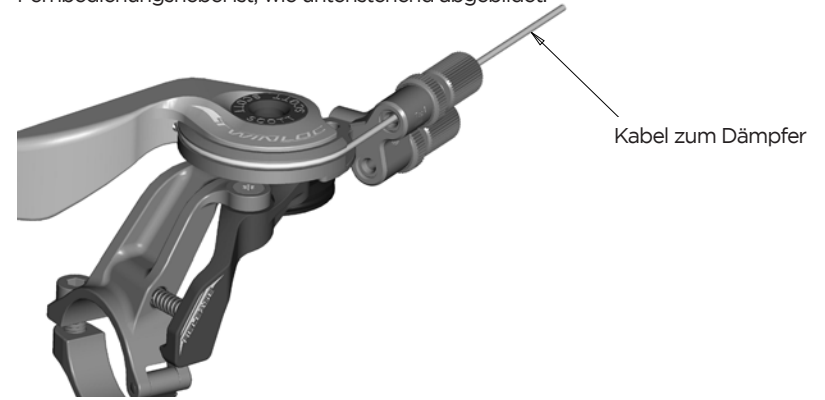

Für die Montage der Fernbedienung für die Gabel gibt es 2 verschiedene Kabelsysteme. Die verschiedenen Rollen für den Kabelzug des Fernbedienungskabels können innerhalb weniger Minuten gewechselt werden, um den Hebel an die Gabelmarke Ihrer Wahl anzupassen.

Auf der Unterseite der Rolle finden Sie die Angabe zur Gabelmarke.

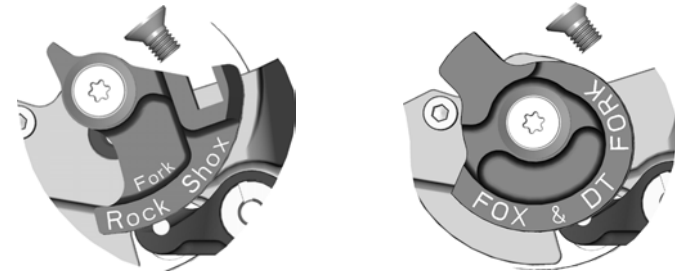

Um die Rolle an eine andere Gabelmarke anzupassen gehen Sie bitte wie folgend beschrieben vor:

Demontage

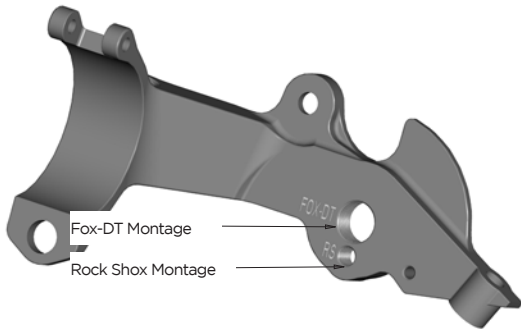
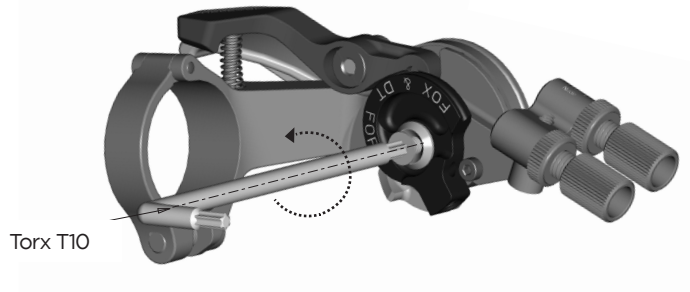

Montage

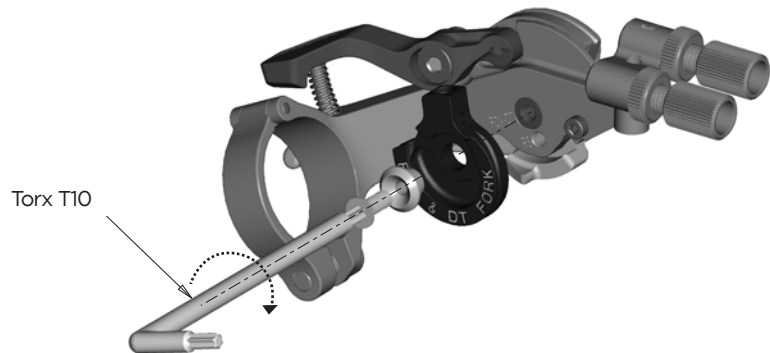

MONTAGE DES FERNBEDIENUNGSKABELS

SRAM/RockShox Gabeln

Wichtig:

Bitte vergewissern Sie sich, dass der Lockout der SRAM/RockShox Gabel nach dem Transport des Bikes korrekt aktiviert ist. Federn Sie bitte hierzu die Gabel 5- 10 Mal ein bevor Sie der Bedienungsanleitung zur Montage und Einstellung der Fernbedienung folgen.

Der Hebel sollte auf der Unterseite der Kabelrolle folgende Angabe zeigen:

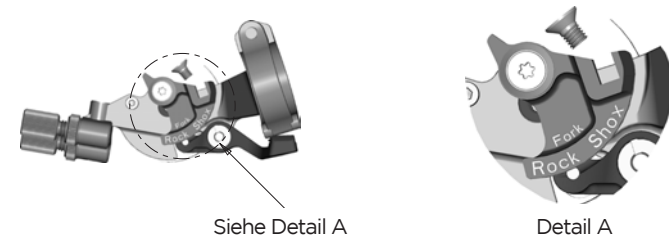

Bringen Sie bitte den Hebel in die Position All- Tavel, um das Kabel zu montieren. Schieben Sie das Kabel in das Hebelauge wie untenstehend gezeigt, schieben Sie es durch die vorher angepasste Kabelhülle und befestigen Sie es an der Lock-out Einheit auf der rechten Oberseite der Gabelkrone.

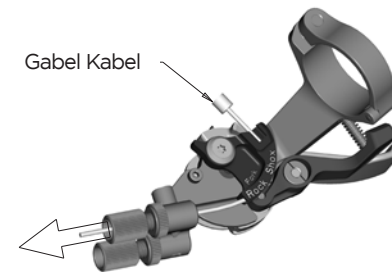

Befestigen Sie das Kabel mit einem 2 mm Inbusschlüssel am Verstellmechanismus des Lock-out auf der Oberseite der rechten Seite der Gabelkrone mit einem Drehmoment von 0.9Nm/8lb/in, kürzen Sie das Kabel und sichern Sie es mit einer Kabelendhülse. Bitte beachten Sie hierzu auch die dem Bike/der Gabel beiliegende Bedienungsanleitung von Sram/RockShox.

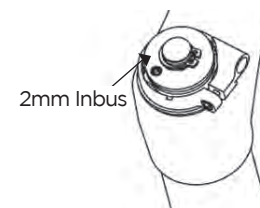

FOX-DT Swiss Gabeln

Wichtig:

Bitte vergewissern Sie sich, dass der Lockout der SRAM/RockShox Gabel nach dem Transport des Bikes korrekt aktiviert ist. Federn Sie bitte hierzu die Gabel 5- 10 Mal ein bevor Sie der Bedienungsanleitung zur Montage und Einstellung der Fernbedienung folgen.

Der Hebel sollte auf der Unterseite der Kabelrolle folgende Angabe zeigen:

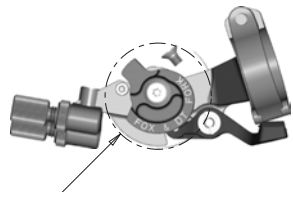

Siehe Detail B



Detail B

Bringen Sie bitte den Hebel in die Position Full Tavel Mode , um das Kabel zu montieren.

Full Mode

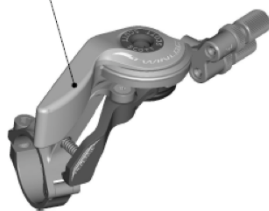

Schieben Sie das Kabel durch die vorher angepasste Kabelhülle wie in der untenstehenden Zeichnung gezeigt

Gabel Kabel

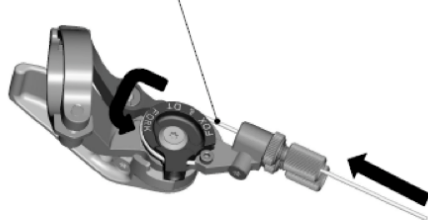

Und befestigen Sie das Kabel durch Anziehen der 2mm Inbusschraube mit einem Drehmoment von 0.9Nm/8 lb/in wie in der Zeichnung gezeigt an der Rolle.

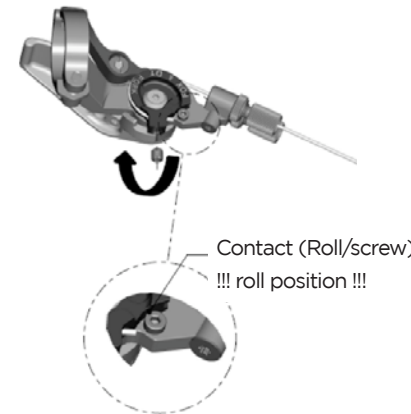

Kürzen Sie das Kabel 5mm hinter der Rolle und sichern Sie es mit einer Kabelendhülle.

Bitte beachten Sie hierzu auch die dem Bike/der Gabel beiliegende Bedienungsanleitung von Fox oder DT Swiss.

Sollten Sie das Fernbedienungskabel komplett von der FOX oder DT Swiss Gabel entfernen wollen, so beachten Sie bitte hierzu auch die dem Bike/der Gabel beiliegende Bedienungsanleitung von FOX oder DT Swiss oder kontaktieren Sie ein Gabel Service Center oder Ihren örtlichen Fachhändler.

TIP:

Um die Kabelspannung zu überprüfen versuchen Sie bitte die Endkappe der Kabelhülle am Zugspannungsrad des Fernbedienungshebels zu bewegen. Es sollte kein Spiel zwischen der Endkappe und dem Zugspannungsrad fühlbar sein.

Falls Sie Spiel fühlen, so drehen Sie bitte das Zugspannungsrad im Uhrzeigersinn bis Sie kein Spiel mehr fühlen und sichern Sie hinterher das Zugspannungsrad mit der Kontermutter.

EQUALIZER 2 DÄMPFER UND TWINLOC FERNBEDIENUNGSHEBEL

In der untenstehenden Abbildung des Dämpfers und des Fernbedienungshebels können Sie die Bauteile mit Nummern bezeichnet finden, die in dieser Bedienungsanleitung verwendet werden.

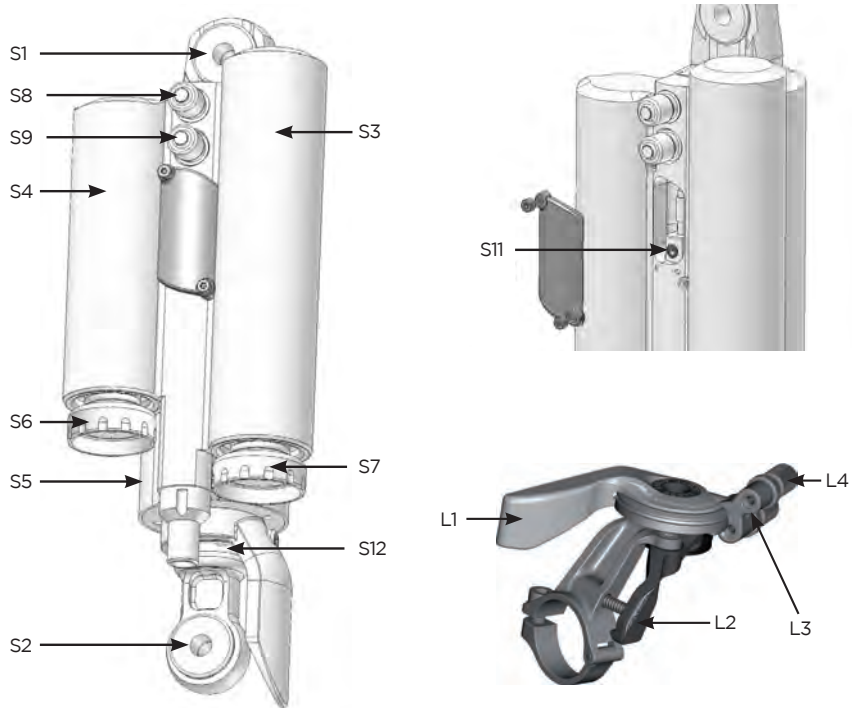

S1 obere Dämpferöse / oberer Dämpferbolzen	L1 Fernbedienungshebel
S2 untere Dämpferöse / unterer Dämpferbolzen	L2 Auslösehebel
S3 Traction Mode Luftkammer	L3 Fernbedienungskabel
S4 All Travel Mode Luftkammer	L4 Kabelvorspannschraube
S5 Dämpfergehäuse	
S6 Zugstufenverstellrad	
S7 Zugstufenverstellrad	
S8 Positiv Ventil	
S9 Negativ Ventil	
S10 Fernbedienungskabel	
S11 Kabelbefestigungsschraube	
S12 Dämpferkolben	

GRUNDEINSTELLUNG DER TWINLOC FERNBEDIENUNG DES EQUALIZER 2 DÄMPFERS

Um eine perfekte Funktion des Equalizer 2 Dämpfers zu gewährleisten ist es sehr wichtig die folgenden Schritte genau zu beachten.

Bitte beachten Sie, dass die untenstehende Anleitung einen kompletten Kabelaustausch zeigt. Sollten Sie jedoch z.B. nur die Kabelspannung überprüfen wollen, so beachten Sie bitte nur die Arbeitsschritte 1,7, 8 und 9.

WICHTIG:

Für alle folgenden Arbeitsschritte muss der TRAC-LOC Hebel im „ALL Travel-Mode“ sein!

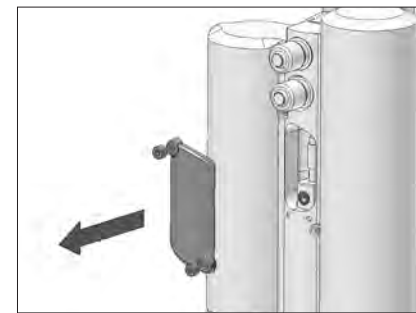

- 1 Entfernen Sie den Deckel des Kabelgehäuses am Dämpfer wobei Sie die Schrauben gegen den Uhrzeigersinn mit einem 1.5mm Inbusschlüssel lösen



- 2 Entfernen Sie die Endkappe des Kabels mit einer Zange

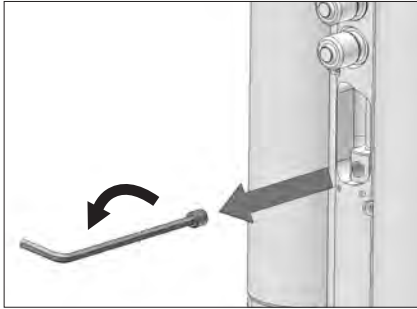

- 3** Lösen Sie die Kabelbefestigungsschraube (S10) gegen den Uhrzeigersinn mit einem 2.0mm Inbusschlüssel

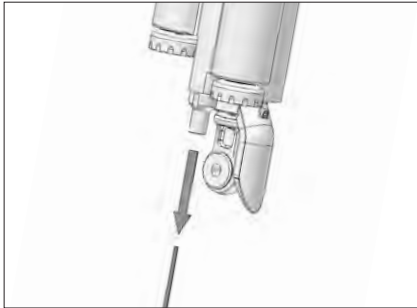

- 4** Entfernen Sie das alte Kabel durch Ziehen/ Schieben aus dem TWINLOC Hebel



- 5** Schieben Sie ein neues Kabel durch das Loch am TWINLOC Hebel in die Kabelausenhülle und schieben Sie das Kabel in den Dämpfer wie in der Abbildung gezeigt

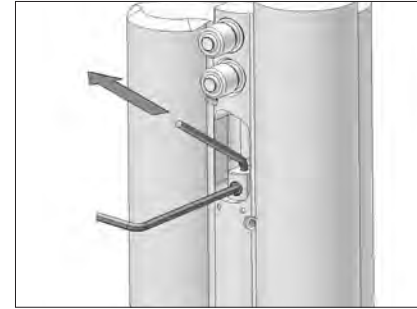

- 6** Ziehen Sie das Kabel stramm und befestigen Sie die Kabelbefestigungsschraube (S10) durch Drehen im Uhrzeigersinn

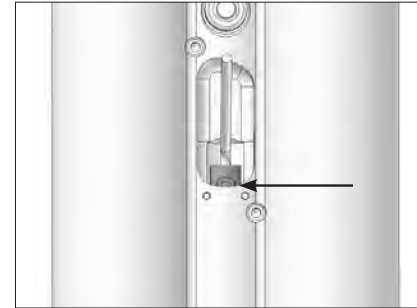

- 7** Zur Überprüfung der Kabelspannung drücken Sie bitte den TWINLOC Hebel in die Traction Mode Position. Die Mitte der Kabelklemmschraube (S10) sollte nun mittig mit der Unterkante der Öffnung der Kabelklemmung sein. Für eine Feinjustierung drehen Sie bitte die Kabelvorspannschraube (L4) am TWINLOC Hebel

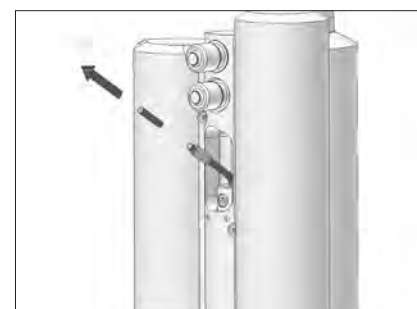

- 8** Schieben Sie die „durchgängige“ Kabelendhülse auf das Kabel bis sie bündig mit dem Kabelschlitten abschließt und kürzen Sie das Kabel direkt oberhalb der Hülse

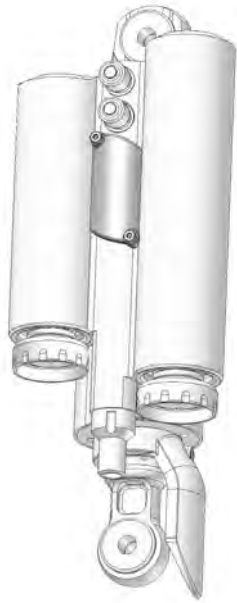

- 9 Befestigen Sie den Gehäusedeckel wieder auf dem Dämpfergehäuse durch Drehen der Schrauben im Uhrzeigersinn mit einem 1,5mm Inbusschlüssel und einem maximalen Drehmoment von **0.3 Nm**

Wichtig:

Bitte beachten Sie, dass der maximale Druck des Equalizer 2 Dämpfers 28.0bar/406psi in der positiven Kammer und 22.4bar/325psi in der negativen Kammer nicht überschreiten soll. Dies entspricht einem Fahrergewicht mit Ausrüstung von 110kg/243lbs im Maximum.

BENÖTIGTE WERKZEUGE FÜR DAS DÄMPFER SET-UP

Für das Set-Up des Dämpfers empfehlen wir eine Dämpferpumpe mit einer Anzeige bis 40bar/600psi mit einem speziellen Ventilkopfadapter, der ein Entweichen der Luft beim Abziehen der Pumpe vom Ventil verhindert. Dies garantiert eine exakte Einstellung des Dämpfers.

Bitte beachten Sie, dass Luft aus dem Dämpfer in den Pumpenschlauch und die Druckanzeige strömt, wenn Sie den Luftdruck überprüfen. Somit ist ein Nachpumpen nötig, um den ursprünglichen Druck im Dämpfer wieder herzustellen.

Bitte gleichen Sie zumindest diesen „Luftverlust“ aus, wenn Sie den Druck im Dämpfer kontrollieren.

Bitte beachten Sie zudem, dass die Druckanzeiger der Pumpen bis zu 10% Abweichung haben können.

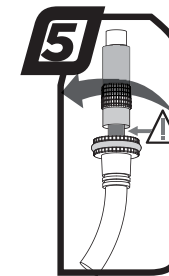
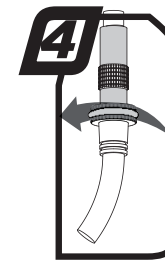
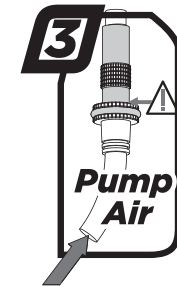
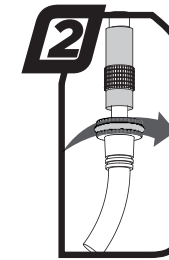
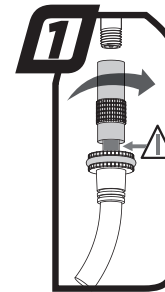

SET-UP GENIUS MIT EQUALIZER 2 DÄMPFER

Das Set-Up des Equalizer 2 Dämpfers benötigt nur wenige Minuten.

Zur Einstellung des Luftdrucks der Luftkammern des Equalizer 2 Dämpfers gehen Sie bitte wie folgt vor:



1. Entfernen Sie die Ventilkappe des Positivventils (S8), welches das OBERE Ventil am Dämpfergehäuse ist und befestigen Sie die Dämpferpumpe mit ihrem Adapter am Ventil.
2. Pumpen Sie den empfohlenen Luftdruck in den Dämpfer. Auf der Innenseite der linken Sattelstreben finden Sie eine Drucktabelle, die Ihnen den empfohlenen Luftdruck für das jeweilige Fahrergewicht zeigt.
3. Ist der benötigte Druck erreicht, so lösen Sie die Pumpe vom Ventil und schrauben die Ventilkappe wieder fest



4. Entfernen Sie die Ventilkappe des Negativventils (S), welches das UNTERE Ventil am Dämpfergehäuse ist und befestigen Sie die Dämpferpumpe mit ihrem Adapter am Ventil
5. Pumpen Sie den empfohlenen Luftdruck in den Dämpfer. Auf der Innenseite der linken Sattelstreben finden Sie eine Drucktabelle, die Ihnen den empfohlenen Luftdruck für das jeweilige Fahrergewicht zeigt.
6. Ist der benötigte Druck erreicht, so lösen Sie die Pumpe vom Ventil und schrauben die Ventilkappe wieder fest

Empfohlener Luftdruck

RIDERS WEIGHT		AIR PRESSURE POSITIVE		AIR PRESSURE NEGATIVE	
KG	LBS	BAR	PSI	BAR	PSI
40	88	11.0	160	8.0	116
45	99	12.0	174	8.5	123
50	110	13.0	189	9.0	131
55	121	14.0	203	10.0	145
60	132	15.0	218	10.5	152
65	143	16.0	232	11.0	160
70	154	17.0	247	12.0	174
75	165	18.0	261	12.5	181
80	176	19.0	276	13.5	196
85	187	20.0	290	14.0	203
90	198	21.0	305	14.5	210
95	209	22.0	319	15.5	225
100	220	23.0	334	16.0	232

Negativfederweg (SAG)

Der Negativfederweg (SAG) sollte am Dämpferkolben 12.5mm betragen, was ca. 25% SAG im Full Mode bedeutet

Zur Messung/Kontrolle gehen Sie bitte wie folgt vor:

1. Setzen Sie sich in Fahrposition auf das Rad, die Füße auf den Pedalen.
2. überprüfen Sie, ob der SAG Anzeigepfeil mit der 25% Angabe auf dem Schmutzabweiser übereinstimmt

(falls Sie ein härteres Set-Up wünschen, so können Sie auf 20% SAG gehen oder falls Sie ein weicheres Set-up wünschen, so können Sie auf 30% SAG gehen, wie auf dem Schmutzabweiser angegeben)

- Falls der Pfeil mit der SAG Prozentzahl Ihrer Wahl übereinstimmt, so stimmt der Luftdruck im Dämpfer für Ihr Gewicht
- Falls der Pfeil eine niedrigere SAG Prozentzahl anzeigt, als die von Ihnen gewünschte, so ist der Luftdruck in der Positivkammer zu hoch und sollte vorsichtig reduziert werden unter Verwendung des Ablassknopfes an der Dämpferpumpe bis der Pfeil mit der von Ihnen gewünschten SAG Prozentzahl übereinstimmt
- Falls der Pfeil eine höhere SAG Prozentzahl anzeigt, als die von Ihnen gewünschte, so ist der Luftdruck in der Positivkammer zu niedrig und sollte erhöht werden unter Verwendung der Dämpferpumpe bis der Pfeil mit der von Ihnen gewünschten SAG Prozentzahl übereinstimmt



SET-UP DER ZUGSTUFE (REBOUND) EQUALIZER 2 DÄMPFER

Als Rebound bezeichnet man die Ausfedergeschwindigkeit des Dämpfers und somit des Hinterbaus, nach dem Überfahren eines Hindernisses zurück in seine Ausgangslage.

Zur Einstellung der Zugstufe des Equalizer 2 gehen Sie bitte wie folgend beschrieben vor:

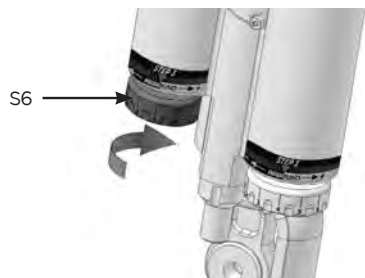

Mit Hilfe der roten Schrauben (S6 & S7) auf der Unterseite der Luftkammern können Sie den Rebound schrittweise verstellen.

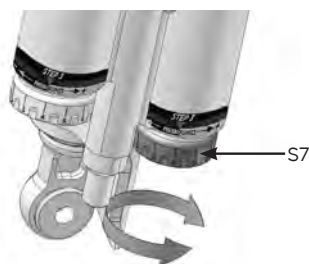

Gehen Sie dabei bitte wie folgt vor:

Fahren Sie, im Sattel sitzend, eine Bordsteinkante hinab.

- wippt das Rad 1-2 mal nach, so ist die Einstellung gut.
- wippt das Rad mehr als 3 mal nach, so ist der Rebound zu schnell. Drehen Sie die Schrauben 1-2 „Clicks“ im Uhrzeigersinn
- wippt das Rad nicht nach, so ist der Rebound zu langsam. Lösen Sie die Schrauben 1-2 „Clicks“ gegen den Uhrzeigersinn.

Wichtig:

Bitte beachten Sie, dass beide Rebound-Schrauben immer die gleiche Nummer unterhalb der Pfeilmarkierung an den Luftkammern zeigen!

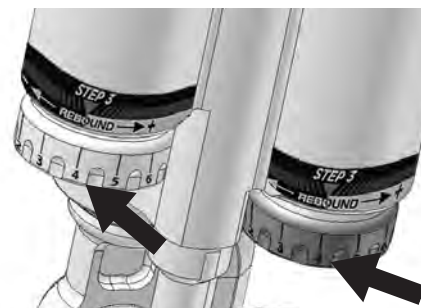

Wenn Sie noch exaktere Luftdruckwerte, als auf dem Rahmen angegeben, wünschen oder sich Tuning-Tips bzw. verschiedene Federkennlinien des Equalizer 2 Dämpfers ansehen und ausprobieren möchten, so können Sie dies unter www.scott-sports.com im Supportbereich.

Ebenso ist das dort zu findende Programm zum Download auf Ihren Rechner bereit.

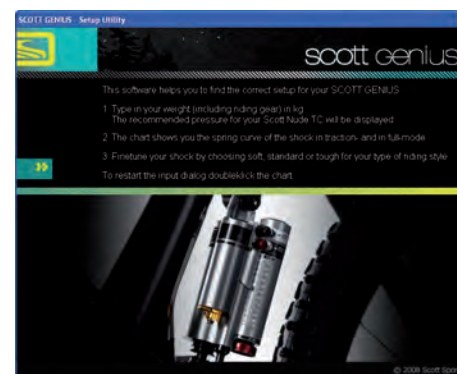



Wichtig:

Bitte beachten Sie, dass der Equalizer 2 Dämpfer immer wie unten abgebildet montiert werden muss.

Eine Montage des Dämpfers in anderen Positionen kann schwere Schäden an Dämpfer, Rahmen und Montageteilen zur Folge haben.

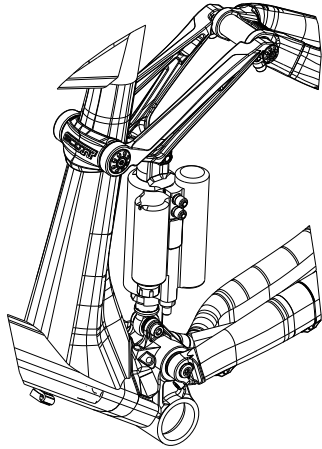

Wichtig:

Die Dämpferbolzen sollten nach einer Demontage des Dämpfers mit einem Drehmoment von 5Nm/44in lbs angezogen werden.

Wird dieser Wert überschritten, kann der Dämpfer beschädigt werden.

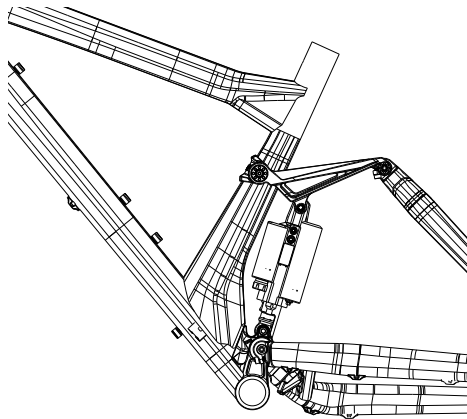

MONTAGE ANDERER DÄMPFER

Scott rät dringend davon ab, andere Dämpfer als den Scott/DT Swiss Equalizer 2 im Genius zu verbauen, da beide Komponenten perfekt aufeinander abgestimmt und miteinander konzipiert wurden. Nur so kann eine perfekte Dämpferkennlinie garantiert werden.

Falls Sie dennoch einen anderen Dämpfer im Genius verbauen wollen, so kontrollieren Sie bitte, dass der Dämpfer in keiner Fahrsituation mit dem Rahmen kollidiert.

Gehen Sie hierfür bitte wie folgend beschrieben vor:

Bitte kontrollieren Sie, dass weder der Dämpfer noch Anbauteile des Dämpfers mit dem Rahmen bei der Montage oder während des Einfederns in Berührung kommen.

Um dies zu testen lassen Sie bitte die Luft komplett aus dem Dämpfer ab, bzw. demontieren Sie eine etwaige Feder und federn Sie den Dämpfer im eingebauten Zustand vollkommen aus.

Falls es hierbei zur Berührung von Bauteilen kommt dürfen Sie keinesfalls diesen Dämpfer im Genius verbauen!

SCOTT SMART CABLE ROUTING

Durch die direkte und durchgehende Zughüllenverlegung sind die Schalt- und Bremszüge optimal gegen Wasser und Schmutz geschützt.

Zur Demontage der Zughüllen müssen nur die Kabelhalter aus Alu am Unterrohr abgeschraubt und geöffnet werden.

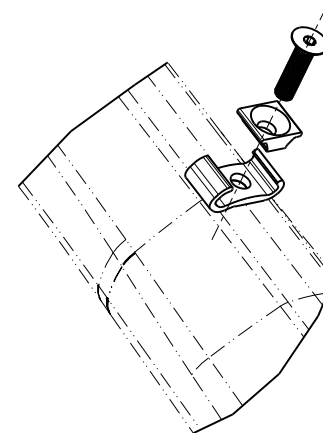

LÄNGE DER KABELHÜLLE DES UMWERFERS

Um Schäden am Rahmen/Umwerfer und/oder „Ghost-shifting“, welches zu gefährlichen Fahrsituationen führen könnte, zu vermeiden, beachten Sie bitte, dass unterhalb des Tretlagergehäuses der Abstand zwischen der Kabelhülle und dem Tretlagergehäuse mindestens 35mm betragen muss.

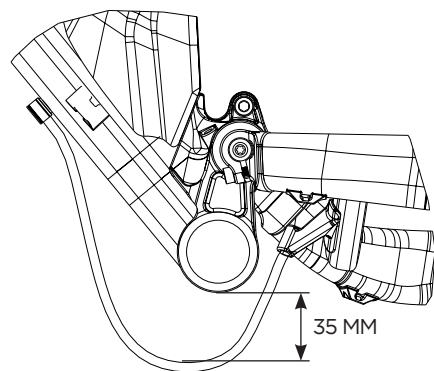

EINSTELLUNG DER SATTELHÖHE

Wichtig:

Die Sattelstütze muss minimal 100mm ins Sattelrohr eingeführt werden.

Verwenden Sie nie einen anderen Sattelstützendurchmesser als 34.9mm und verwenden Sie nie Shims/Adapter zwischen Rahmen und Sattelstütze.

AUSWECHSELBARES AUSFALLENDE

An den Genius Bikes kann das rechte Ausfallende im Falle einer Beschädigung ausgetauscht werden.

Sie können dieses Ersatzteil bei Ihrem örtlichen Scott Händler mit der Artikelnummer 206473 bestellen.



BEFESTIGUNG DES UMWERFERS

Am Genius finden Sie einen E-Type Umwerfer, der jedoch direkt mit dem Hinterbau verschraubt ist, und nicht wie üblich mit einer E-Type Platte zwischen der Tretlagerpatrone und dem Tretlagergehäuse geklemmt ist.

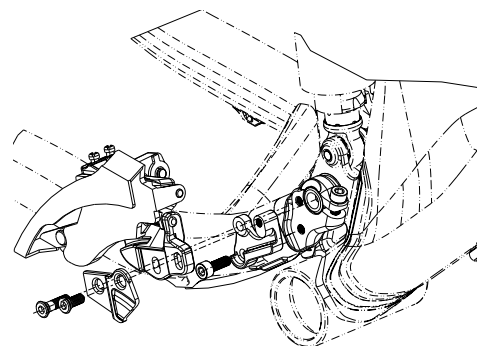

GARANTIEBESTIMMUNGEN

Modell
.....

Modelljahr
.....

Grösse
.....

Rahmennummer
.....

Dämpfernummer
.....

Kaufdatum
.....

GARANTIEBESTIMMUNGEN

Das SCOTT-Fahrrad ist ein anhand neuester Technologien gebautes Rad. Es ist mit den besten Komponenten namhafter Hersteller bestückt.

Deshalb gewährt SCOTT dem Erstkäufer bei Kauf eines komplett montierten Fahrrades eine Garantie auf Materialdefekte und Verarbeitungsfehler von 5 Jahren (nur bei Einhaltung der Wartungsintervalle s.u.) für den Rahmen inkl. Hinterbau und von 2 Jahren für die Gabel (soweit es sich bei der Gabel um ein SCOTT Produkt handelt. Ansonsten gelten die Bestimmungen des Gabelherstellers).

Die genannte Garantie von 5 Jahren auf den Rahmen wird allerdings nur gewährt, wenn 1 x jährlich eine Inspektion bei einem autorisierten SCOTT - Händler entsprechend der in dieser Bedienungsanleitung beigefügten Wartungsanleitung erfolgt.

Dies ist vom autorisierten SCOTT – Händler mit Stempel und Unterschrift zu bestätigen. Sollte eine solche Wartung nicht erfolgen, verkürzt sich der Garantiezeitraum von 5 Jahren auf den Rahmen auf 3 Jahre.

Die Kosten der Inspektion und Wartung sind vom Eigentümer des SCOTT – Fahrrades zu tragen.

Für die Modelle Gambler, Voltage FR und Volt-X ist die Garantiezeit auf 2 Jahre limitiert. Die Garantiezeiträume beginnen ab dem Kaufdatum.

Diese Garantie wird allerdings nur dem Erstkäufer gewährt, d.h. demjenigen, der das Fahrrad erstmalig bestimmungsgemäß benutzt, und nur bei Kauf von einem autorisierten SCOTT-Händler.

Die Garantie wird ausdrücklich nur bei Kauf eines komplett montierten Fahrrades gewährt unter expliziten Ausschluss von Käufen nicht vollständig montierter Fahrräder. Wenn ein Garantiefall eintritt, hat SCOTT die Möglichkeit, nach eigenem Ermessen das defekte Bauteil zu reparieren oder zu ersetzen. Nicht defekte Bauteile werden lediglich auf Kosten des Garantienehmers ersetzt.

Verschleißteile sind, sofern sie durch normale Abnutzung oder Verschleiß beschädigt sind, von der Garantie ausgenommen. Eine detaillierte Liste der Verschleißteile inklusive der Beschreibung der Verschleißmerkmale befindet sich im Anschluss an diesen Punkt der Bedienungsanleitung.

Am Ende der Bedienungsanleitung befindet sich ein Übergabeprotokoll, das nach Kenntnisnahme und Unterschrift durch den Konsumenten in Kopie beim Fachhändler zur Ablage in der Kundendatei verbleibt.

Dieses Übergabeprotokoll sollte bei Eintritt eines Garantiefalls zusammen mit dem defekten Rad oder Bauteil vorgewiesen werden.

Es gilt als Verkaufsnachweis, ohne den keine Reklamation möglich ist.

Die Garantie gilt grundsätzlich weltweit. Zur Geltendmachung der Garantieansprüche gehen Sie mit dem Garantieschein zu Ihrer Verkaufsstelle. Der Händler wird dann das Nötige veranlassen. Ist dies nicht möglich, kontaktieren Sie bitte den nationalen SCOTT-Importeur.

Ein Garantieanspruch kann nicht geltend gemacht werden, wenn Veränderungen an der Original-Konstruktion oder Ausstattung vorgenommen wurden oder das Rad unter nicht normalen Bedingungen verwendet wurde.

Mit dieser Garantie gewährt SCOTT eine freiwillige Herstellergarantie. Zusätzliche Ansprüche aus nationalem Gewährleistungsrecht bleiben hiervon unberührt.

Garantiebestimmungen für den Equalizer 2 Dämpfer entnehmen Sie bitte dem beiliegenden DT Swiss Manual.