

211mm for E2E 241mm

194mm for E2E 222mm

189mm for E2E 215mm

SAG-BOY

The lengths of the grey beam shows the optimum eye-to-eye distance of the rear shock.

Der graue Balken zeigt den optimalen Bolzenabstand des Dämpfers.

La longueur de la barre grise représente l'écart optimal entre les points de fixation de l'amortisseur.

SCOTT 2011 BIKE OWNERS MANUAL

SCOTT SPORTS SA | 17 RTE DU CROCHET | 1762 GIVISIEZ | SWITZERLAND
© 2009 SCOTT SPORTS SA, ALL RIGHTS RESERVED | SCOTT-SPORTS.COM



VOLTAGE FR





Die Modelle der Voltage FR Serie benötigen eine genaue Einstellung auf den jeweiligen Fahrer, um maximale Fahrsicherheit und Fahrspass zu gewährleisten.

Alle Einstellungen an diesem Bike sollten im Fachgeschäft, oder anhand dieser Anleitung durchgeführt werden.

INHALT

Voltage FR Konzept	P. 004
Geometrie Voltage FR	P. 005
Technische Daten Voltage FR	P. 006
Einstellbarer Hinterradfederweg	P. 007
Empfohlene Werkzeuge für die Dämpfereinstellung	P. 009
Grundeinstellung der Voltage FR Hinterradfederung	P. 010
Grundeinstellung der Zugstufe des Dämpfers	P. 011
Montage anderer Dämpfer	P. 012
IDS Drop Out System	P. 012
Gabel Set-Up/Wechsel der Gabel	P. 013
Schwingenlagerwartung	P. 013
Garantiebestimmungen	P. 014



VOLTAGE FR KONZEPT

Voltage FR ist das Ergebnis von 3 Jahren Entwicklungsarbeit mit dem Ziel, eines der vielseitigsten und haltbarsten FR und Slopestyle Bikes auf dem Markt zu bauen, das trotz allem leicht einzustellen und zu warten ist.

Unser Ziel war nicht nur ein möglichst leichter sondern auch möglichst robuster Rahmen in Kombination mit einer optimierten Kinematik des Hinterbaus.

Voltage FR wurde für Fahrer entwickelt, die ein vollgefedertes FR oder slopestyle Bike suchen, das einen Federweg am Hinterrad zwischen 135 und 180mm bietet.

Das Voltage FR Konzept basiert auf einem Mehrgelenker mit niedrig übersetzten Dämpferanlenkung.

In Kombination mit dem linear ansprechenden Stahlfederdämpfer ermöglicht die Kinematik eine progressive Federung, die einerseits ein sensibles Losbrechmoment und feines Ansprechen zu Beginn des Federwegs ermöglicht, als auch zum Ende des Federwegs hin einen guten Durchschlagschutz bietet.

Zusätzlich kann durch verschiedene Dämpferbefestigungen die Kinematik an den Gebrauch von Luftfederdämpfern angepasst werden.

GEOMETRIE VOLTAGE FR

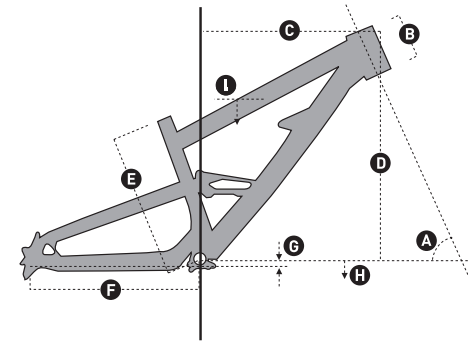

	A	B	C	D	E	F	G	H	I		
Größe	Steuerwinkel	Steuerrohr	Reach	Stack	Tretlager - Oberkant Sitzrohr	Kettenstrebe	Tretlager Offset	Tretlager höhe	Tretlager höhe	Radstand	Vorbaulänge
	°	mm inches	mm inches	mm inches	mm inches	mm inches	mm inches	mm inches	mm inches	mm inches	mm

VOLTAGE FR with 160mm Fork

short	66.0°	118 4.6	394 15.5	567 22.3	402 15.8	425 16.7	13 0.5	358 14.1	763 30.0	1131 44.5	40
long	66.0°	118 4.6	419 16.5	567 22.3	402 15.8	425 16.7	13 0.5	358 14.1	763 30.0	1150 45.3	40

VOLTAGE FR with 180mm Fork

short	65.0°	118 4.6	383 15.1	575 22.6	402 15.8	425 16.7	13 0.5	366 14.4	777 30.6	1135 44.7	40
long	65.0°	118 4.6	408 16.1	575 22.6	402 15.8	425 16.7	13 0.5	366 14.4	777 30.6	1155 45.5	40

TECHNISCHE DATEN VOLTAGE FR

Federweg	Frame only:	135 / 150
	FR 10 / 20:	165 / 180
	FR 30:	150 / 170
Übersetzungsverhältnis	241 / 76mm shock:	2.1 / 2.3
	222 / 70mm shock:	2.2 / 2.4
	215 / 63.5 shock:	2.1 / 2.3
Piston stroke	76 / 70 / 63.5mm	
Einbaulänge (Mitte-Mitte)	241 / 222 / 215mm, bitte stellen Sie sicher, dass sie die passende Dämpferbefestigung verwenden	
Hardware Hauptrahmen	22.2mm x 8mm	
Hardware Hinterbau	22.2mm x 8mm	
Sattelstützendurchmesser	31.6mm	
Steuersatz	1.5"	
Gabelfederweg	160 - 200mm	
Gabeleinbaulänge	525 - 571mm	
Tretlagerbreite	73mm	
Kettenführung	ISCG / ISCG05 tab	
HR-Nabenbreite	135mm	
Lager	2 x 61901 (24 x 12 x T6)	
	6 x 61902 (28 x 15 x T7)	
Max Reifenbreite	64mm	
Kettenblattgröße	Single speed, 34 to max. 38T	

EINSTELLBARER HINTERRADFEDERWEG

Je nach Modell finden Sie verschiedene Dämpfer-befestigungen die helfen, verschiedene Dämpferlängen (Einbaulänge Mitte-Mitte = E2E) am Voltage FR zu verbauen, ohne den Sitz/Steuerwinkel oder die Sitzposition auf dem Bike zu verändern.

Falls Sie den jeweils original verbauten Dämpfer am Kompletttrrad/Rahmenset gegen einen anderen austauschen möchten, so beachten Sie bitte, immer die passende Dämpferbefestigung zu verwenden.

Folgende Dämpferbefestigungen sind als Set über Ihren Scott Händler bestellbar:

DÄMPFERBEFESTIGUNG 215

DÄMPFERBEFESTIGUNG 222

DÄMPFERBEFESTIGUNG 241

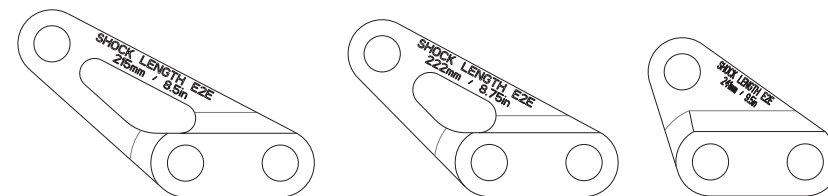

Dämpfer-befestigungen	Einbaulänge E2E	A: kurzer Federweg	B: langer Federweg
215	215mm / 8.5in	140mm / 5.3in	150mm / 5.9in
222	222mm / 8.75in	150mm / 5.9in	170mm / 6.7in
241	241mm / 9.5in	160mm / 6.3in	180mm / 7.0in



DÄMPFER POSITION A

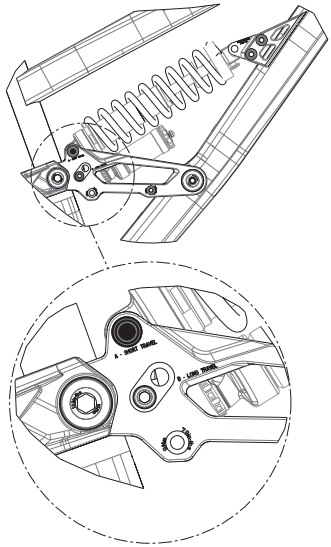

DÄMPFER POSITION B

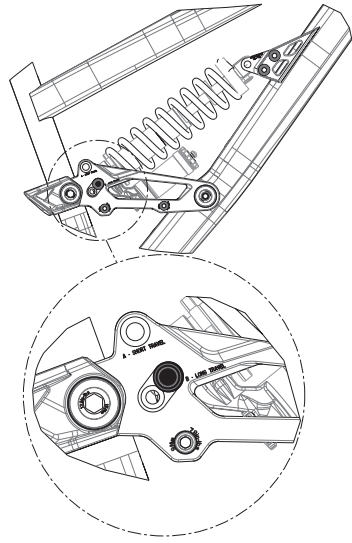

Wichtig!

Die Dämpferbolzen sollten nach einer Demontage des Dämpfers mit einem Drehmoment von 35Nm/308n lbs angezogen werden.

Wird dieser Wert überschritten, kann der Dämpfer beschädigt werden.

Zudem empfehlen wir dringend die Benutzung eines Drehmomentschlüssels mit einem 6mm Inbuseinsatz.

EMPFOHLENE WERKZEUGE FÜR DIE DÄMPFEREINSTELLUNG

Bitte lesen Sie diese Bedienungsanleitung und die Bedienungsanleitung des Dämpferherstellers sorgfältig, bevor Sie mit der Einstellung des Dämpfers beginnen.

Um die Überprüfung des SAG (= Negativ-Federweg) zu vereinfachen, benutzen Sie bitte den auf der Rückseite dieser Bedienungsanleitung in Form eines Farbstreifens aufgedruckten SAG-Boy.





GRUNDEINSTELLUNG DER VOLTAGE FR HINTERRADFEDERUNG

Die Einstellung der Hinterradfederung benötigt nur wenige Minuten.

Bitte nehmen Sie sich diese Zeit, um gefährliche Fahr Situationen zu vermeiden und beste Funktion Ihres Voltage FR sicherzustellen.

Bitte stellen Sie sicher, dass die Stahlfeder des Dämpfers zu Ihrem Fahrgewicht passt (inklusive Ihrer Bikeausrüstung).

Wir empfehlen folgende Federhärten:

Gewicht (kg)	empfohlene Federhärte	Dämpferlänge	E2E mit 40% SAG
50 - 60	200 x 3.25	241mm	211mm
60 - 70	250 x 3.25	222mm	194mm
70 - 80	300 x 3.25	215mm	189mm
80 - 90	350 x 3.25		

Der Abstand der Dämpferbolzen (Mitte-Mitte) sollte in der Grundeinstellung (40%) sein.

Zur Feineinstellung des SAG und dem damit verbundenen Abstand der Dämpferbefestigungsbolzen erhöhen oder verringern Sie bitte die Vorspannung der Feder. Bitte beachten Sie aber hierbei die vorgegebene minimale und maximale Vorspannung des Dämpferherstellers.

Der Abstand der Dämpferbolzen (Mitte-Mitte) sollte in der Grundeinstellung (40%) sein.

Dieser Abstand ist auch auf der Rückseite der Bedienungsanleitung mit dem Farbstreifen des SAG-Boy angegeben.

Für weitere Details bezüglich der Dämpfereinstellung lesen Sie bitte die dem Bike/Rahmenset beiliegende Bedienungsanleitung des Dämpferherstellers.

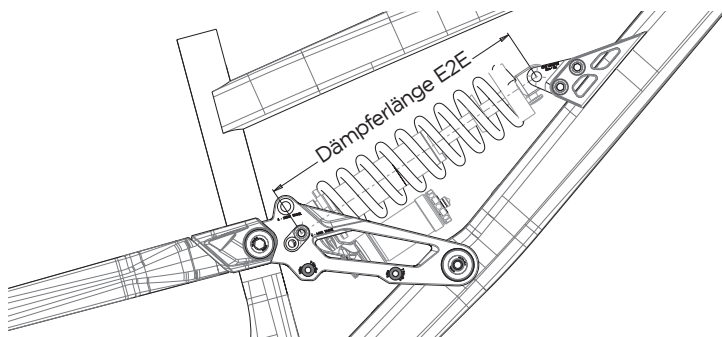

GRUNDEINSTELLUNG DER ZUGSTUFE DES DÄMPFERS

Als Rebound bezeichnet man die Ausfeder-geschwindigkeit des Dämpfers und somit des Hinterbaus, nach dem Überfahren eines Hindernisses zurück in seine Ausgangslage.

Mit Hilfe der roten Schraube können Sie den Rebound schrittweise verstellen.

Gehen Sie dabei bitte wie folgt vor:

Fahren Sie, im Sattel sitzend, eine Bordsteinkante hinab.

- wippt das Rad 1-2 mal nach, so ist die Einstellung gut.
- wippt das Rad mehr als 3 mal nach, so ist der Rebound zu schnell. Drehen Sie die Schraube 1-2 „Clicks“ im Uhrzeigersinn.
- wippt das Rad nicht nach, so ist der Rebound zu langsam. Lösen Sie die Schraube 1-2 „Clicks“ gegen den Uhrzeigersinn.

Wichtig:

Bitte beachten Sie, dass der Dämpfer immer wie unten abgebildet montiert werden muss.

Eine Montage des Dämpfers in anderen Positionen kann schwere Schäden an Dämpfer, Rahmen und Montageteilen zur Folge haben.

Wichtig!

Die Dämpferbolzen sollten nach einer Demontage des Dämpfers mit einem Drehmoment von 35Nm/308n lbs angezogen werden.

Wird dieser Wert überschritten, kann der Dämpfer beschädigt werden.

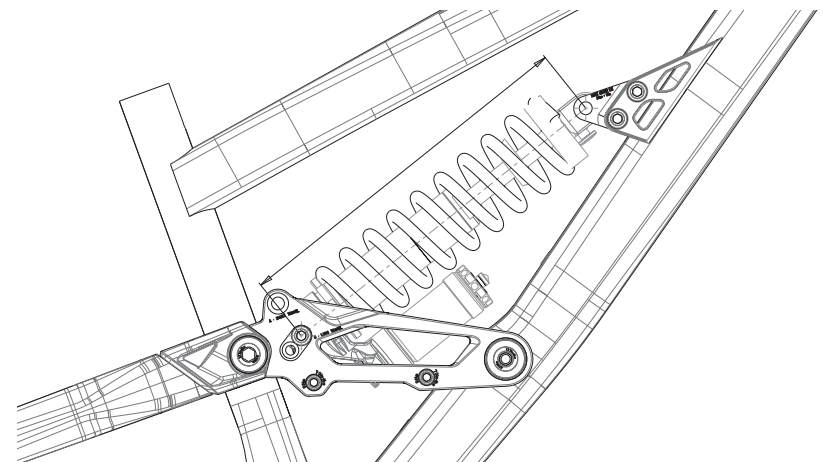



MONTAGE ANDERER DÄMPFER

Scott rät dringend davon ab, andere Dämpfer als den von Scott original spezifizierten Dämpfer im Voltage FR zu verbauen, da beide Komponenten perfekt aufeinander abgestimmt und miteinander konzipiert wurden.

Falls Sie dennoch einen anderen Dämpfer im Voltage FR verbauen wollen, so kontrollieren Sie bitte, dass der Dämpfer in keiner Fahrsituation mit dem Rahmen kollidiert.

Gehen Sie hierfür bitte wie folgend beschrieben vor:

Bitte kontrollieren Sie, dass weder der Dämpfer noch Anbauteile des Dämpfers mit dem Rahmen bei der Montage oder während des Einfederns in Berührung kommt.

Um dies zu testen lassen Sie bitte die Luft komplett aus dem Dämpfer ab, bzw. demontieren Sie eine etwaige Feder und komprimieren Sie den Dämpfer im eingebauten Zustand vollkommen.

Falls es hierbei zur Berührung von Bauteilen kommt dürfen Sie keinesfalls diesen Dämpfer im Voltage FR verbauen!

IDS DROP OUT SYSTEM

Das Voltage FR bietet Ihnen nicht nur die Möglichkeit die Ausfallenden im Fall eines Schadens auszutauschen, sondern auch zwischen mehreren verschiedenen Optionen von Ausfallenden zu wählen (Scott IDS = Interchangable Drop-out System):

Serienmäßig finden Sie am Voltage FR 10/20 ein 12mm Steckachsensystem, am FR 30 ein Standard Schnellspannsystem.

Zudem gibt es für das Voltage FR folgende Optionen:

- IDS 12mm short (10mm verkürzter Radstand)
- IDS 12mm long (10mm verlängerter Radstand)
- IDS Maxle für SRAM Maxle System

Bitte kontaktieren Sie Ihren örtlichen Scott Händler zur Bestellung der Bauteile falls Sie eine der oben genannten Optionen verwenden möchten.

FEDERGABELEINSTELLUNG/ FEDERGABELWECHSEL

Für die Einstellung der Federgabel beachten Sie bitte die dem Bike beiliegende Bedienungsanleitung des Gabelherstellers.

Generell ist bei den Modellen der Voltage FR Serie nur der Einbau von Gabeln mit einer Einbaulänge zwischen 525 und 571mm sinnvoll, um allzu grosse Veränderungen der Geometrie und damit des Fahrverhaltens zu vermeiden.

SCHWINGENLAGERWARTUNG

Die Schwingenlager am Scott Voltage FR sind ab Werk wartungsfreie Industrielager.

Ein Einsprühen der Lager mit einem Teflonspray von aussen nach jeder Bikewäsche ist die einzige Wartungsarbeit, die durchgeführt werden sollte. Wir empfehlen keine zähflüssigen Fette zu verwenden, da diese sehr schlecht wieder zu entfernen sind. Die gleiche Empfehlung geben wir auch für die Schmierung der Kette.

Sollte dennoch ein Tausch der Lager nötig werden, so können die Lager in einem Service Set über Ihren Scott Händler bestellt werden oder als einzelne Lager mit den oben genannten Lagerbezeichnungen im Kugellagerhandel bestellt werden.

Zum Lagerwechsel bzw. zum Wechsel des Hinterbaus sollten Sie sich an Ihren Fachhändler wenden, da zum Ein- und Ausbau Spezialwerkzeuge erforderlich sind.



GARANTIEBESTIMMUNGEN

Modell

Modelljahr

Grösse

Rahmennummer

Kaufdatum



GARANTIEBESTIMMUNGEN

Das SCOTT-Fahrrad ist ein anhand neuester Technologien gebautes Rad. Es ist mit den besten Komponenten namhafter Hersteller bestückt.

Deshalb gewährt SCOTT dem Erstkäufer bei Kauf eines komplett montierten Fahrrades eine Garantie auf Materialdefekte und Verarbeitungsfehler von 5 Jahren (nur bei Einhaltung der Wartungsintervalle s.u.) für den Rahmen inkl. Hinterbau und von 2 Jahren für die Gabel (soweit es sich bei der Gabel um ein SCOTT Produkt handelt. Ansonsten gelten die Bestimmungen des Gabelherstellers).

Die genannte Garantie von 5 Jahren auf den Rahmen wird allerdings nur gewährt, wenn 1 x jährlich eine Inspektion bei einem autorisierten SCOTT - Händler entsprechend der in dieser Bedienungsanleitung beigefügten Wartungsanleitung erfolgt.

Dies ist vom autorisierten SCOTT – Händler mit Stempel und Unterschrift zu bestätigen. Sollte eine solche Wartung nicht erfolgen, verkürzt sich der Garantiezeitraum von 5 Jahren auf den Rahmen auf 3 Jahre.

Die Kosten der Inspektion und Wartung sind vom Eigentümer des SCOTT – Fahrrades zu tragen.

Für die Modelle Gambler, Voltage FR und Volt-X ist die Garantiezeit auf 2 Jahre limitiert. Die Garantiezeiträume beginnen ab dem Kaufdatum.

Diese Garantie wird allerdings nur dem Erstkäufer gewährt, d.h. demjenigen, der das Fahrrad erstmalig bestimmungsgemäß benutzt, und nur bei Kauf von einem autorisierten SCOTT-Händler.

Die Garantie wird ausdrücklich nur bei Kauf eines komplett montierten Fahrrades gewährt unter expliziten Ausschluss von Käufen nicht vollständig montierter Fahrräder. Wenn ein Garantiefall eintritt, hat SCOTT die Möglichkeit, nach eigenem Ermessen das defekte Bauteil zu reparieren oder zu ersetzen. Nicht defekte Bauteile werden lediglich auf Kosten des Garantienehmers ersetzt.

Verschleißteile sind, sofern sie durch normale Abnutzung oder Verschleiß beschädigt sind, von der Garantie ausgenommen. Eine detaillierte Liste der Verschleißteile inklusive der Beschreibung der Verschleißmerkmale befindet sich im Anschluss an diesen Punkt der Bedienungsanleitung.

Am Ende der Bedienungsanleitung befindet sich ein Übergabeprotokoll, das nach Kenntnisnahme und Unterschrift durch den Konsumenten in Kopie beim Fachhändler zur Ablage in der Kundendatei verbleibt.

Dieses Übergabeprotokoll sollte bei Eintritt eines Garantiefalls zusammen mit dem defekten Rad oder Bauteil vorgewiesen werden.

Es gilt als Verkaufsnachweis, ohne den keine Reklamation möglich ist.

Die Garantie gilt grundsätzlich weltweit. Zur Geltendmachung der Garantieansprüche gehen Sie mit dem Garantieschein zu Ihrer Verkaufsstelle. Der Händler wird dann das Nötige veranlassen. Ist dies nicht möglich, kontaktieren Sie bitte den nationalen SCOTT-Importeur.

Ein Garantieanspruch kann nicht geltend gemacht werden, wenn Veränderungen an der Original-Konstruktion oder Ausstattung vorgenommen wurden oder das Rad unter nicht normalen Bedingungen verwendet wurde.

Mit dieser Garantie gewährt SCOTT eine freiwillige Herstellergarantie. Zusätzliche Ansprüche aus nationalem Gewährleistungsrecht bleiben hiervon unberührt.

