



**SCOTT 2011
BIKE OWNERS
MANUAL**

SCOTT SPORTS SA | 17 RTE DU CROCHET | 1762 GIVISIEZ | SWITZERLAND
© 2009 SCOTT SPORTS SA, ALL RIGHTS RESERVED | SCOTT-SPORTS.COM



GENIUS LT





Die Modelle der Genius LT Serie benötigen eine genaue Einstellung auf den jeweiligen Fahrer, um maximale Fahr-sicherheit und Fahrspass zu haben.

Alle Einstellungen an diesem Bike sollten im Fachgeschäft, oder anhand dieser Anleitung durchgeführt werden.



CONTENT

Genius LT Konzept	P. 004
Geometrie Genius LT	P. 005
Technische Daten Genius LT	P. 006
Geometry Chip	P. 007
Twinloc Fernbedienungshebel	P. 008
Equalizer 3 Dämpfer Technologie	P. 012
Equalizer 3 Dämpfer und Twinloc Hebel	P. 013
Grundeinstellung der Twinloc Fernbedienung	P. 014
Benötigte Werkzeuge für das Dämpfer Set-Up	P. 018
Einstellung Genius LT mit Scott Equalizer 3 Dämpfer	P. 019
Einstellung der Zugstufe des Equalizer 3 Dämpfers	P. 021
Verwendung anderer Dämpfer	P. 024
Tretlagerstandards	P. 024
Befestigung des vorderen Umwerfers	P. 025
Kettenführungen	P. 026
Steuersatzoptionen	P. 028
Scott Smart Cable Routing	P. 029
Länge der Kabelhüllen	P. 030
Einstellung der Sattelhöhe	P. 031
Montage der Scheibenbremse des Hinterrades	P. 031
IDS 2 / Austauschbares Ausfallende	P. 033
Gabel Set-Up/Wechsel der Gabel	P. 035
Schwingenlagerwartung	P. 035
Garantiebestimmungen	P. 036



GENIUS LT KONZEPT

Das Scott Genius LT ist ein grosser Schritt bei den All Mountain Bikes, der diese Bike-Klasse mit einem Federweg von 185mm neu definiert unter Beibehaltung guter Klettereigenschaften.

Unser Ziel war nicht nur ein möglichst leichter sondern auch möglichst robuster Rahmen.

Zudem sollte eine innovative Federungstechnik in Kombination mit einer optimierten Kinematik verwirklicht werden.

Die Kombination einer optimierten Hinterbaukinematik mit einer herausragenden Dämpfungstechnologie schließt die Lücke zwischen superleichten vollgefederten Marathon-Bikes (z.B. Scott Genius) und der neuen Generation von Free-Ride Bikes (z.B. Scott Voltage FR)

Genius LT wurde für Fahrer entwickelt, die ein vollgefedertes All-Mountain Bike mit einem Maximalfederweg am Hinterrad von 185mm suchen.

Scott sieht den Rahmen, den Dämpfer und die Kinematik nicht als getrennte Einheiten, die zusammengebaut werden, sondern als ein Konzept, bei dem alle diese Komponenten voneinander abhängig sind und durch ihr Zusammenspiel eine perfekte Funktion bieten.

Das Scott TC System (Traction Control) ermöglicht Ihnen, den Federweg am Hinterrad per Fernbedienung von 185mm auf 110mm zu verkürzen, wobei auch die Federkennlinie progressiver wird unter Beibehaltung eines sensiblen Ansprechverhaltens auf Bodenunebenheiten.

Es geht somit keine Antriebskraft verloren und eine optimale Kraftübertragung ist garantiert, da der Hinterbau im Gegensatz zu blockierten oder automatisch blockierten Systemen stets dem Untergrund folgen kann und hierbei optimale Kraftübertragung und höhere Geschwindigkeit ermöglicht.

Zudem ermöglicht Ihnen das von Scott patentierte Twinloc System Gabel und Dämpfer gleichzeitig von einem Fernbedienungshebel aus zu bedienen.

GEOMETRIE GENIUS LT

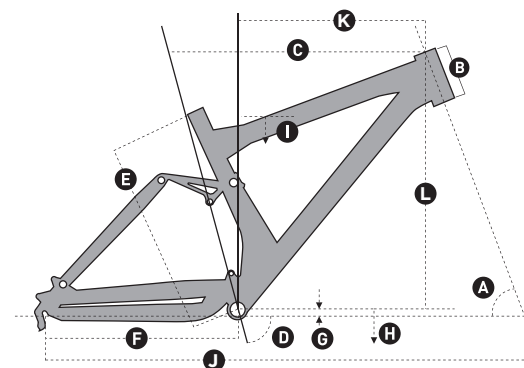

Grösse	S		M		L	
A	Steuerwinkel		66.3°		66.3°	
B	120 mm	4.7 in	120 mm	4.7 in	120 mm	4.7 in
C	560 mm	22.0 in	585 mm	23.0 in	610 mm	24.0 in
D	Sitzwinkel		73.5°		73.5°	
E	440 mm	17.3 in	460 mm	18.1 in	490 mm	19.3 in
F	428 mm	16.9 in	428 mm	16.9 in	428 mm	16.9 in
G	15 mm	0.6 in	15 mm	0.6 in	15 mm	0.6 in
H	358 mm	14.1 in	358 mm	14.1 in	358 mm	14.1 in
I	775 mm	30.5 in	775 mm	30.5 in	783 mm	30.8 in
J	1125 mm	44.3 in	1150 mm	45.3 in	1175 mm	46.2 in
K	383 mm	15.1 in	408 mm	16.0 in	433 mm	17.0 in
L	599 mm	23.6 in	599 mm	23.6 in	599 mm	23.6 in
Vorbaulänge		60 mm	60 mm	60 mm	70 mm	

* Alle Messungen mit **Geometry Chip in LOW BB Position**



TECHNISCHE DATEN GENIUS LT

Federweg	185/110/0mm
Hebelverhältnis	2.85/1.69/0
Piston stroke	65 mm
Einbaulänge (Eye to Eye)	180mm
Hardware Hauptrahmen	14mm x 6mm,
Hardware Hinterbau	14mm x 6mm,
Sattelstützendurchmesser	31.6mm
Steuersatz	1 1/8" /1.5", tapered, semi-integrated, 50-61mm Lagerschalen Aussendurchmesser
Gabelfederweg	180mm
Gabellänge	565mm
Tretlagergehäusebreite	PF BB 92, 73mm, je nach Modell
Front derailleur	Shimano E-type / SRAM DM S3
Rear Hub Width	135mm, 142mm, je nach Modell und Ausfallendensystem
Max tire width	61mm / 2.4"
Bearings	4 x 6802/ 2 x 61800/ 2 x 6803
Chainguide	Alum Rahmen: ISCG 05 Carbon Rahmen: mit Adapter ISCG

GEOMETRY CHIP

Mit Hilfe des Geometry Chips können Sie die Tretlagerhöhe über dem Boden in 2 verschiedenen Positionen einstellen:

- Niedriges Tretlager: niedrigerer Schwerpunkt, flacherer/"gutmütigerer" Lenkwinkel
- Höheres Tretlager: grössere Bodenfreiheit der Pedale/Kurbeln, steilerer Lenkwinkel



LOW Setting, niedriges Tretlager



HIGH Setting, hohes Tretlager

Effekt beim Wechsel von LOW zu HIGH	Steuerröhrenwinkel	Sitzwinkel	Tretlager Offset	Überstandshöhe	Tretlagerhöhe
	°	°	mm inches	mm inches	mm inches
	0.7°	0.7°	8 0.3	1 0.04	8 0.3



TWINLOC – FERNBEDIENUNGSHEBEL

Der Twinloc Fernbedienungshebel ist die Evolution des bereits herausragenden Tracloc Systems von Scott.

Während das von Scott patentierte Tracloc System an den Scott Dämpfern Nude TC und Equalizer 2 den Wechsel zwischen Lock-out, Traction und Full-mode während der Fahrt vom Lenker aus ermöglicht, erlaubt das Twinloc in Kombination mit Equalizer 3 und einer RockShox/SRAM Gabel am Genius LT nun auch die Fernbedienung der Gabel um zwischen Lock-out und Open-Mode zeitgleich zum Wechsel der Modi am Scott Dämpfer.

Die 3 Modi am Hebel und den Federelementen sind:

- Full Travel Mode: voller Federweg am Dämpfer, voller Federweg an der Gabel
- Traction Mode: Traction Mode am Dämpfer, voller Federweg an der Gabel
- Lock-out Mode : Dämpfer und Gabel blockiert

Scott bietet als Ersatzteil den Twinloc Hebel für den Equalizer 3 für die RockShox/ SRAM Gabel mit der Scott Aertikelnummer 219562 an.

Wichtig: Bitte beachten Sie, dass Sie den Twinloc Fernbedienungshebel nur "links oben" am Lenker montieren können.

Sie haben 3 Positionen am Twinloc Fernbedienungshebel:

- **Hebel in vorderer Position:** voller Federweg am Dämpfer, voller Federweg an der Gabel
- **Hebel in mittlerer Position:** Traction Mode am Dämpfer, voller Federweg an der Gabel
- **Hebel in hinterer Position:** voller Federweg am Dämpfer, voller Federweg an der Gabel

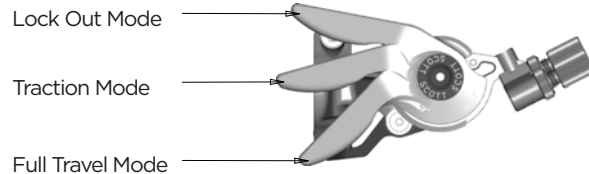

Sie können die Hebelpositionen durch Drücken des Hebels nach vorne bzw. durch Lösen der Verriegelung am Auslösehebel verändern (1 Position pro Druck des Hebels)

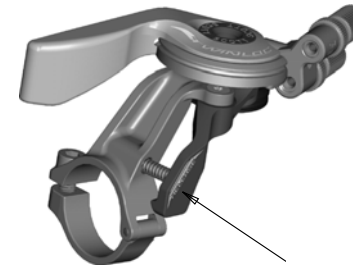

Drücken um Modus zu wechseln

In der untenstehenden Abbildung des Fernbedienungshebels können Sie die Bauteile bezeichnet finden, die in dieser Bedienungsanleitung verwendet werden.

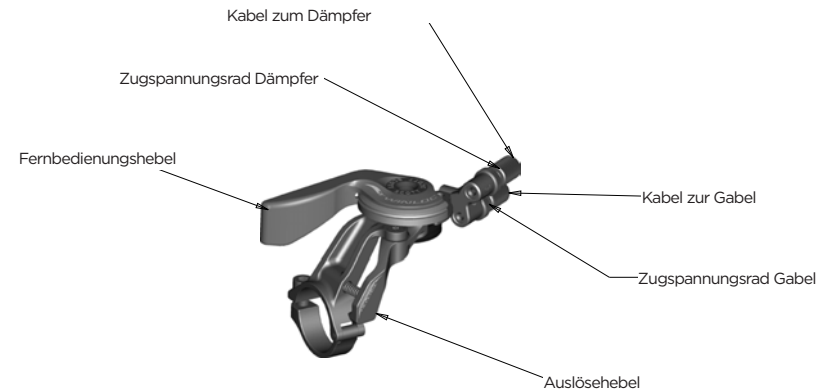



Bitte beachten Sie, dass das Kabel für den Dämpfer IMMER das obere Kabel am Fernbedienungshebel ist, wie untenstehend abgebildet.

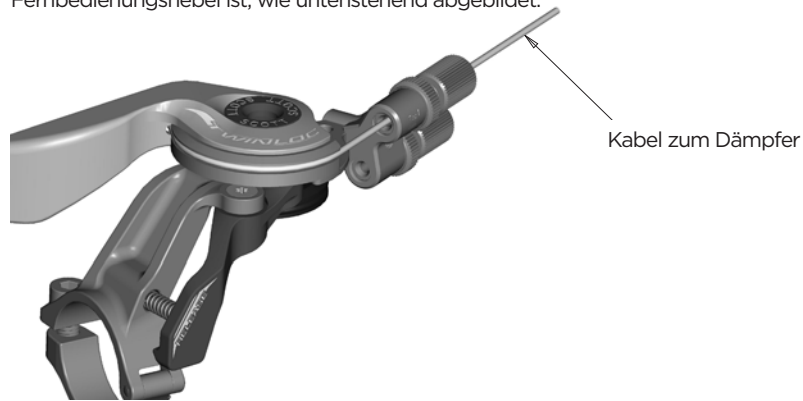

MONTAGE DES FERNBEDIENUNGSKABELS

SRAM/RockShox Gabeln :

Wichtig:

Bitte vergewissern Sie sich, dass der Lockout der SRAM/RockShox Gabel nach dem Transport des Bikes korrekt aktiviert ist. Federn Sie bitte hierzu die Gabel 5- 10 Mal ein bevor Sie der Bedienungsanleitung zur Montage und Einstellung der Fernbedienung folgen.

Der Hebel sollte auf der Unterseite der Kabelrolle folgende Angabe zeigen:

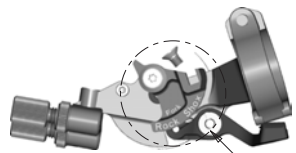

Siehe Detail A



Detail A

Bringen Sie bitte den Hebel in die Position All- Tavel, um das Kabel zu montieren. Schieben Sie das Kabel in das Hebelauge wie untenstehend gezeigt, schieben Sie es durch die vorher angepasste Kabelhülle und befestigen Sie es an der Lock-out Einheit auf der rechten Oberseite der Gabelkrone . .

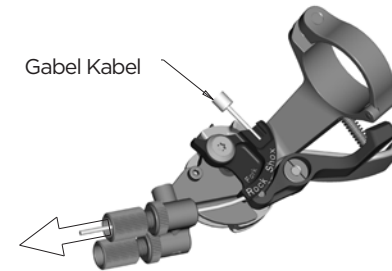

Befestigen Sie das Kabel mit einem 2 mm Inbusschlüssel am Verstellmechanismus des Lock-out auf der Oberseite der rechten Seite der Gabelkrone mit einem Drehmoment von 0.9Nm/8lb/in, kürzen Sie das Kabel und sichern Sie es mit einer Kabelendhülle. Bitte beachten Sie hierzu auch die dem Bike/der Gabel beiliegende Bedienungsanleitung von SRAM/RockShox.

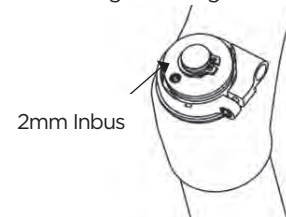

TIP:

Um die Kabelspannung zu überprüfen versuchen Sie bitte die Endkappe der Kabelhülle am Zugspannungsrad des Fernbedienungshebels zu bewegen. Es sollte kein Spiel zwischen der Endkappe und dem Zugspannungsrad fühlbar sein.

Falls Sie Spiel fühlen, so drehen Sie bitte das Zugspannungsrad im Uhrzeigersinn bis Sie kein Spiel mehr fühlen und sichern Sie hinterher das Zugspannungsrad mit der Kontermutter.



DÄMPFER TECHNOLOGIE

Im Mittelpunkt des TC-Systems steht der komplett neu entwickelte, von DT Swiss produzierte, Scott Equalizer 3 Dämpfer, der 3 Funktionen bietet und dieses System erst Mit Hilfe eines Hebels am Lenker kann der Fahrer folgende Funktionen wählen:

- 1. ALL TRAVEL MODE:** Voller Federweg am Hinterbau von 185mm
- 2. TRACTION MODE:** durch ein reduziertes Luftkammervolumen innerhalb des Dämpfers wird der Federweg auf ca. 60% (ca. 110mm) reduziert, die Federkennlinie wird härter. Es wird ein wipffreies Bergauffahren bei gleichzeitig perfekter Traktion des Hinterrades ermöglicht
- 3. LOCK OUT MODE:** der Dämpfer wird blockiert, ein Bergauffahren auf z.B. Teerstrassen ist nun ohne Kraftverlust möglich. Gleichzeitig schützt ein Blow-off System den Dämpfer vor Schäden, falls der Fahrer bei Fahrten über Hindernisse vergessen hat das System zu entriegeln.

EQUALIZER 3 DÄMPFER UND TWINLOC FERNBEDIENUNGSHEBEL

In der untenstehenden Abbildung des Dämpfers und des Fernbedienungshebels können Sie die Bauteile mit Nummern bezeichnet finden, die in dieser Bedienungsanleitung verwendet werden.

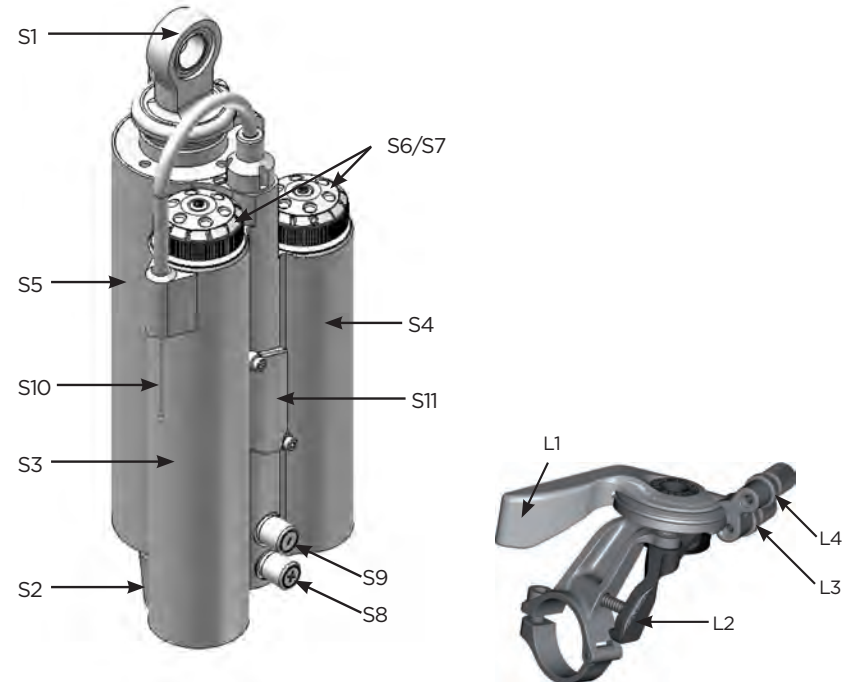

S1 obere Dämpferöse / oberer Dämpferbolzen	L1 Fernbedienungshebel
S2 untere Dämpferöse / unterer Dämpferbolzen	L2 Auslösehebel
S3 Traction Mode Luftkammer	L3 Kabelvorspannschraube Gabel
S4 All Travel Mode Luftkammer	L4 Kabelvorspannschraube Dämpfer
S5 Dämpfergehäuse	
S6 Zugstufenverstellrad	
S7 Zugstufenverstellrad	
S8 Positiv Ventil	
S9 Negativ Ventil	
S10 Fernbedienungskabel	
S11 Kabelbefestigungsschraube	

GRUNDEINSTELLUNG DER TWINLOC FERNBEDIENUNG DES EQUALIZER 3 DÄMPFERS

Um eine perfekte Funktion des Equalizer 2 Dämpfers zu gewährleisten ist es sehr wichtig die folgenden Schritte genau zu beachten.

Bitte beachten Sie, dass die untenstehende Anleitung einen kompletten Kabelaustausch zeigt. Sollten Sie jedoch z.B. nur die Kabelspannung überprüfen wollen, so beachten Sie bitte nur die Arbeitsschritte 1,7, 8 und 9.

Wichtig:

Für alle folgenden Arbeitsschritte muss der Twinloc Hebel im „ALL Travel-Mode“ sein!



- 1 Entfernen Sie den Deckel des Kabelgehäuses am Dämpfer wobei Sie die Schrauben gegen den Uhrzeigersinn mit einem 1.5mm Inbusschlüssel lösen



- 2 Entfernen Sie die Endkappe des Kabels mit einer Zange



- 3 Lösen Sie die Kabelbefestigungsschraube (S11) gegen den Uhrzeigersinn mit einem 2.0mm Inbusschlüssel



- 4 Entfernen Sie das alte Kabel durch Ziehen/Schieben aus dem Twinloc Hebel



- 5 Schieben Sie ein neues Kabel durch das Loch am Twinloc Hebel in die Kabelaussenhülle und schieben Sie das Kabel in den Dämpfer wie in der Abbildung gezeigt.

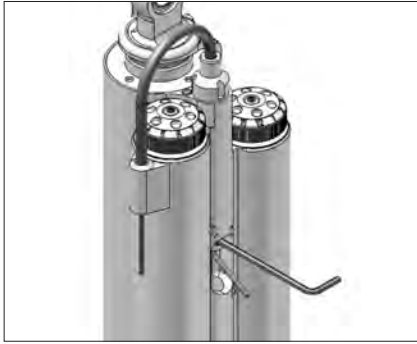

- 6** Ziehen Sie das Kabel stramm und befestigen Sie die Kabelbefestigungsschraube (S11) durch Drehen im Uhrzeigersinn

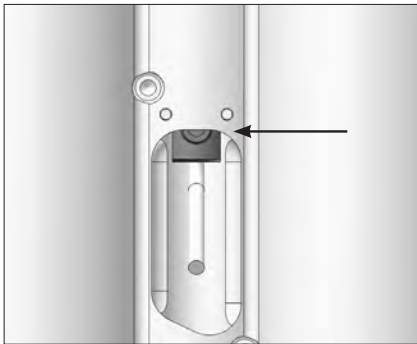

- 7** Zur Überprüfung der Kabelspannung drücken Sie bitte den Twinloc Hebel in die Traction Mode Position. Die Mitte der Kabelklemmschraube (S11) sollte nun mittig mit der Unterkante der Öffnung der Kabelklemmung sein. Für eine Feinjustierung drehen Sie bitte die Kabelvorspannschraube (L4) am Twinloc Hebel.

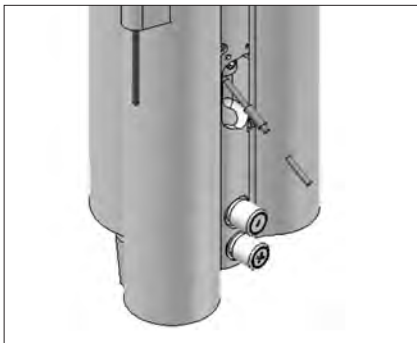

- 8** Schieben Sie die „durchgängige“ Kabelendhülse auf das Kabel bis sie bündig mit dem Kabelschlitten abschließt und kürzen Sie das Kabel direkt oberhalb der Hülse. Behalten Sie 35mm Kabelüberstand am Kabelschlitten



- 9** Befestigen Sie den Gehäusedeckel wieder auf dem Dämpfergehäuse durch Drehen der Schrauben im Uhrzeigersinn mit einem 1,5mm Inbusschlüssel und einem maximalen Drehmoment von 0,3Nm.

Wichtig

Bitte beachten Sie den Maximaldruck des Equalizer 3 Dämpfers von 28.0 bar/406 psi in der Positivkammer und 22.4 Bar / 325 psi in der Negativkammer, was ein maximales Fahrergewicht von 110 kg/ 243 lbs inkl. Bikeausrüstung bedeutet.



BENÖTIGTE WERKZEUGE FÜR DAS DÄMPFER SET-UP

Für das Set-Up des Dämpfers empfehlen wir eine Dämpferpumpe mit einer Anzeige bis 40bar/600psi mit einem speziellen Ventilkopfadapter, der ein Entweichen der Luft beim Abziehen der Pumpe vom Ventil verhindert. Dies garantiert eine exakte Einstellung des Dämpfers.

Bitte beachten Sie, dass Luft aus dem Dämpfer in den Pumpenschlauch und die Druckanzeige strömt, wenn Sie den Luftdruck überprüfen. Somit ist ein Nachpumpen nötig, um den ursprünglichen Druck im Dämpfer wieder herzustellen.

Bitte gleichen Sie zumindest diesen „Luftverlust“ aus, wenn Sie den Druck im Dämpfer kontrollieren. Bitte beachten Sie zudem, dass die Druckanzeiger der Pumpen bis zu 10% Abweichung haben können.

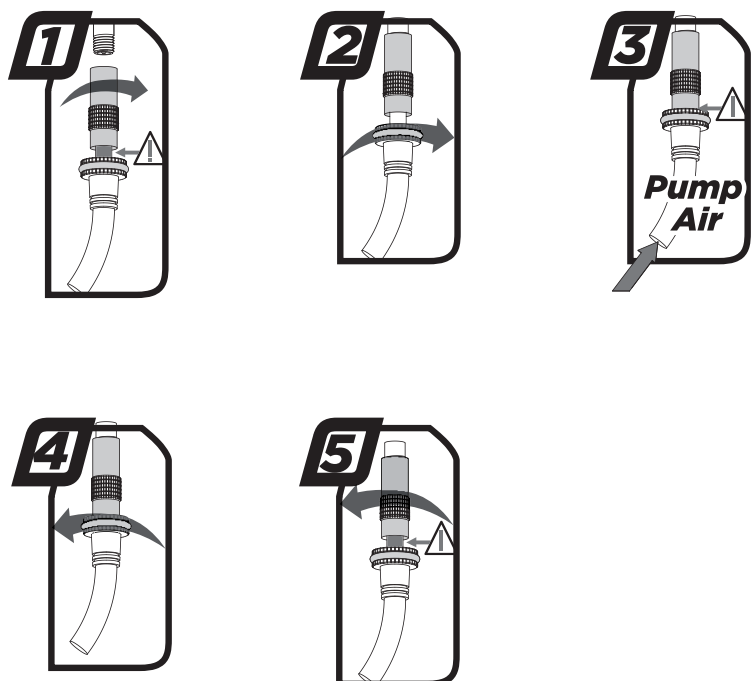

SET-UP GENIUS MIT EQUALIZER 3 DÄMPFER

Das Set-Up des Equalizer 3 Dämpfers benötigt nur wenige Minuten.

Zur Einstellung des Luftdrucks der Luftkammern des Equalizer 3 Dämpfers gehen Sie bitte wie folgt vor:

1. Entfernen Sie die Ventilkappe des Positivventils (S8), welches das UNTERE Ventil am Dämpfergehäuse ist und befestigen Sie die Dämpferpumpe mit ihrem Adapter am Ventil
2. Pumpen Sie den empfohlenen Luftdruck in den Dämpfer. Auf dem Dämpfergehäuse finden Sie eine Drucktabelle, die Ihnen den empfohlenen Luftdruck für das jeweilige Fahrergewicht zeigt.
3. Ist der benötigte Druck erreicht, so lösen Sie die Pumpe vom Ventil und schrauben die Ventilkappe wieder fest
4. Entfernen Sie die Ventilkappe des Negativventils (S9), welches das OBERE Ventil am Dämpfergehäuse ist und befestigen Sie die Dämpferpumpe mit ihrem Adapter am Ventil
5. Pumpen Sie den empfohlenen Luftdruck in den Dämpfer. Auf dem Dämpfergehäuse finden Sie eine Drucktabelle, die Ihnen den empfohlenen Luftdruck für das jeweilige Fahrergewicht zeigt.
6. Ist der benötigte Druck erreicht, so lösen Sie die Pumpe vom Ventil und schrauben die Ventilkappe wieder fest

Empfohlener Luftdruck

RIDERS WEIGHT		AIR PRESSURE POSITIVE		AIR PRESSURE NEGATIVE	
KG	LBS	BAR	PSI	BAR	PSI
40	88	11.0	160	8.0	116
45	99	12.0	174	8.5	123
50	110	13.0	189	9.0	131
55	121	14.0	203	10.0	145
60	132	15.0	218	10.5	152
65	143	16.0	232	11.0	160
70	154	17.0	247	12.0	174
75	165	18.0	261	12.5	181
80	176	19.0	276	13.5	196
85	187	20.0	290	14.0	203
90	198	21.0	305	14.5	210
95	209	22.0	319	15.5	225
100	220	23.0	334	16.0	232

SAG

Der Negativfederweg (SAG) sollte am Dämpferkolben 18mm betragen, was ca. 25% SAG im Full Mode bedeutet.

Zur Messung/Kontrolle gehen Sie bitte wie folgt vor:

1. Setzen Sie sich in Fahrposition auf das Rad, die Füße auf den Pedalen.
 2. Stellen Sie Ihre Füße wieder auf den Boden und stehen Sie über dem Rad ohne das Rad dabei weiter einzufedern
 3. Kontrollieren Sie, ob der SAG Indikator mit der Markierung am Dämpfergehäuse übereinstimmt.
- Falls der SAG Indikator mit der Markierung am Dämpfergehäuse übereinstimmt, so ist der Luftdruck gut eingestellt.
 - Falls der SAG Indikator oberhalb der Markierung am Dämpfergehäuse ist, so ist der Luftdruck im Dämpfer zu hoch und sollte mit Hilfe des Luftablassventils an der Pumpe verringert werden, bis der Abstand zwischen den Bolzen der Länge des Farbstreifens entspricht
 - Falls der SAG Indikator unterhalb der Markierung am Dämpfergehäuse ist, so ist der Luftdruck im Dämpfer zu niedrig und sollte mit Hilfe der Dämpferpumpe erhöht werden, bis der SAG Indikator mit der Markierung am Dämpfergehäuse übereinstimmt



SET-UP DER ZUGSTUFE EQUALIZER 3 DÄMPFER

Als Rebound bezeichnet man die Ausfedergeschwindigkeit des Dämpfers und somit des Hinterbaus, nach dem Überfahren eines Hindernisses zurück in seine Ausgangslage. Zur Einstellung der Zugstufe des Equalizer 3 gehen Sie bitte wie folgend beschrieben vor.: Mit Hilfe der roten Schrauben (S6 & S7) auf der Ober der Luftkammern können Sie nun den Rebound schrittweise verstellen.

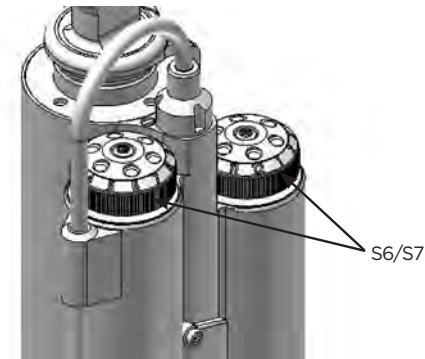

Gehen Sie dabei bitte wie folgt vor:

Fahren Sie, im Sattel sitzend, eine Bordsteinkante hinab.

- Wippt das Rad 1-2 mal nach, so ist die Einstellung gut.
- Wippt das Rad mehr als 3 mal nach, so ist der Rebound zu schnell. Drehen Sie BEIDE Schrauben 1-2 „Clicks“ im Uhrzeigersinn.
- Wippt das Rad nicht nach, so ist der Rebound zu langsam. Lösen Sie BEIDE Schrauben 1-2 „Clicks“ gegen den Uhrzeigersinn.

**WICHTIG:**

Bitte beachten Sie, dass beide Rebound-Schrauben immer die gleiche Nummer oberhalb der Pfeilmarkierung an den Luftkammern zeigen!

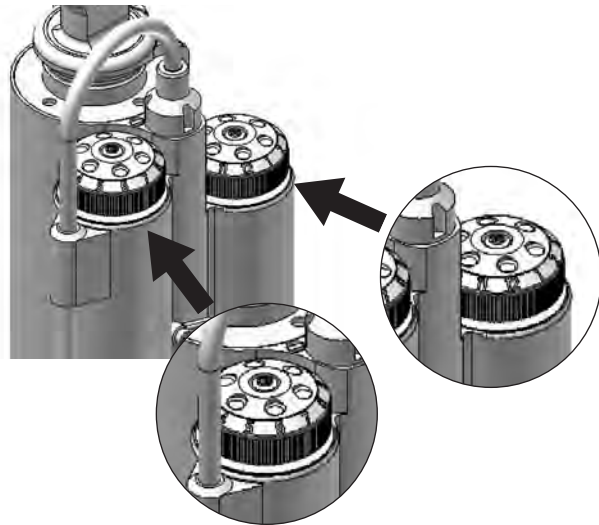

Wenn Sie noch exaktere Luftdruckwerte, als auf dem Rahmen angegeben, wünschen, oder sich Tuning-Tips bzw. verschiedene Federkennlinien des Equalizer 3 Dämpfers ansehen und ausprobieren möchten, so können Sie dies unter

www.scott-sports.com im Supportbereich.

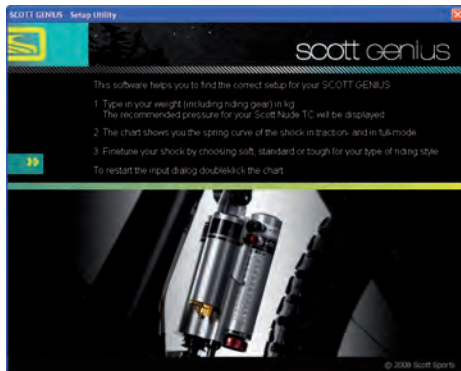
**Wichtig:**

Bitte beachten Sie, dass der Equalizer 3 Dämpfer immer wie unten abgebildet montiert werden muss.

Eine Montage des Dämpfers in anderen Positionen kann schwere Schäden an Dämpfer, Rahmen und Montageteilen zur Folge haben.



Falls Sie neue Dämpfermontagebuchsen oder die dazugehörigen Dämpferbefestigungsbolzen benötigen, um den Dämpfer am Rahmen zu befestigen, so können Sie diese Teile mit

219563 Rear Shock EQ3 Mount Reducer Set

219564 Rear Shock EQ3 Mount Bolt Set

über die Scott Distribution bestellen.

WICHTIG:

Die Dämpferbolzen sollten nach einer Demontage des Dämpfers mit einem Drehmoment von 5Nm/44in lbs angezogen werden.

Wird dieser Wert überschritten, kann der Dämpfer beschädigt werden.





MONTAGE ANDERER DÄMPFER:

Scott rät dringend davon ab, andere Dämpfer als den Scott/DT Swiss Equalizer 3 im Genius LT zu verbauen, da beide Komponenten perfekt aufeinander abgestimmt und miteinander konzipiert wurden. Nur so kann eine perfekte Dämpferkennlinie garantiert werden.

Falls Sie dennoch einen anderen Dämpfer im Genius verbauen wollen, so kontrollieren Sie bitte, dass der Dämpfer in keiner Fahrsituation mit dem Rahmen kollidiert.

Gehen Sie hierfür bitte wie folgend beschrieben vor:

Bitte kontrollieren Sie, dass weder der Dämpfer noch Anbauteile des Dämpfers mit dem Rahmen bei der Montage oder während des Einfederns in Berührung kommen.

Um dies zu testen lassen Sie bitte die Luft komplett aus dem Dämpfer ab, bzw. demontieren Sie eine etwaige Feder und federn Sie den Dämpfer im eingebauten Zustand vollkommen aus.

Falls es hierbei zur Berührung von Bauteilen kommt dürfen Sie keinesfalls diesen Dämpfer im Genius LT verbauen!

TRETLAGERSTANDARDS:

Die Genius LT Bikes werden mit 2 verschiedenen Tretlagersystemen produziert (modellabhängig)

- die Carbon Modelle sind für Press-Fit Patronen (PF) konzipiert.
PF BB 92 hat eine Gehäusebreite von 89.5mm mit einem Innendurchmesser für die Lagerpatronen von 41mm
- die Aluminium Rahmen sind für 73mm Gewindepatronen-Tretlager vorgesehen

BEFESTIGUNG DES VORDEREN UMWERFERS:

Am Genius LT finden Sie einen Shimano E-Type Umwerfer, der jedoch direkt mit dem Hinterbau verschraubt ist, und nicht wie üblich mit einer E-Type Platte zwischen der Tretlagerpatrone und dem Tretlagergehäuse geklemmt ist oder aber einen SRAM Direct Mount (DM) Umwerfer vom Typ S3.

Please note that you always need to use the adapter plate attached to the bike or frame set between chainstay and front derailleur.

This adapter can be ordered at the Scott distribution with parts number:

219566 FD-Mount Plate Set Genius LT 2011 one size

FD Adaptor

- gleich wie bei Scott Genius Modellen
- Kettenführungsplatte verwendet gleiche Schrauben wie Genius
- Adapterplatte wird fixiert durch 2 x M5 x 9mm Inbusschrauben

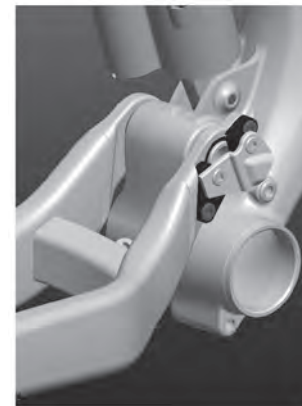
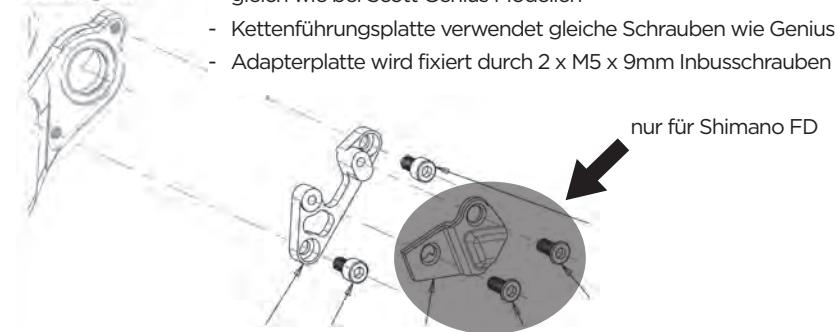

Carbon-Rahmen



Aluminium-Rahmen



KETTENFÜHRUNGEN

Sowohl an den Carbon- als auch den Aluminiumrahmen des Genius LT können Kettenführungen des ISCG Standards verbaut werden. Ein Set mit allen Ersatzteilen für die Befestigung kann über die Scott Distribution mit

219570 Chainguide ISCG Adaptor Set Genius LT

Details für die Montage an Carbon-Rahmen des Genius LT:



2 Schrauben Scott standard

Benutzen Sie 1 x 15mm lange Schraube. Die obere Befestigung wird durch die Schraube der Kettenführungsplatte fixiert. Nicht für die Benutzung von Kettenführungen mit „Bashplate“ an der ISCG Halterung!



Dreifach Kettenblatt Kettenführung beifügt zu allen Bikes



Benutzen Sie die 15mm langen T25 Schrauben mit 2.5mm Unterlegscheiben.

Details für die Montage an Aluminium-Rahmen des Genius LT:

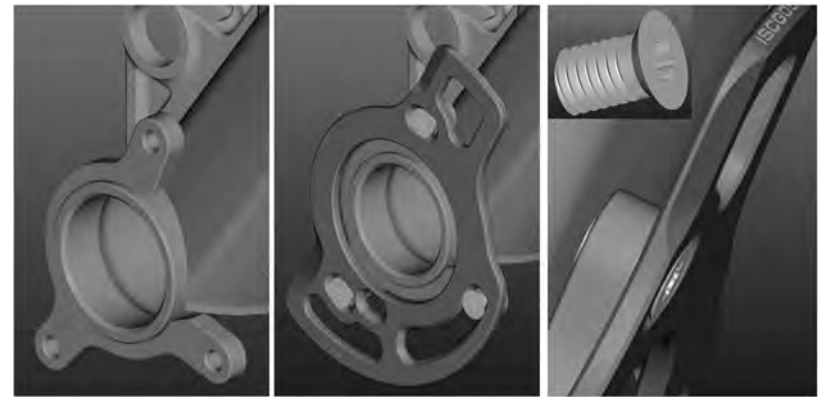

ISCG 05 integriert im Rahmen

Kettenführung befestigt mit 3 x 8mm T25 Schrauben OHNE Unterlegscheiben

STEUERSATZOPTIONEN

Genius LT ist vorgesehen für die Montage von „tapered“ Steuersätzen und Gabeln. Der Steuersatz ist semi-integriert für die Masse „50-61mm“

Die Schaftrohre dieser Gabel sind verjüngt von 1.5“ an der unteren Lagerschale auf 1 1/8“ an der oberen Lagerschale.

Der vergrößerte Durchmesser am unteren Ende des Schaftrohres und des Rahmensteuerrohres hilft die Steifigkeit zu erhöhen und die Lenkeigenschaften zu verbessern.

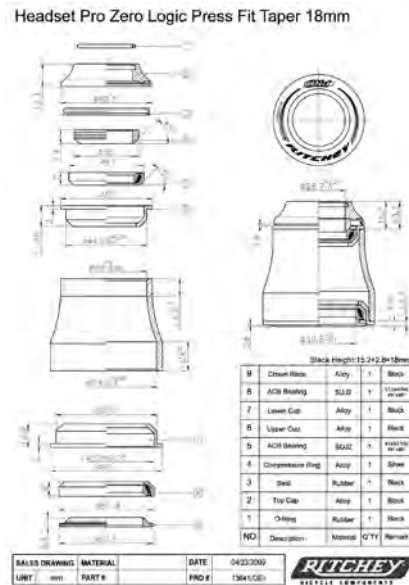
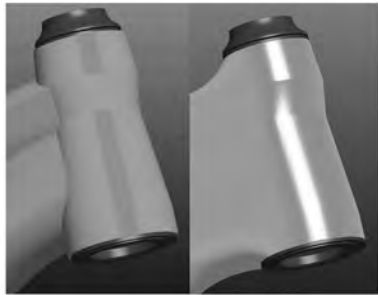

Ritchey WCS Carbon Zero Tapered PF 50-61mm 18mm UD

Ritchey PRO Tapered PF 50-61mm 12.9mm

Es ist auch möglich Gabeln mit 1 1/8“ Schaftrohren zu verwenden unter Benutzung eines „Reduziersteuersatzes“

Ritchey WCS Carbon Zero Tapered PF 50-61mm 18mm UD for 1 1/8 fork

SCOTT SMART CABLE ROUTING:

Durch die direkte und durchgehende Zughüllenverlegung sind die Schalt- und Bremszüge optimal gegen Wasser und Schmutz geschützt.





LÄNGE DER KABELHÜLLE DES VORDEREN UMWERFERS

Um Schäden am Rahmen/Umwerfer und/oder „Ghost-shifting“, welches zu gefährlichen Fahrsituationen führen könnte, zu vermeiden, beachten Sie bitte, dass unterhalb des Tretlagergehäuses der Abstand zwischen der Kabelhülle und dem Tretlagergehäuse mindestens 45mm betragen muss.

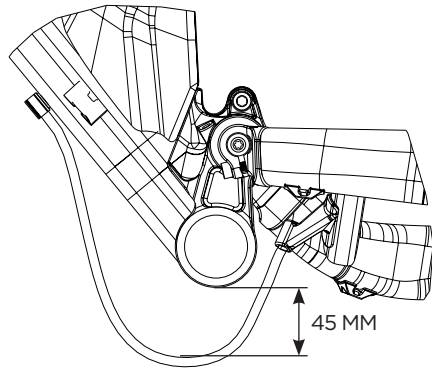

SATTELSTÜTZENKLEMMUNG:

Bitte verwenden Sie ausschließlich die original Klemmschelle des Genius LT mit einem Durchmesser von 34.9mm.

Dieses Teil kann auch als Ersatzteil über die Scott Distribution bezogen werden.

219569 Seatclamp 34.9mm QR Genius LT 2011

EINSTELLUNG DER SATTELHÖHE

Wichtig:

Die Sattelstütze muss minimal 100mm ins Sattelrohr eingeführt werden.

Verwenden Sie nie einen anderen Sattelstützendurchmesser als 31.6mm und verwenden Sie nie Shims/Adapter zwischen Rahmen und Sattelstütze.

MONTAGE DER SCHEIBENBREMSE DES HINTERRADES

Genius LT kann mit 3 verschiedenen Scheibendurchmessern an der hinteren Scheibenbremse gefahren werden. Die Hinterradbremse des Genius LT ist im Postmount (PM) Standard auf der linken Kettenstrebe und alle Komplettbikes werden mit 185mm Scheibendurchmesser geliefert. Hierfür befinden sich zwischen der PM-Aufnahme am Rahmen und der Bremszange 2 Unterlegscheiben mit einem Laserlogo von „185mm“.

219568 Brake Mount Adapt.Spacers 4mm f/185mm





Es ist auch möglich 180mm Scheiben zu benutzen. Entfernen Sie hierfür bitte die 2 Unterlegscheiben mit dem Laserlogo „185mm“ und montieren Sie die Bremszange direkt an der PM Aufnahme.



Falls Sie eine Bremsscheibe mit 203mm Durchmesser montieren wollen, so verwenden Sie hierfür bitte einen Adapter des Bremsenherstellers.



Dieser Adapter muss zwischen PM Aufnahme und der Bremszange montiert werden.



Wichtig:

Bitte beachten Sie, dass keine anderen Scheiben als oben vermerkt verwendet werden können.

IDS 2 / AUSTAUSCHBARES AUSFALLENDE

An den Genius LT Bikes finden Sie das neue IDS 2 System von Scott

3 verschiedene Versionen des IDS 2 sind verfügbar:

- RWS 12/142
- RWS 12/135
- RWS 5/135

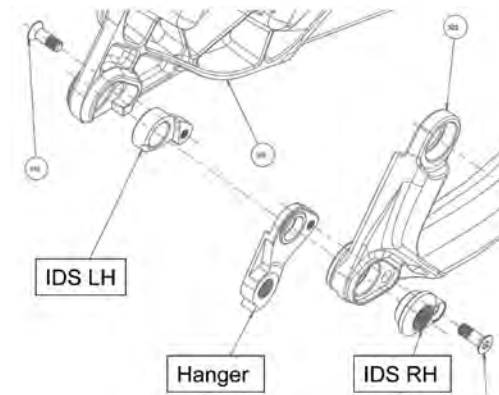

Alle Ausfallenden können nur in Kombination mit den DT Swiss RWS Schnellspannern verwendet werden.



Axle



Skewer





Optionen

1. RWS 12/142

RWS 12/142 benötigt aus einer Hinterradnabenbreite von 142mm für eine 12mm Steckachse die nur mit den dazugehörigen 142mm Ausfallenden in Kombination mit dem DT Swiss RWS 12mm Schnellspanner benutzt werden kann.

219574 Dropout Set IDS 2 142/RWS 12

2. RWS 12/135

RWS 12/135 benötigt aus einer Hinterradnabenbreite von 135mm für eine 12mm Steckachse die nur mit den dazugehörigen 135mm Ausfallenden in Kombination mit dem DT Swiss RWS 12mm Schnellspanner benutzt werden kann.

219573 Dropout Set IDS 2 135/RWS 12

3. RWS 5/135

RWS 5/135 benötigt aus einer Hinterradnabenbreite von 135mm für eine 5mm Schnellspannachse die nur mit den dazugehörigen 135mm Ausfallenden in Kombination mit dem DT Swiss RWS 5mm Schnellspanner benutzt werden kann.

219572 Dropout Set IDS 2 135/RWS 5

Neben den oben genannten Komplettssets für den gesamten Wechsel des Ausfallendensystems können Sie zudem den Schaltwerkshänger der rechten Seite einzeln über die Scott Distribution bestellen.

219575 Dropout Hanger right side IDS 2 135/RWS5

219576 Dropout Hanger right side IDS 2 135/RWS12

219577 Dropout Hanger right side IDS 2 142/RWS12

FEDERGABELEINSTELLUNG/ FEDERGABELWECHSEL:

Für die Einstellung der Federgabel beachten Sie bitte die dem Bike beiliegende Bedienungsanleitung des Gabelherstellers. Generell ist bei den Modellen der Genius LT Serie nur der Einbau von Gabeln mit einem Federweg von 180mm (Einbaulänge 565mm Mitte Laufradachse-Oberkante Gabelkrone) sinnvoll, um allzu grosse Veränderungen der Geometrie und damit des Fahrverhaltens zu vermeiden.

Wichtig:

Verwenden Sie keine Doppelbrückengabel am Genius LT!

SCHWINGENLAGERWARTUNG

Die Schwingenlager am Scott Genius LT sind ab Werk wartungsfreie Industrielager. Ein Einsprühen der Lager mit einem Teflonspray von aussen nach jeder Bikewäsche ist die einzige Wartungsarbeit, die durchgeführt werden sollte. Wir empfehlen keine zähflüssigen Fette zu verwenden, da diese sehr schlecht wieder zu entfernen sind. Die gleiche Empfehlung geben wir auch für die Schmierung der Kette.

Sollte dennoch ein Tausch der Lager nötig werden, so können die Lager in einem Service Set über Ihren Scott Händler bestellt werden

219565 Swingarm-Rep. Kit Genius LT

oder als einzelne Lager mit den folgenden Lagerbezeichnungen im Kugellagerhandel bestellt werden

- 4 x 6802 (15x24x5mm)
- 2 x 6803 (17x26x5mm)
- 2 x 61800 (10x19x5mm)

Zum Lagerwechsel bzw. zum Wechsel des Hinterbaus sollten Sie sich an Ihren Fachhändler wenden, da zum Ein- und Ausbau Spezialwerkzeuge erforderlich sind.



GARANTIEBESTIMMUNGEN

Model

Modelljahr

Grösse

Rahmennummer

Dämpfernummer

Kaufdatum



GARANTIEBESTIMMUNGEN

Das SCOTT-Fahrrad ist ein anhand neuester Technologien gebautes Rad. Es ist mit den besten Komponenten namhafter Hersteller bestückt.

Deshalb gewährt SCOTT dem Erstkäufer bei Kauf eines komplett montierten Fahrrades eine Garantie auf Materialdefekte und Verarbeitungsfehler von 5 Jahren (nur bei Einhaltung der Wartungsintervalle s.u.) für den Rahmen inkl. Hinterbau und von 2 Jahren für die Gabel (soweit es sich bei der Gabel um ein SCOTT Produkt handelt. Ansonsten gelten die Bestimmungen des Gabelherstellers).

Die genannte Garantie von 5 Jahren auf den Rahmen wird allerdings nur gewährt, wenn 1 x jährlich eine Inspektion bei einem autorisierten SCOTT - Händler entsprechend der in dieser Bedienungsanleitung beigefügten Wartungsanleitung erfolgt.

Dies ist vom autorisierten SCOTT – Händler mit Stempel und Unterschrift zu bestätigen. Sollte eine solche Wartung nicht erfolgen, verkürzt sich der Garantiezeitraum von 5 Jahren auf den Rahmen auf 3 Jahre.

Die Kosten der Inspektion und Wartung sind vom Eigentümer des SCOTT – Fahrrades zu tragen.

Für die Modelle Gambler, Voltage FR und Volt-X ist die Garantiezeit auf 2 Jahre limitiert. Die Garantiezeiträume beginnen ab dem Kaufdatum.

Diese Garantie wird allerdings nur dem Erstkäufer gewährt, d.h. demjenigen, der das Fahrrad erstmalig bestimmungsgemäß benutzt, und nur bei Kauf von einem autorisierten SCOTT-Händler.

Die Garantie wird ausdrücklich nur bei Kauf eines komplett montierten Fahrrades gewährt unter expliziten Ausschluss von Käufen nicht vollständig montierter Fahrräder. Wenn ein Garantiefall eintritt, hat SCOTT die Möglichkeit, nach eigenem Ermessen das defekte Bauteil zu reparieren oder zu ersetzen. Nicht defekte Bauteile werden lediglich auf Kosten des Garantienehmers ersetzt.

Verschleißteile sind, sofern sie durch normale Abnutzung oder Verschleiß beschädigt sind, von der Garantie ausgenommen. Eine detaillierte Liste der Verschleißteile inklusive der Beschreibung der Verschleißmerkmale befindet sich im Anschluss an diesen Punkt der Bedienungsanleitung.

Am Ende der Bedienungsanleitung befindet sich ein Übergabeprotokoll, das nach Kenntnisnahme und Unterschrift durch den Konsumenten in Kopie beim Fachhändler zur Ablage in der Kundendatei verbleibt.

Dieses Übergabeprotokoll sollte bei Eintritt eines Garantiefalls zusammen mit dem defekten Rad oder Bauteil vorgewiesen werden.

Es gilt als Verkaufsnachweis, ohne den keine Reklamation möglich ist.

Die Garantie gilt grundsätzlich weltweit. Zur Geltendmachung der Garantieansprüche gehen Sie mit dem Garantieschein zu Ihrer Verkaufsstelle. Der Händler wird dann das Nötige veranlassen. Ist dies nicht möglich, kontaktieren Sie bitte den nationalen SCOTT-Importeur.

Ein Garantieanspruch kann nicht geltend gemacht werden, wenn Veränderungen an der Original-Konstruktion oder Ausstattung vorgenommen wurden oder das Rad unter nicht normalen Bedingungen verwendet wurde.

Mit dieser Garantie gewährt SCOTT eine freiwillige Herstellergarantie. Zusätzliche Ansprüche aus nationalem Gewährleistungsrecht bleiben hiervon unberührt.

Garantiebestimmungen für den Equalizer 2 Dämpfer entnehmen Sie bitte dem beiliegenden DT Swiss Manual.

