



**SCOTT 2011
BIKE OWNERS
MANUAL**

SCOTT SPORTS SA | 17 RTE DU CROCHET | 1762 GIVISIEZ | SWITZERLAND
© 2009 SCOTT SPORTS SA, ALL RIGHTS RESERVED | SCOTT-SPORTS.COM



GENIUS LT





CONTENUTO

Il concetto Genius LT	P. 004
Geometria GeniusLT	P. 005
Dati tecnici Genius LT	P. 006
Geometria Chip	P. 007
Regolazione TWINLOCK	P. 008
Tecnologia Forcella ammortizzata posteriore	P. 012
Tecnologia Equalizer 3 Shock e leva di comando TWINLOCK	P. 013
Set-UP di base del comando TWINLOCK	P. 014
Strumenti consigliati per il Set-up dell'ammortizzatore	P. 018
Set-up Genius con ammortizzatore Equalizer 3	P. 019
Set-up del Rebound con ammortizzatore Equalizer3	P. 021
Set-up di altri modelli di ammortizzatori	P. 024
BB Standard	P. 024
Fissaggio deragliatore anteriore	P. 025
Passacatena	P. 026
Opzioni serie sterzo	P. 028
Supporto fermaguaina	P. 029
Lunghezza del cavo di sostegno	P. 030
Regolazione del canotto sella	P. 031
Montaggio freno disco posteriore	P. 031
IDS 2/Forcellini intercambiabili	P. 033
Set-up forcella anteriore/Cambio della forcella anteriore	P. 035
Manutenzione del perno	P. 035
Garanzia	P. 036



IL CONCETTO GENIUS LT

Genius LT è l'evoluzione delle Mountain Bikes, ha ridefinito la categoria grazie alla massima escursione di 185mm.

L'obiettivo di Scott non è stato focalizzato solo sulla leggerezza, ma anche su un telaio resistente con un'innovazione tecnologica delle sospensioni in combinazione con una cinematica ottimizzata del carro posteriore.

La combinazione di una cinematica ottimizzata con una rivoluzionaria tecnologia delle sospensioni colma il divario tra le bici biammortizzate superleggere (es. Scott Genius) e la nuova generazione di bici da freeride (es. Scott Voltage FR).

Genius LT è stata progettata per ciclisti che cercano una bicicletta biammortizzata con una massima escursione posteriore di 185mm.

La SCOTT non considera il telaio, l'ammortizzatore posteriore e la cinematica come componenti singoli che sono assemblate insieme su una bicicletta, ma come un unico concetto, con tutte queste componenti che collaborano fornendo una funzionalità eccellente.

Il concetto Scott Genius Lt è basato su una nuova tecnologia realizzata con multi pivot.

In combinazione con le caratteristiche degli ammortizzatori, la tensione della catena è ridotta e quindi durante la pedalata non influenza né la funzionalità né il movimento del carro posteriore.

Il sistema Scott, chiamato TC (Traction Control), vi permette di ridurre, tramite comando, l'escursione posteriore da 185mm a 110mm.

Non solo la potenza non verrà dispersa, ma sarà trasferita in maniera ottimale sul carro e, al contrario che nei sistemi chiusi o con chiusura automatica, può seguire la superficie del terreno grazie ad una perfetta trazione e più alta velocità quando si è sui pedali.

GEOMETRIE GENIUS LT

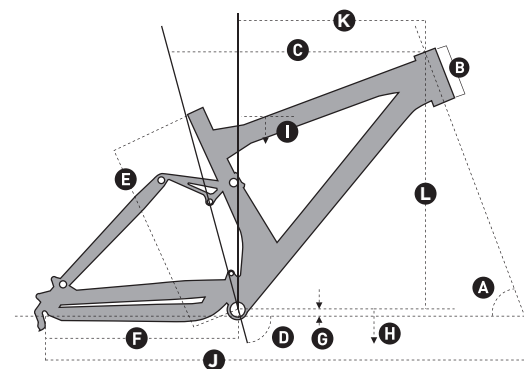

Size	S		M		L	
A	66.3°		66.3°		66.3°	
B	120 mm	4.7 in	120 mm	4.7 in	120 mm	4.7 in
C	560 mm	22.0 in	585 mm	23.0 in	610 mm	24.0 in
D	73.5°		73.5°		73.5°	
E	440 mm	17.3 in	460 mm	18.1 in	490 mm	19.3 in
F	428 mm	16.9 in	428 mm	16.9 in	428 mm	16.9 in
G	15 mm	0.6 in	15 mm	0.6 in	15 mm	0.6 in
H	358 mm	14.1 in	358 mm	14.1 in	358 mm	14.1 in
I	775 mm	30.5 in	775 mm	30.5 in	783 mm	30.8 in
J	1125 mm	44.3 in	1150 mm	45.3 in	1175 mm	46.2 in
K	383 mm	15.1 in	408 mm	16.0 in	433 mm	17.0 in
L	599 mm	23.6 in	599 mm	23.6 in	599 mm	23.6 in
Stem Length	60 mm		60 mm		70 mm	

* All measurements are done with **Geometry Chip** in **LOW BB setting**.



DATI TECNICI GENIUS

Escursione	185/110/0mm
Rapporto sospensioni	2.85/1.69/0
Corsa pistone	65 mm
Ammortizz. (occhio-occhio)	180mm
Shock Hardware Mainframe	14mm x 6mm,
Shock Hardware Linkage	14mm x 6mm,
Diametro canotto sella	31.6mm
Serie sterzo	1 1/8" /1.5", tapered, cups semi-integrated, 50-61mm cup OD
Corsa forcella	180mm
Escursione forcella	565mm
BB housing	PF BB 92, 73mm, depending on model
Deragliatore anteriore	Shimano E-type / SRAM DM S3
Cuscinetti	135mm, 142mm, depending on model/dropout system
Max tire width	61mm/2.4"
Bearings	4 x 6802/ 2 x 61800/ 2 x 6803
Chainguide	Alloy frame: ISCG 05, carbon frame: with adapter ISCG

GEOMETRIA CHIP

Con il supporto fornito dalla Geometria Chip sarete in grado di regolare l'altezza del BB in due posizioni:

- BB LOW (basso) centro di gravità ribassato, head angolo in posizione rilassata
- BB HIGH (alto) maggiore distanza tra i pedali e gli ostacoli del terreno.



BB LOW (basso)



BB HIGH (alto)

Effect of Changing from LOW to HIGH	Head Angle	Seat Angle	BB Offset	Standover Height	BB Height
	°	°	mm inches	mm inches	mm inches
	0.7°	0.7°	8 0.3	1 0.04	8 0.3



LEVA DI CONTROLLO TWINLOC

La leva TWINLOC è l'evoluzione del sistema TRACLOC di Scott.

Mentre il TRACLOC permette di cambiare l'escursione dell'ammortizzatore Nude TC e Equalizer 2 scegliendo tra l'opzione Lock out; traction e full mode attraverso una leva montata sul manubrio; il TWINLOC permette anche la regolazione della forcella scegliendo tra lock out o open.

Le tre combinazioni di

- **Full travel mode:** full travel posteriore full travel anteriore
- **Traction mode:** traction mode posteriore; full travel anteriore
- **Lock-out mode:** lock out posteriore ; lock out anteriore

Scott offre diverse leve TWINLOC abbinata alle seguenti combinazioni forcella/ammortizzatore posteriore:

Equalizer 2 con adattatori per forcelle SRAM/RockShox ; FOX; DT Swiss
(codice Scott 216350)

Importante: la leva TWINLOC può essere montata solo sul lato sinistro del manubrio e permette tre escursioni:

- **Leva avanti:** lock out anteriore e posteriore
- **Leva nel mezzo:** traction mode posteriore; full travel anteriore
- **Leva indietro:** full travel posteriore e anteriore

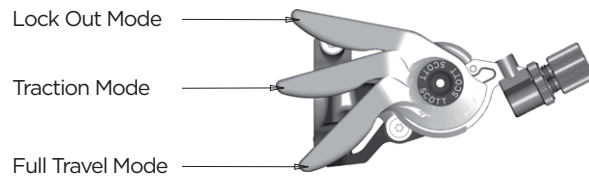

Per cambiare l'impostazione è sufficiente premere la leva mentre per tornare all'impostazione precedente è necessario schiacciare il pulsante di rilascio.

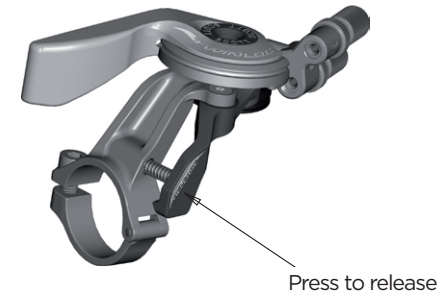

Per le diverse parti della leva TWINLOC menzionate nel manuale fare riferimento al disegno di seguito:

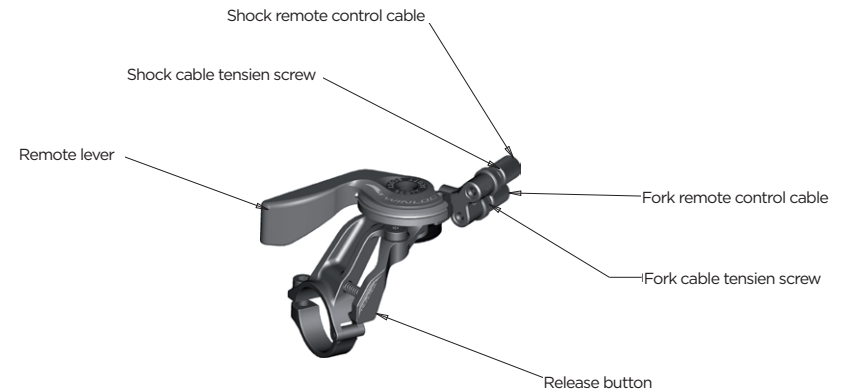



Fate attenzione che il cavo utilizzato per l'ammortizzatore sia quello superiore come mostrato nella figura.



ASSEMBLARE IL REMOTE CONTROL

Forcelle SRAM/ RockShox

Importante:

Prima di iniziare accertatevi che la forcella SRAM /RockShox sia in posizione lock out e schiacciatela 5-10 volte.

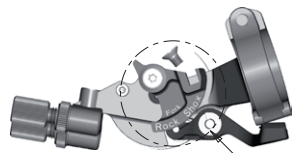

See Detail A



Detail A

Per assemblare il filo posizionare la leva in Air travel; premere il filo nell'ugello come mostrato di seguito e fissarlo alla corona della forcella.

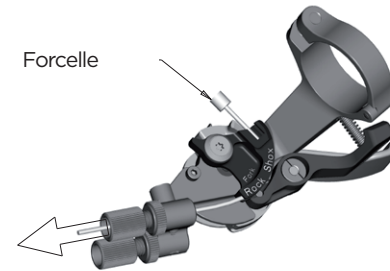

Fissare il cavo con una vite da 2mm con un serraggio di 0,9Nm/8lb/n; tagliare il cavo e assicurarlo con un tappo di chiusura.

Per questa operazione consultare anche il manuale SRAM /RockShox allegato alla bici

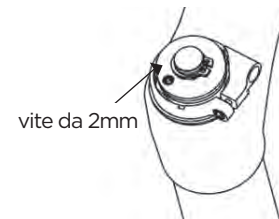

SUGGERIMENTO:

Per assicurarvi che la tensione del cavo sia esatta provate a muovere il tappo di chiusura di plastica della leva remote. Non ci deve essere "gioco" tra il serbatoio e la calotta.

Nel caso ci sia "gioco" ruotare il regolatore.



TECNOLOGIA AMMORTIZZATORE POSTERIORE

Il fulcro del sistema TC è il nuovo ammortizzatore Equalizer 3 realizzato da DT Swiss, che offre tre personalizzazioni. Utilizzando la leva del controllo del TWINLOCK puoi selezionare tra le seguenti opzioni:

- 1. ALL TRAVEL MODE:** escursione massima di 185mm
- 2. TRACTION MODE:** riducendo il volume della camera interna dell'ammortizzatore, ridurrete di circa il 60% (circa 110mm) l'uscita dell'aria. Come risultato potrete pedalare senza bobbing e permettere alla ruota posteriore un'ottima trazione.
- 3. LOCK OUT MODE:** ammortizzatore chiuso, ora potrete pedalare sull'asfalto senza alcuna dispersione di potenza. Simultaneamente questo sistema aiuta a prevenire gli shock dovuti ad eventuali ostacoli della strada, nel caso l'utilizzatore non sia stato veloce nel cambio della modalità

AMMORTIZZATORE EQUALIZER 3 E LEVA TWINLOC

Nei disegni dell'ammortizzatore e della leva remote di seguito troverete i numeri corrispondenti alle diverse parti che saranno usati nel manuale per la regolazione.

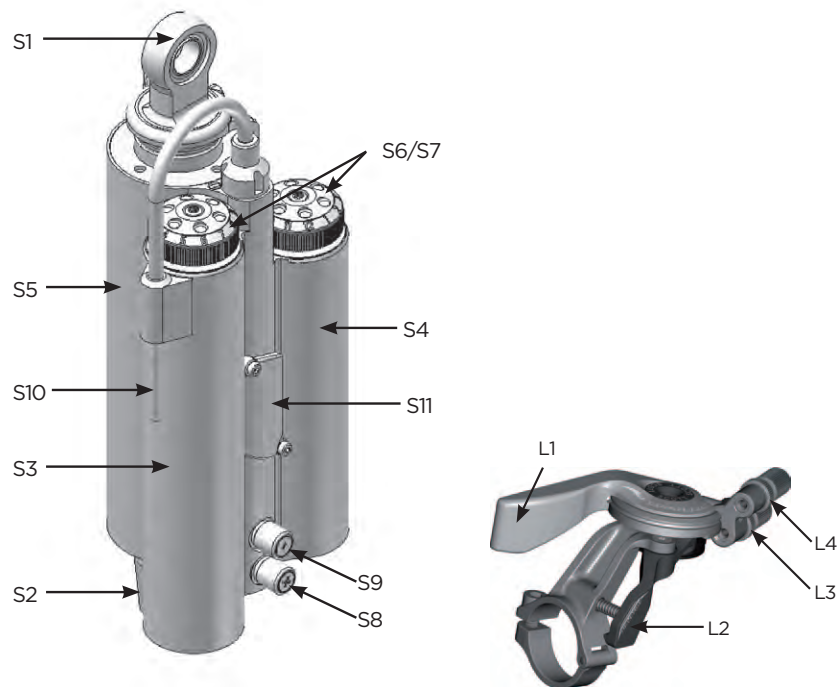

S1	Top eyelet/ Shock Bolt	L1	Remote Lever
S2	Down eyelet/ Shock Bolt	L2	Release Button
S3	Traction Mode Chamber	L3	Cable Tension Screw Fork Remote
S4	Full Mode Chamber	L4	Cable Tension Screw Shock Remote
S5	Shock Housing		
S6	Rebound- Screw		
S7	Rebound- Screw		
S8	Positive Chamber Valve		
S9	Negative Chamber Valve		
S10	Remote Control Cable		
S11	Cable fixing Screw (hidden behind dust protector plate)		

REGOLAZIONE DEL TWINLOC DELL'AMMORTIZZATORE EQUALIZER 3

Per assicurare un perfetto funzionamento dell'ammortizzatore Equalizer 3 è necessario seguire attentamente le istruzioni di seguito riportate.

N.B. le istruzioni si riferiscono alla sostituzione del cavo. Nel caso dobbiate solo verificare la tensione del cavo fate solamente le operazioni indicate nei punti 1,7,8 e 9.

Importante:

Per tutte le operazioni indicate di seguito la leva deve essere in posizione ALL TRAVEL



- 1 Rimuovere l'alloggio del coperchio dell'ammortizzatore girando la vite utilizzando una chiave da 1,5mm

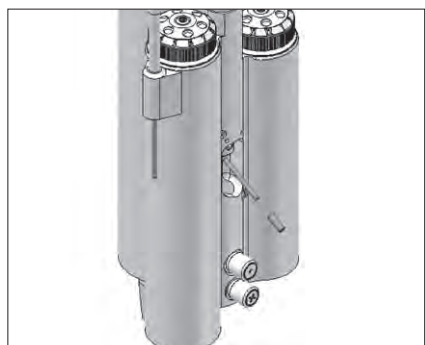

- 2 Togliere il tappo di chiusura del cavo



- 3 Allentare la vite di fissaggio del cavo girando in senso antiorario con una chiave da 20mm



- 4 Rimuovere il vecchio cavo tirando e rilasciando



- 5 Inserire il nuovo cavo nel foro della leva fino all'ammortizzatore come mostrato nel disegno

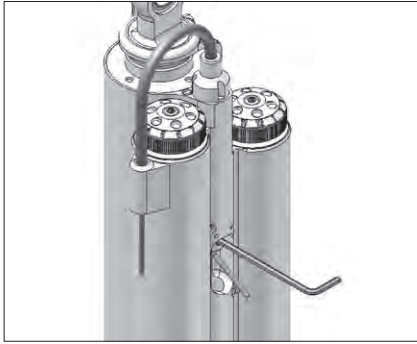

- 6** Stringere il cavo e fissarlo girando in senso orario con una chiave da 20mm con una forza di chiusura massima di 1.6Nm

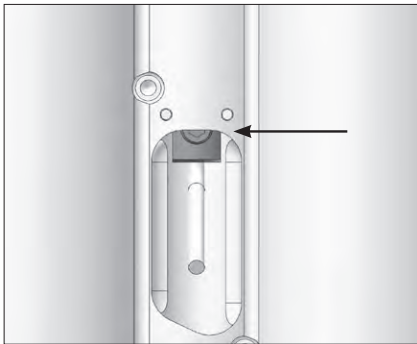

- 7** Per verificare la tensione del cavo posizionare la leva TWINLOC in TRACTION MODE. La metà del cavo della vite di fissaggio deve essere sul bordo della guaina inferiore dell'ammortizzatore.

Per una migliore prestazione controllare la tensione del cavo utilizzando il regolatore del serbatoio (L4) posto sulla leva TWINLOC

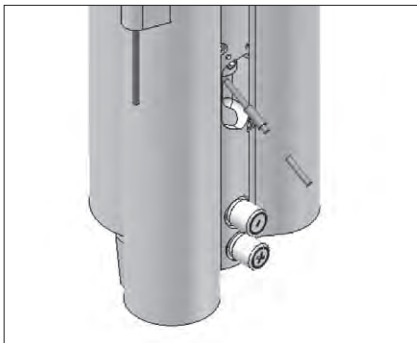

- 8** Prendere e tirare il cavo e tagliare il cavo in eccesso in modo che non interferisca con le tre regolazioni dell'ammortizzatore

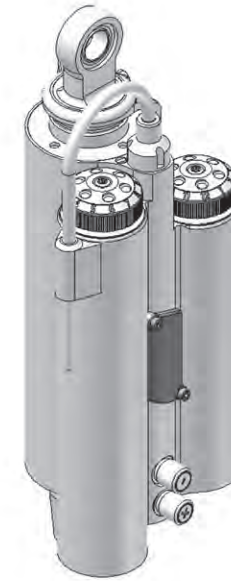

- 9** Rimontare il tappo della guaina del cavo dell'ammortizzatore girandolo in senso orario usando una chiave da 1.5mm con una forza di chiusura massima di 0.3 Nm

Importante:

la pressione massima dell'ammortizzatore Equalizer 3 è 28.0 bar/406 psi nella camera positiva e 22.4 bar/325 psi in quella negativa. Il peso del biker (compreso abbigliamento e carico) non deve essere superiore a 110 kg.

ATTREZZI RACCOMANDATI PER LA REGOLAZIONE DELL'AMMORTIZZATORE

Per la regolazione dell'ammortizzatore si raccomanda di utilizzare una pompa per ammortizzatori con una scala fino a 40 bar/600psi con uno speciale connettore della valvola che eviti la fuoriuscita di aria quando si toglie la pompa dall'ammortizzatore.

N.b. L'aria scorre nella manichetta e nell'indicatore quando si fa la regolazione dell'aria, quindi in questo caso la pressione deve essere ricontrollata.

Assicuratevi almeno di bilanciare questa perdita di aria.

N.B. La pompa per l'ammortizzatore ha una tolleranza del 10%

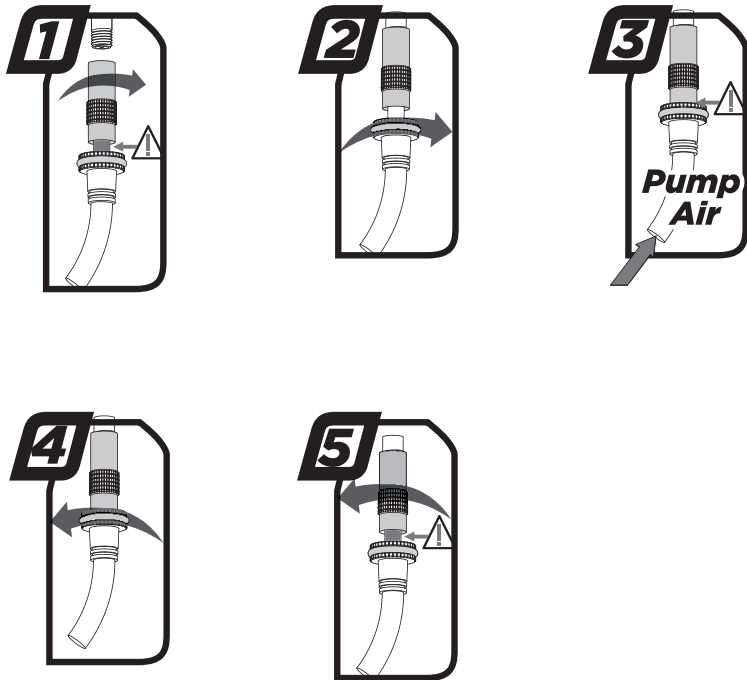

REGOLAZIONE DELLA GENIUS CON AMMORTIZZATORE EQUALIZER 3

La regolazione dell'ammortizzatore Scott/DT Equalizer3 può essere fatta facilmente in pochi minuti.

Per regolare la pressione dell'aria delle camere è sufficiente seguire queste istruzioni:

1. rimuovere il tappo della valvola positiva(58) che è quella più in alto sull'ammortizzatore e monta la pompa
2. immettere la corretta pressione. Sull'ammortizzatore si trova una tabella che indica la corretta pressione in relazione al peso del biker.
3. quando la giusta pressione è stata raggiunta rimuovere la pompa e rimettere il tappo della valvola
4. rimuovere il tappo della valvola negativa(59) che è quella più in basso sull'ammortizzatore e monta la pompa
5. immettere la corretta pressione. Sull'ammortizzatore si trova una tabella che indica la corretta pressione in relazione al peso del biker.
6. quando la giusta pressione è stata raggiunta rimuovere la pompa e rimettere il tappo della valvola

Pressione corretta

RIDERS WEIGHT		AIR PRESSURE POSITIVE		AIR PRESSURE NEGATIVE	
KG	LBS	BAR	PSI	BAR	PSI
40	88	11.0	160	8.0	116
45	99	12.0	174	8.5	123
50	110	13.0	189	9.0	131
55	121	14.0	203	10.0	145
60	132	15.0	218	10.5	152
65	143	16.0	232	11.0	160
70	154	17.0	247	12.0	174
75	165	18.0	261	12.5	181
80	176	19.0	276	13.5	196
85	187	20.0	290	14.0	203
90	198	21.0	305	14.5	210
95	209	22.0	319	15.5	225
100	220	23.0	334	16.0	232

SAG

Il SAG del pistone dell'ammortizzatore deve essere **18 mm**, cioè circa il 25% del SAG in posizione Full Travel.

Per controllarlo attenersi alle seguenti istruzioni:

1. Sedersi sulla bici con i piedi sui pedali
 2. Verificare che la freccia dell'indicatore del SAG coincida con il 25% come indicato sul parafrangente
(nel caso si desideri una regolazione più rigida si può portare il SAG al 20% mentre se si preferisce una regolazione più morbida lo si può portare al 30%)
- se la freccia coincide con la percentuale di SAG desiderato la pressione dell'aria è regolata correttamente per il proprio peso
 - se la freccia indica una percentuale più bassa rispetto a quella desiderata significa che la pressione dell'aria nella camera positiva è troppo alta e deve essere ridotta utilizzando la manopola sulla pompa.
 - se la freccia indica una percentuale più alta rispetto a quella desiderata significa che la pressione dell'aria nella camera positiva è troppo bassa e deve essere aumentata utilizzando la pompa .



SET-UP DEL REBOUND DELL'AMMORTIZZATORE EQUALIZER 3

Per rebound si intende la velocità dell'ammortizzatore di ritornare alla sua lunghezza originaria dopo avere assorbito un ostacolo.

Per regolare il rebound dell'Equalizer 3 seguire i passaggi descritti di seguito:
Usando le viti di rebound (S6 & S7) sulla parte bassa delle camere d'aria si può regolare il rebound passo dopo passo.

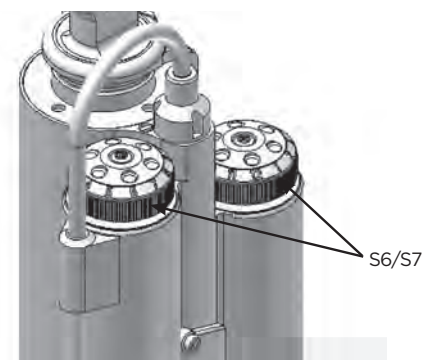

Fate riferimento alle seguenti istruzioni:

Salite sulla bicicletta (rimanendo in sella) e controllate quante volte rimbalza:

- Se rimbalza 1-2, il set-up è buono
- Se rimbalza più di tre volte il rebound è troppo veloce. Girare entrambe le viti 1 - 2 "click" in senso orario
- Se non rimbalza, il rebound è troppo lento. Girare entrambe le viti 1-2 "click" in senso antiorario



**Importante:**

Assicuratevi che entrambi le ruote del rebound siano posizionate sullo stesso numero indicato nella parte inferiore

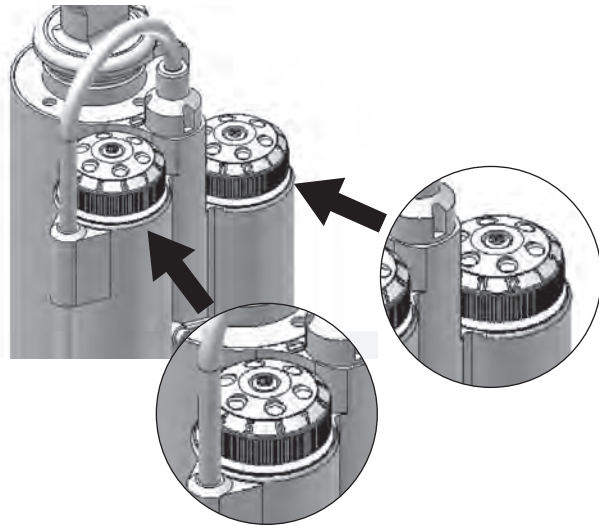

In caso si volessero ulteriori dettagli raffigurati della pressione dell'aria, potete scaricare il programma dal sito internet www.scott-sports.com come file di excel.

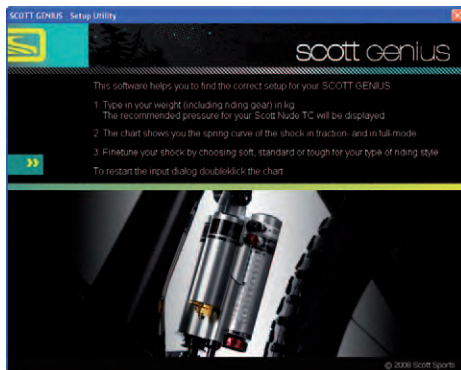
**Importante:**

Si deve montare sempre l'ammortizzatore Scott Equalizer 3 come mostrato qui sotto. Montando l'ammortizzatore in una diversa posizione si possono causare gravi danni al telaio, alle leve di trasmissione ed all'ammortizzatore posteriore

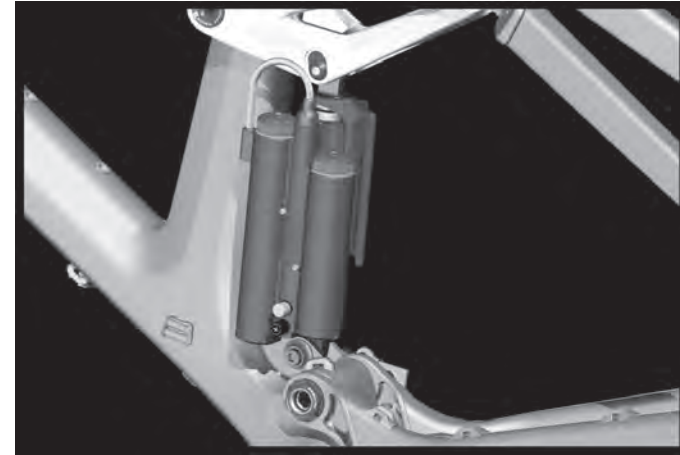

219563 Rear Shock EQ3 Mount Reducer Set

219564 Rear Shock EQ3 Mount Bolt Set

Importante:

Dopo la rimozione dell'ammortizzatore posteriore, entrambi i bulloni di fissaggio devono essere fissati con una coppia fissante di 5Nm/44inlbs.

Se non viene eseguito correttamente l'ammortizzatore può essere danneggiato.





SET-UP DEGLI ALTRI MODELLI DI AMMORTIZZATORI

Scott raccomanda vivamente di utilizzare solo l'ammortizzatore Equalizer 3 con il modello di bicicletta Genius Lt, poiché abbiamo progettato entrambe le parti per una perfetta combinazione con un andamento lineare della sospensione.

Se si volesse usare un modello diverso di ammortizzatore rispetto all'originale, accertarsi che l'ammortizzatore, montato in qualsiasi posizione, non causi danni al telaio.

Seguire attentamente le seguenti istruzioni:

- Accertarsi che all'ammortizzatore o le sue parti non tocchino il telaio durante il montaggio o la fase di rimbalzo.
Rilasciare l'aria, installare ed estendere completamente l'ammortizzatore.
- Se l'ammortizzatore tocca il telaio durante l'azione, non usare questo ammortizzatore per evitare i danni al telaio, al carro posteriore o all'ammortizzatore stesso.

BB STANDARDS

Il modello Genius LT è disponibile con due diversi sistemi di BB

- I telai in carbonio sono disegnati per il PF (Press Fit Cartridges). Pf bb 92 hanno un'altezza di 89.5mm ed un diametro interno di 41mm
- I telai in alluminio sono disegnati per la versione BB 73mm.

DETTAGLI DI MONTAGGIO PER DERAGLIATORE ANTERIORE (FD)

Sul modello Genius Lt troverete il deragliatore anteriore modello Shimano E-type fissato direttamente sul carro posteriore senza l'utilizzo di piastre che abitualmente sono posizionate tra i BB come il modello SRAM Direct Mount Type S3 FD.

Annotatevi che comunque dovete utilizzare una piastra adattore per attaccare il deragliatore anteriore alla bicicletta o al telaio.

Questa piastra adattore è ordinabile in Scott e corrisponde al codice:

219566 FD-Mount Plate Set Genius LT 2011 one size

FD Adaptor

- Similar to Genius design
- Chain plate uses same bolts as Genius
- New adaptor is secured by 2xM5x9mm Allen key bolts

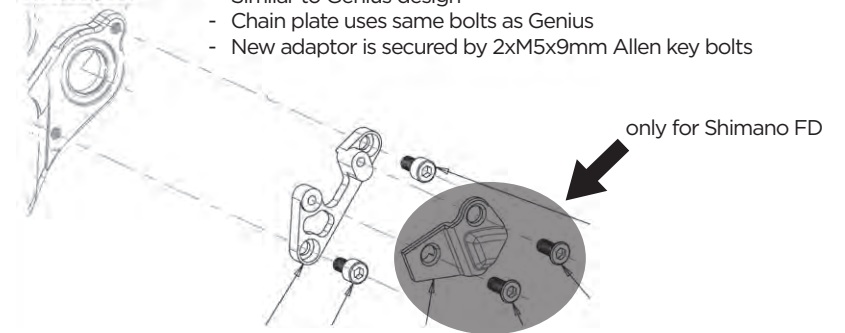

For Genius LT carbon frames:

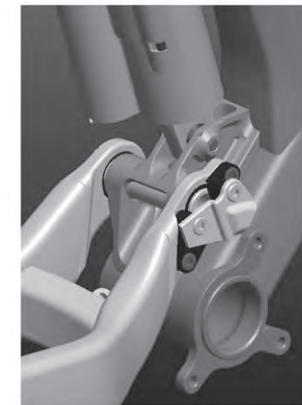

For Genius LT alloy frames:



PASSACATENA

Sia i telai in carbonio che in alluminio Genius LT possono essere fissati con il sistema passa catena ISCG.

Un set di ricambi per questo sono acquistabili da Scott con questo codice:

219570 Chainguide ISCG Adaptor Set Genius LT

Dettagli per assemblare i telai in carbonio Genius LT



2 bulloni Scott standard



Utilizzare vite lunga 1x15mm. Il foro superiore è assicurato alla serie sterzo dal bullone. Non utilizzare con guide con bashplate montate con ISCG boss



Tripla blocco della catena incluso



Utilizzare viti con lunghezze 15mm tipo T25 con 2.5mm distanziale

Dettagli per assemblare i telai in alluminio Genius LT

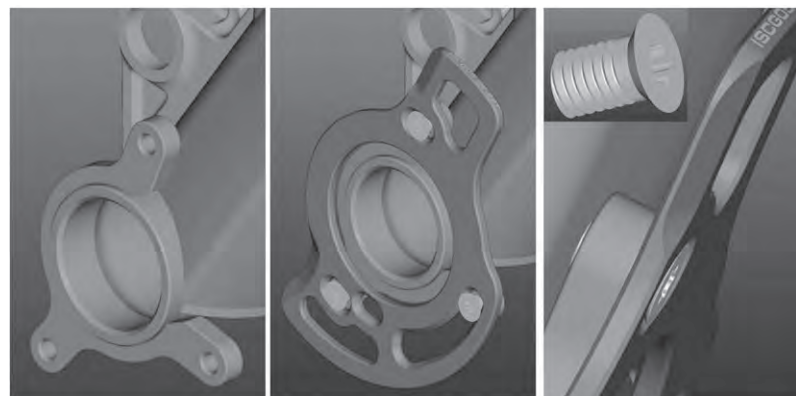

ISCG '05 integrato nel telaio

Sistema blocco della catena con viti 3x8mm tipo T25 senza distanziali.

OPZIONI SERIE STERZO

I dettagli Genius LT offre un sistema semi integrato di serie sterzo con una regolazione da 50-61mm

Lo sterzo di entrambe le forcelle è affusolato da 1.5"/11/8

Questo ampio diametro permette di aumentare la rigidità e la maneggevolezza della vostra bicicletta.



Headset Pro Zero Logic Press Fit Taper 18mm

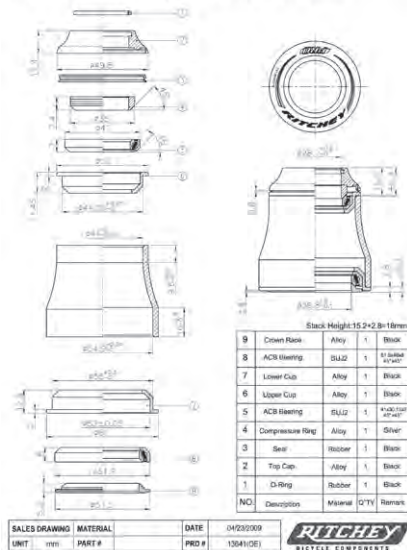

Ritchey WCS Carbon Zero Tapered PF 50-61mm 18mm UD

Ritchey PRO Tapered PF 50-61mm 12.9mm

It is also possible to use forks with a standard 1 1/8" steerer tube when using a reducer headset such as e.g.

Ritchey WCS Carbon Zero Tapered PF 50-61mm 18mm UD for 1 1/8 fork

SUPPORTO FERMA GUAINA

Il diretto ed accurato sistema di supporto cavi su tutti i modelli bi-ammortizzati è molto resistente contro acqua e terra.



LUNGHEZZA DEL CAVO DI SOSTEGNO

Per evitare danni al telaio o deragliatore, notare che sotto il sostegno del movimento centrale, la distanza tra il cavo di sostegno ed il movimento centrale dovrebbe essere minimo **45mm**.

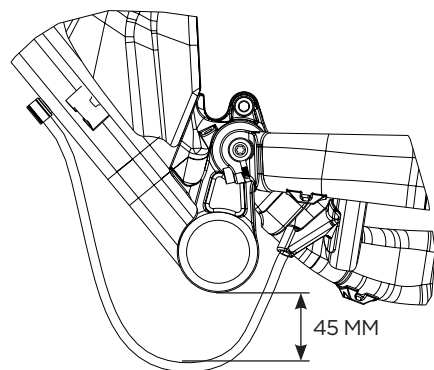

CHIUSURA SELLA

Assicurarsi di utilizzare la chiusura sella originale Scott con diametro di 34.9mm. Questo particolare può essere acquistato in Scott con questo codice:

219569 Seatclamp 34.9mm QR Genius LT 2011

REGOLAZIONE ALTEZZA

Importante:

Il canotto sella deve essere inserito nel tubo-sella con un diametro di 100mm

Non usare mai altri reggi sella che non siano 34.9mm o cercare di usare uno spessore/riduttore tra reggisella e telaio.

MONTAGGIO FRENO DISCO POSTERIORE

Il modello Genius Lt può utilizzare tre differenti misure di disco rotatorio del freno disco posteriore.

Il freno a disco posteriore del Genius Lt è il modello Postmount (PM) standard con dischi originali da 185mm

219568 Brake Mount Adapt.Spacers 4mm f/185mm

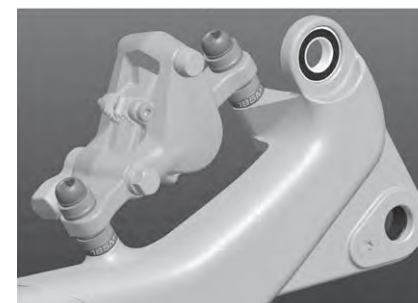



E' inoltre possibile montare dischi da 180mm, per poterli sostituire rimuovere i due washer e fissare direttamente sul PM i calli per.

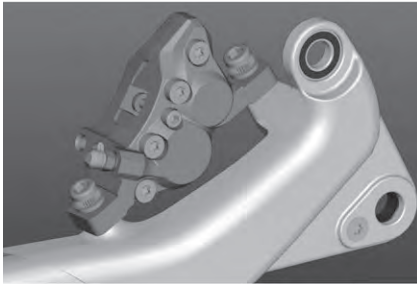

Nel caso vogliate utilizzare dischi da 203, tenete in considerazione che dovrete utilizzare un adattatore che il fornitore offre come ricambio



Questo adattatore deve essere montato tra il PM ed il Calliper.-

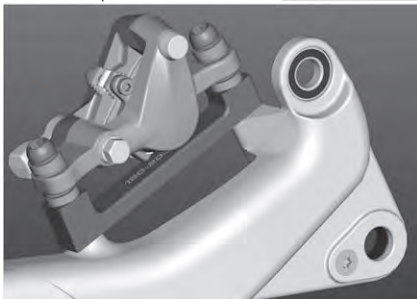

Importante:

Attenzione non è possibile utilizzare altri diametri di dischi se non quelli indicati sopra.

IDS2 / FORCELLINI INTERCAMBIABILI

Sui modelli Genius LT sono montati i forcellini Scott IDS2

3 differenti versioni dell'IDS2 sono disponibili:

- RWS 12/142
- RWS 12/135
- RWS 5/135

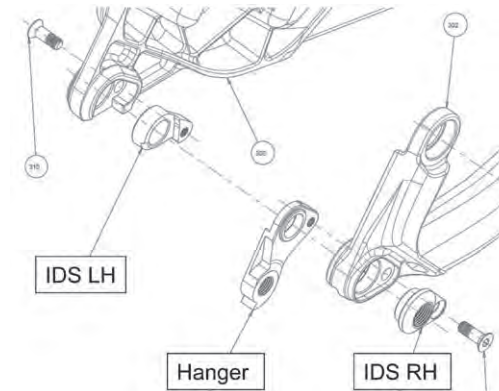

Tutti possono essere utilizzati in combinazione con il sistema skewer DT Swiss RWS.



Axle



Skewer





Options:

1. RWS 12/142

The RWS 12/142 features a rear hub width of 142mm for 12mm through axle which only matches with the related 142mm rear dropouts in combination with the 12mm DT RWS.

219574 Dropout Set IDS 2 142/RWS 12

2. RWS 12/135

The RWS 12/135 features a rear hub width of 135mm for 12mm through axle which only matches with the related 135mm rear dropouts in combination with the 12mm DT RWS.

219573 Dropout Set IDS 2 135/RWS 12

3. RWS 5/135

The RWS 5/135 features a rear hub width of 135mm for regular QR axles which only matches with the related 135mm rear dropouts in combination with the 5mm DT RWS.

219572 Dropout Set IDS 2 135/RWS 5

Beside the complete sets as shown above for a change of the rear hub/axle system you can also order the right side RD hanger separately via the Scott distribution in case you need this to repair a damage on the RD hanger.

219575 Dropout Hanger right side IDS 2 135/RWS5

219576 Dropout Hanger right side IDS 2 135/RWS12

219577 Dropout Hanger right side IDS 2 142/RWS12

SET-UP FORCELLA ANTERIORE/ CAMBIO DELLA FORCELLA ANTERIORE

For the set up of the front fork please use the fork specific manual attached to the bike. We recommend using front forks with a travel of 180mm (565mm from mid of axle - top of crown), as this will not influence the geometry and alter handling of the bike.

Important:

No triple clamp forks are allowed on Genius LT!

MANUTENZIONE DEL PERNO

Pivot e cuscinetti SCOTT Genius hanno una manutenzione estremamente semplice.

Un trattamento esterno con uno spray lubrificante dopo ogni lavaggio di bici è tutto ciò di cui ha bisogno. Non raccomandiamo spray troppo grassi, in quanto lasciano uno strato leggero sopra le parti, difficilmente rimovibile. Raccomandiamo lo stesso anche per la catena.

219565 Swingarm-Rep. Kit Genius LT

- 4 x 6802 (15x24x5mm)
- 2 x 6803 (17x26x5mm)
- 2 x 61800 (10x19x5mm)

In caso di cambio dei cuscinetti o del carro posteriore si deve contattare il dealer locale SCOTT, in quanto si necessita di speciali strumenti per il smontaggio e l'assemblaggio.



GARANZIA

Modello

Anno

Misura

Numero Telaio

Numero Ammortizzatore

Data di Acquisto



GARANZIA

Le biciclette Scott sono state realizzate utilizzando i metodi più innovativi di produzione e qualità. Sono equipaggiate con i migliori componenti prodotti dai maggiori fornitori.

Facendo ciò, Scott garantisce i suoi telai e carri posteriori per cinque anni (entro determinati limiti, vedi sotto) e le forcelle Scott (fornite da Scott) per due anni per difetti e /o assistenza in caso di acquisto di bicicletta completamente assemblate.

La garanzia di cinque anni per i telai può essere accordata solo se ogni anno viene effettuata una revisione per mantenere il rispetto di determinati parametri ,come sottolineato da questo manuale, presso un rivenditore Scott autorizzato. Il rivenditore autorizzato Scott conferma la manutenzione annuale di detti livelli attraverso timbro e firma.

Nel caso in cui la revisione annuale non sia stata effettuata, la garanzia quinquennale per il telaio verrà ridotta a tre anni. Il costo del servizio deve essere sostenuto dal proprietario della bici Scott.

Per la Gambler, Voltage FR e Volt-X il periodo di garanzia è limitato a due anni.

La garanzia ha inizio il giorno dell'acquisto ed è limitata al primo acquirente, cioè alla prima persona che utilizza la bici e solo per l'uso per cui è stata fabbricata. Inoltre, la garanzia è limitata agli acquisti attraverso rivenditori autorizzati Scott ad esclusione degli acquisti effettuati tramite Internet. La garanzia copre l'acquisto di bici completamente assemblate.

In caso di reclamo, la decisione di riparare o sostituire la parte difettosa è presa da Scott. Le parti non difettose verranno cambiate a spese del proprietario della bicicletta. L'usura e il deterioramento non sono coperti dalla garanzia.

Una lista completa delle parti soggette a usura e deterioramento può essere trovata nel prossimo capitolo. Troverete inoltre un protocollo di acquisto delle bici, del quale rimarrà una copia al rivenditore Scott, dopo l'accettazione e la firma del cliente.

E' obbligatorio mostrare questo protocollo di acquisto insieme con le parti difettose interessate , in caso di reclamo , in quanto costituisce prova di acquisto. In caso contrario, la garanzia non viene accordata.

Per principio, la garanzia è estesa a tutto il mondo .I reclami devono essere inoltrati tramite i rivenditori autorizzati, per informazioni relative al rivenditore più vicino, potete chiamare o scrivere a questa azienda o al distributore Scott nazionale.

La normale usura, incidenti, negligenza, abusi, assemblaggi e manutenzioni improprie effettuate da altri che non siano rivenditori autorizzati Scott o l'uso di parti o attrezzature che non siano compatibili con quelle originariamente predisposte per la bici alla vendita non sono coperti da questa garanzia.

Con questo scott accorda una garanzia di fabbricazione volontaria. Diritti addizionali derivanti da garanzie nazionali sul commercio sono a discrezione.

