



GENIUS

**SCOTT 2012
BIKE OWNERS
MANUAL**

SCOTT SPORTS SA | 17 RTE DU CROCHET | 1762 GIVISIEZ | SWITZERLAND
© 2011 SCOTT SPORTS SA, ALL RIGHTS RESERVED | SCOTT-SPORTS.COM





Les modèles de la gamme Genius requièrent des réglages exacts pour chaque cycliste afin d'avoir une sécurité et un plaisir maximal.

Tous les réglages de ce vélo doivent être effectués auprès d'un revendeur spécialisé ou à l'aide de ce mode d'emploi.

CONTENU

Concept Genius	P. 004
Géométries du Genius	P. 005
Données techniques du Genius	P. 006
TWINLOC - commande a distance.	P. 007
Amortisseur Equalizer 2 et levier TWINLOC	P. 014
Réglages de base du levier TWINLOC.....	P. 015
Matériel nécessaire pour le Set-Up de l'amortisseur.....	P. 019
Réglage du Genius avec l'amortisseur Scott Equalizer 2	P. 020
Réglage du rebond de l'amortisseur Scott Equalizer 2.....	P. 022
Utilisation d'autres amortisseurs.....	P. 025
Scott Smart Cable Routing	P. 025
Longueurs des gaines	P. 026
Réglage de la hauteur de selle	P. 026
Patte de dérailleur changeable	P. 027
Fixation du dérailleur avant	P. 027
Set-Up de la fourche / remplacement de la fourche	P. 028
Entretien des roulements	P. 028
Garantie	P. 030

LE CONCEPT GENIUS

Le Scott Genius est le fruit de deux ans de développement dont le but était de construire le bike tout-suspendu le plus léger pour les marathons, le cross-country et les courses de longues distances. Le poids du cadre se situe à moins de 2250 grammes, avec l'amortisseur Scott/DT Equalizer 2 et le levier TWINLOC.

Notre but n'était pas seulement de construire un cadre aussi léger que possible, mais également le plus rigide possible. De plus, une technique d'amortissement innovatrice devait être combinée avec une cinématique optimisée.

La combinaison d'une cinématique arrière optimisée avec une technologie d'amortissement exceptionnelle place le Genius entre un bike tout-suspendu super-léger (par ex. Scott Spark) et la nouvelle génération de bike All-Mountain (par ex. Scott Ransom).

Le Genius a été développé pour les coureurs qui recherchent un bike tout-suspendu pour les marathons ou le cross-country avec un débattement arrière de 150mm.

Scott ne voit pas le cadre, l'amortisseur, la cinématique comme des éléments distincts qui sont assemblés, mais plutôt comme un concept par lequel tous ces composants sont dépendants les uns des autres et qui, de par leur complémentarité, offrent une fonctionnalité parfaite.

Le système Scott TC (Traction Control) vous permet de régler, à l'aide d'un levier, le débattement de la suspension arrière de 150mm à 95mm, tout en adaptant l'amortissement de manière progressive et en conservant une réactivité en fonction des irrégularités du terrain.

De cette façon, le rendement reste intact et la transmission de la force est garantie. Le triangle arrière, contrairement aux systèmes de blocage complet ou automatique, reste actif en fonction du terrain et permet ainsi une transmission de la force optimale et de conserver une vitesse élevée.

GÉOMÉTRIE DU GENIUS

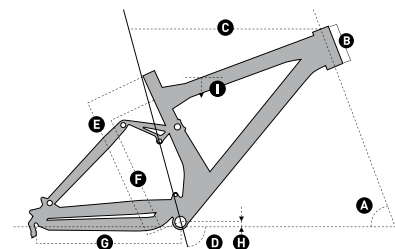

	A	B	C		D	E		F		G		H		I			
taille	angle de direction	longueur tube de direction	longueur tube supérieur	longueur tube inférieur	angle tube de selle	axe boîtier - top du tube de selle	axe boîtier - centre tube supérieur	base	excentrage axe de péd.	hauteur entre-jambes	longueur de la potence	longueur de la manivelle					
	°	mm inches	mm inches	mm inches	°	mm inches	mm inches	mm inches	mm inches	mm inches	mm inches	mm inches	mm	mm			

GENIUS CARBON																		
S	68.3°	100	3.9	555	21.9	73.5°	440	17.3	337	13.3	428	16.9	10	0.4	771	30.4	80	170
M	68.5°	115	4.5	585	23.0	73.5°	450	17.7	358	14.1	428	16.9	10	0.4	786	30.9	80	175
L	68.7°	135	5.3	610	24.0	73.5°	475	18.7	384	15.1	428	16.9	10	0.4	807	31.8	90	175
XL	68.9°	160	6.3	640	25.2	73.5°	500	19.7	410	16.1	428	16.9	10	0.4	830	32.7	100	175

GENIUS ALLOY																		
S	68.5°	110	4.3	555	21.9	73.5°	440	17.3	336	13.2	428	16.9	10	0.4	778	30.6	80	170
M	68.5°	120	4.7	585	23.0	73.5°	450	17.7	358	14.1	428	16.9	10	0.4	791	31.1	80	175
L	68.5°	135	5.3	610	24.0	73.5°	475	18.7	384	15.1	428	16.9	10	0.4	810	31.9	90	175
XL	68.5°	160	6.3	640	25.2	73.5°	500	19.7	410	16.1	428	16.9	10	0.4	833	32.8	100	175

DONNÉES TECHNIQUES DU GENIUS

Débattement	150/95/0mm
Ratio de débattement	3.0
Course de l'amortisseur	50mm
Entraxe (Eye to Eye)	165mm
Hardware cadre	14mm x 6mm
Hardware base arrière	14mm x 6mm
Diamètre tige de selle	34,9mm
Jeu de direction	1 1/8"semi integr. with 44.0mm cups
Débattement fourche	140 - 150mm
Longueur fourche	518 - 525mm
Largeur du poîter de pédalier	73mm
Dérailleur avant	E-type, direct mount, down pull
Roulements	61900-2RS (Ø22xØ10x6) / 61800-2RS (Ø19xØ10x5)

TWINLOC – COMMANDE A DISTANCE

Le levier TWINLOC est l'évolution du système TRACLOC de SCOTT.

Le TRACLOC permet un réglage des amortisseurs arrière Nude TC et Equalizer 2 entre les options Lock out, traction et full mode avec le levier situé au cintre.

Le TWINLOC va plus loin, il règle en même temps la fourche entre lock out et open quand vous réglez votre amortisseur AR.

Les 3 options sur le levier et la suspension sont:

- **Full Travel Mode:** full travel AR, full travel AV
- **Traction Mode:** traction mode AR, full travel AV
- **Lock-out Mode:** fourche et amortisseur bloqué

Scott offre donc leviers différents TWINLOC avec les combinaisons fourche/ amortisseur suivantes:

- **Equalizer 2** avec adaptateur pour fourche SRAM /RockShox et les fourches FOX fork/DT Swiss (Scott Article number: 216350)

Important: You can only assemble the TWINLOC remote lever in "left side upward position" on the handlebar.

Vous avez 3 positions sur le levier TWINLOC:

- **Position avant:** lock-out AR, lock-out AV
- **Position médiane:** traction mode AR, full travel AV
- **Position arrière:** full travel AR, full travel AV

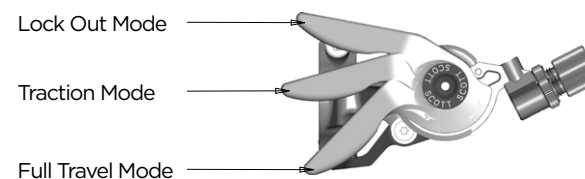

Changez le mode en poussant le levier avec vos doigts en avant et revenez en arrière en cliquant le bouton release (un mode par poussée)

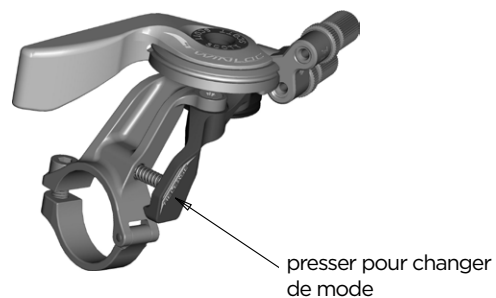

Pour les différentes parties du levier TWINLOC mentionnées dans les instructions suivantes, veuillez vous référer au dessin ci-dessous.

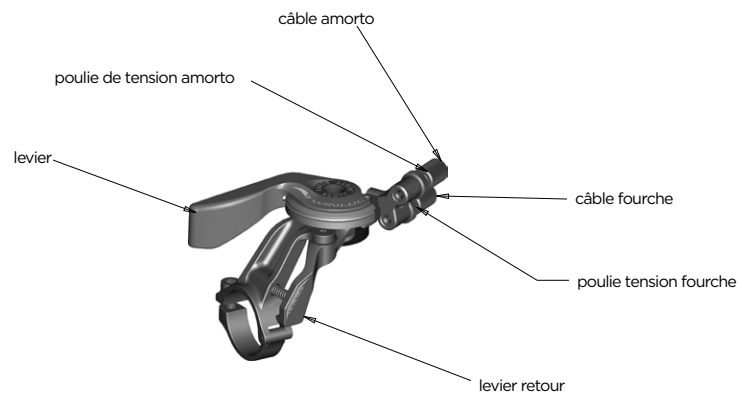

Notez que le câble pour votre amortisseur est TOUJOURS le câble supérieur sur le levier, voir dessin ci-dessous. Il y a 3 versions différentes pour des amortisseurs AR différents.

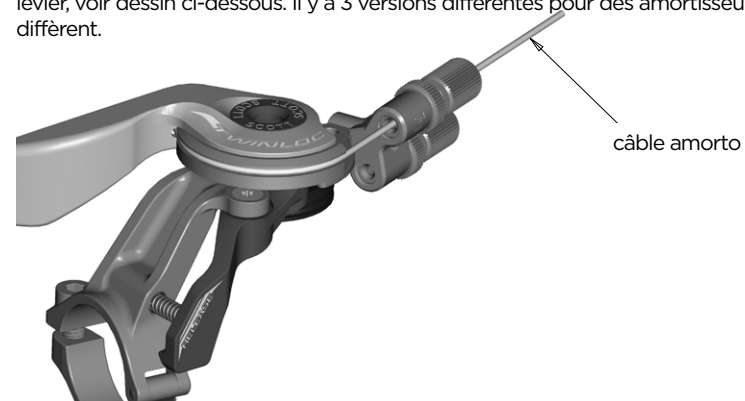

Pour l'assemblage du levier pour le lockout de la fourche il existe 2 systèmes de câble. Les différentes poulies pour le câble de la fourche peuvent être remplacées en quelques minutes pour adapter le levier à votre marque de fourche.

Sur le dessous de la poulie vous pouvez voir la référence correspondant à votre fourche

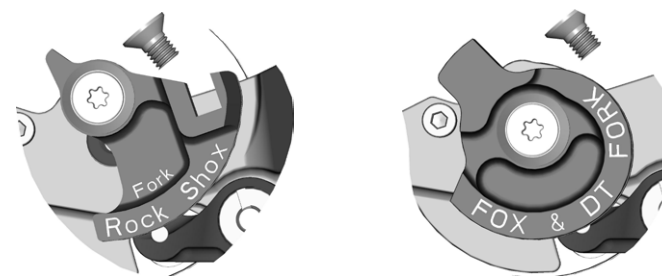

Pour changer la poulie pour adapter votre levier à une autre fourche, veuillez suivre le dessin ci dessous:

Demontage

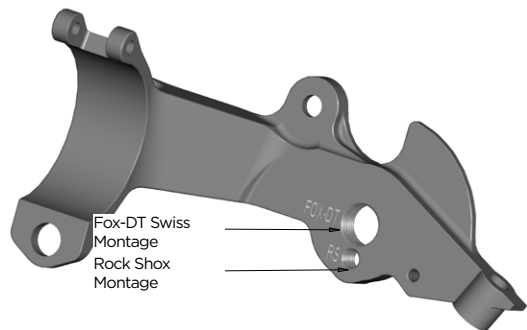
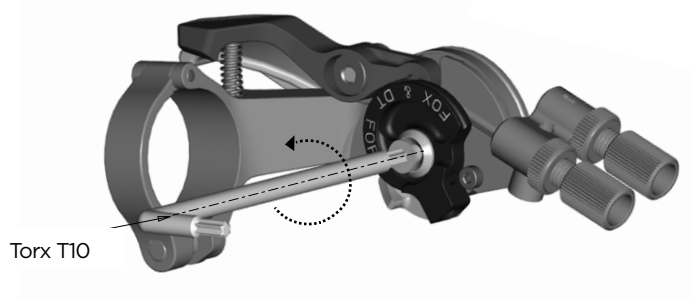

Montage

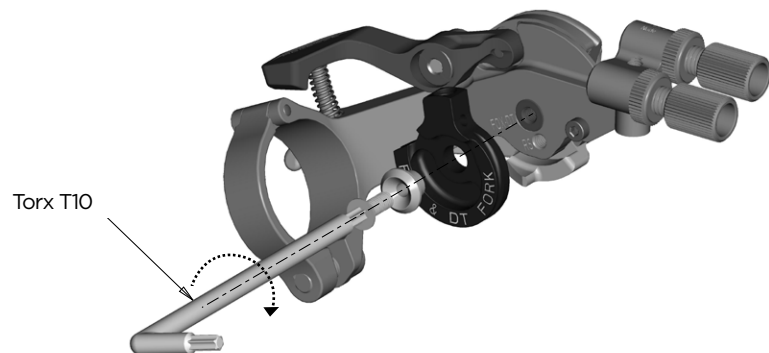

ASSEMBLAGE DU CÂBLE

Fourches SRAM/RockShox

Important:

Assurez vous que le lockout de la fourche SRAM/RockShox est active après le transport. Veuillez comprimer la fourche 5 - 10 fois avant de suivre les instructions pour le montage et le réglage du câble.

Sur le dessous du levier, vous devriez voir cette indication:

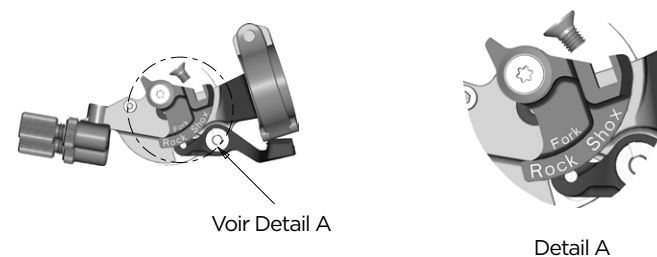

Pour assembler le câble, mettez le levier en position All Travel Mode, poussez le câble dans le passage selon dessin ci dessous, mettez le dans gaine pré coupée et fixer le sur le haut de la partie droite de la fourche

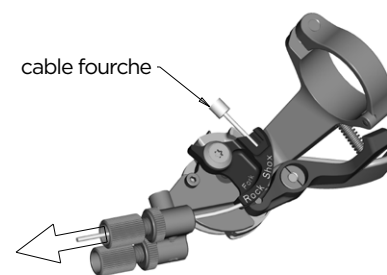

Fixez le câble avec la clé six pans 2 mm sur la pièce de fixation située sur le te de fourche avec un couple de serrage de 0.9Nm/ 8 lb/in, coupez le câble et mettez un capuchon de câble. Veuillez aussi consulter le manuel SRAM/RockShox livré avec votre VTT.

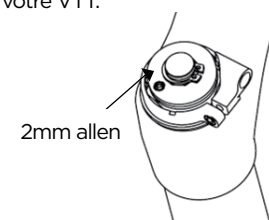

Fourches FOX-DT Swiss

Important:

Assurez vous que le lockout de la fourche Fox/DT Swiss est activé après le transport. Veuillez comprimer la fourche 5 - 10 fois avant de suivre les instructions pour le montage et le réglage du câble.

Sur le dessous du levier, vous devriez voir cette indication:

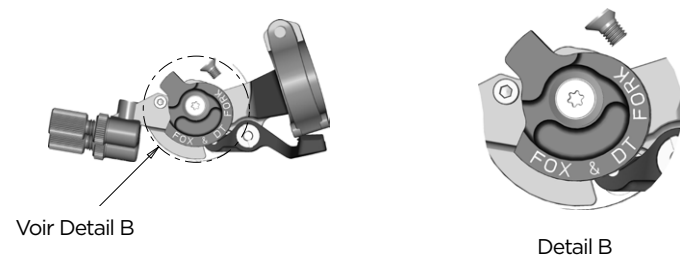

Pour assembler le câble, mettez le levier en position en Full Mode

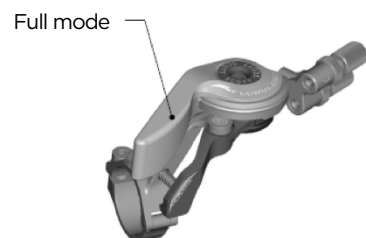

Poussez le câble via la gaine dans le levier selon image ci-dessous.

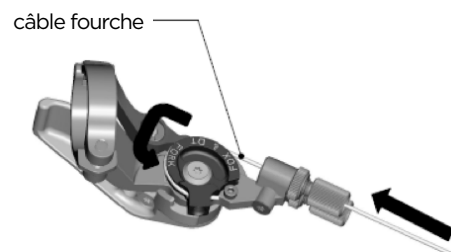

et assurez le câble en le serrant avec une clé six pans 2 mm, couple de serrage 0.9 Nm/ 8 lb/in, selon image ci-dessous.

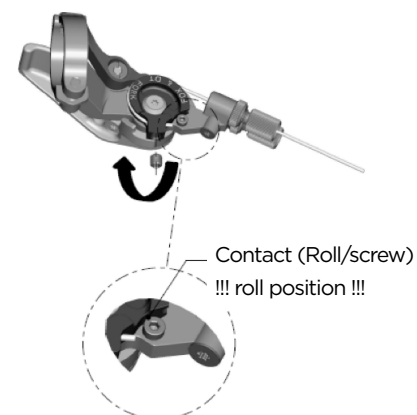

Coupez le câble 5 mm après la poulie et sécurisez le avec un capuchon de câble. Veuillez aussi consulter le manuel FOX ou DT Swiss livré avec votre VTT.

Si vous devez enlever le câble de votre fourche FOX ou DT Swiss complètement, veuillez suivre les instructions de votre manuel de fourche ou vous adresser à un centre de réparation de fourches.

TIP:

Pour vérifier la tension correcte de votre câble, essayer de bouger le capuchon en plastique sur votre levier, vous ne devriez constater aucun jeu. Si vous avez du jeu, serrez la vis d'ajustement dans le sens des aiguilles jusqu'à "plus de jeu".

AMORTISSEUR EQUALIZER 2 ET LEVIER TWINLOC

Les croquis de l'amortisseur et du levier ci-dessous vous montrent les différentes pièces numérotées qui sont utilisées dans le mode d'emploi.

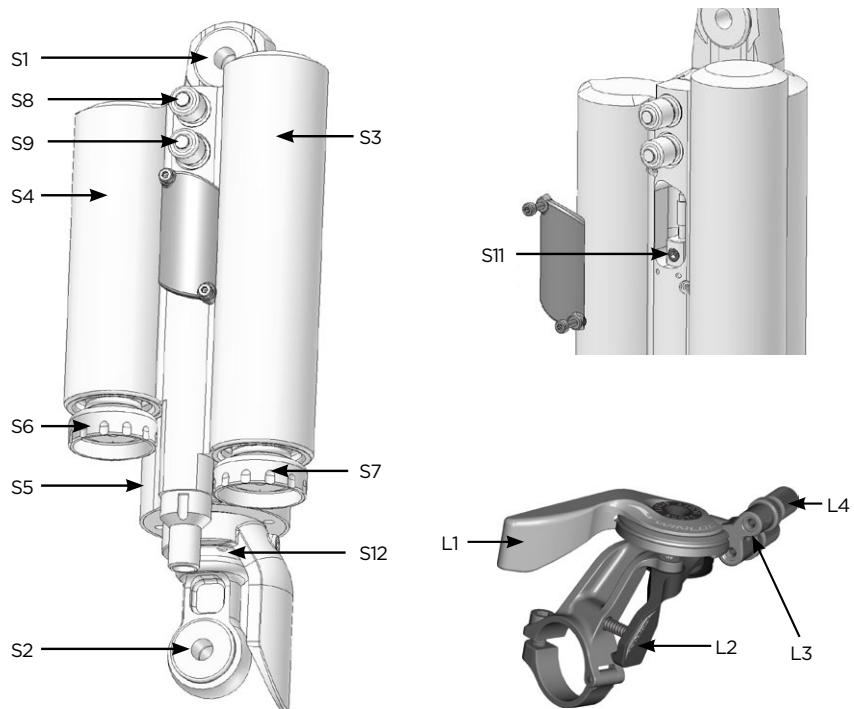

S1	Vis / entretoise supérieures	L1	Levier
S2	Vis / entretoise inférieures	L2	Levier pour le déblocage
S3	Chambre d'air mode Traction	L3	Cable du levier
S4	Chambre d'air mode All Travel	L4	Vis de serrage du câble
S5	Corps d'amortisseur		
S6	Molette de réglage du rebond		
S7	Molette de réglage du rebond		
S8	Valve positive		
S9	Valve négative		
S10	Cable du levier		
S11	Vis de fixation du câble		
S12	Piston		

RÉGLAGE DE BASE DU LEVIER TWINLOC DE L'AMORTISSEUR EQUALIZER 2

Il est très important d'observer attentivement les démarches suivantes afin d'optimiser les fonctions de l'amortisseur Equalizer 2.

Le mode d'emploi ci-dessous montre le changement complet du câble. Si vous ne souhaitez que contrôler la tension du câble, ne suivez que les points 1, 7, 8 et 9.

Important:

Pour toutes les actions suivantes il faut être sur MODE ALL TRAVEL!

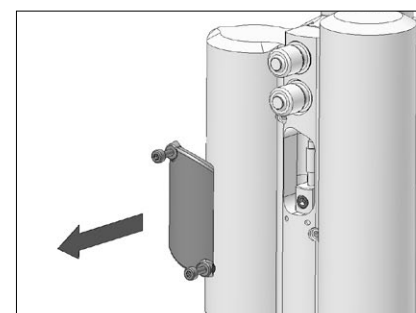

- 1 enlevez le capuchon du corps de l'amortisseur en dévissant les vis dans le sens contraire des aiguilles d'une montre à l'aide d'une clé imbus 1.5mm

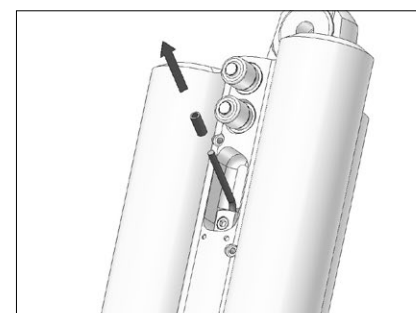

- 2 enlevez l'embout du câble à l'aide d'une pince

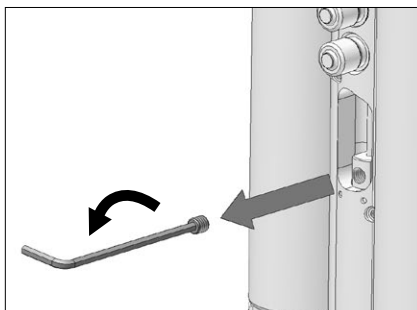

- 3** dévissez la vis de serrage du câble (S11) dans le sens contraire des aiguilles d'une montre avec une clé imbus 2.0mm

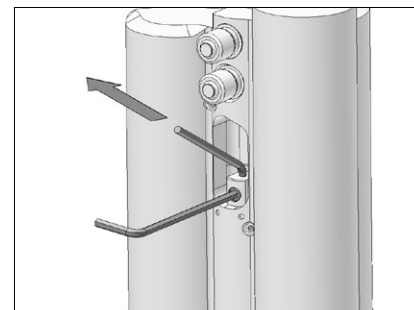

- 6** tendez le câble et fixez la vis de fixation du câble (S10) en vissant dans le sens des aiguilles d'une montre

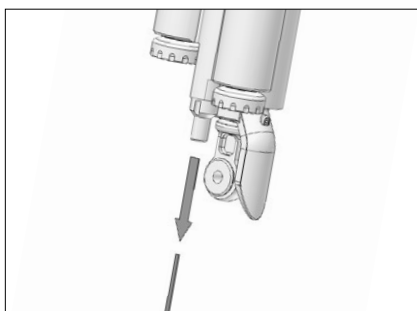

- 4** ôtez le vieux câble en le tirant / poussant à travers le levier TWINLOC

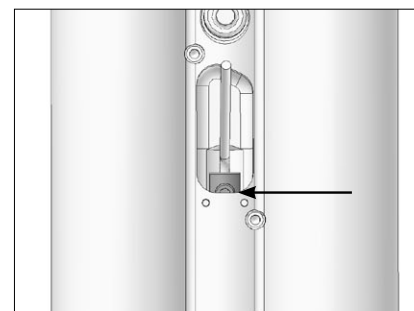

- 7** pour contrôler la tension du câble, poussez le levier TWINLOC en position Traction Mode. Le centre de tête de vis de fixation du câble (S10) devrait se trouver au milieu de l'ouverture prévue pour le montage du câble sur le corps de l'amortisseur

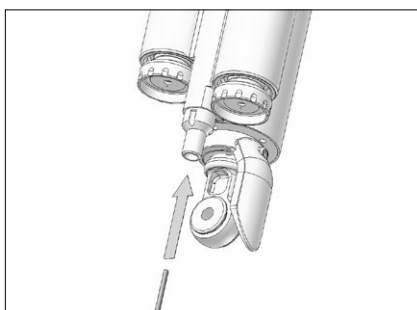

- 5** enfiler un nouveau câble par l'ouverture sur le levier TWINLOC dans la gaine et enfiler le câble dans l'amortisseur comme montré dans le croquis

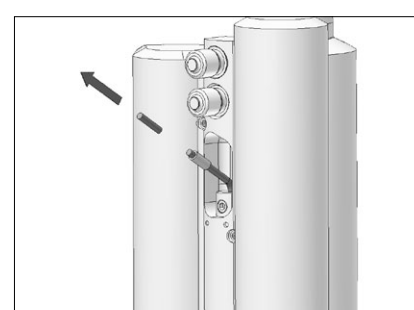

- 8** Faites glisser le cylindre sur le câble. L'extrémité du câble apparaît de l'autre côté du cylindre. Couper la longueur du câble qui dépasse du cylindre.

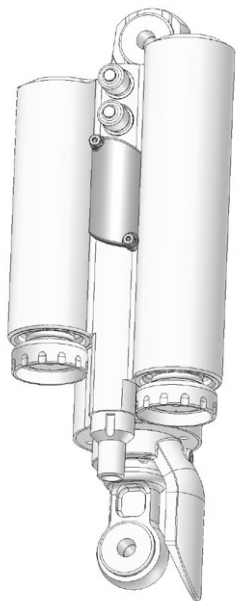

- 9** fixez à nouveau le capuchon sur le corps de l'amortisseur en vissant dans le sens des aiguilles d'une montre à l'aide d'une clé imbus 1.5mm, avec un couple de serrage maximal de **0.3 Nm**

Important:

Veillez à ne pas dépasser une pression maximale de l'amortisseur Equalizer 2 de 28.0bars/406psi dans la chambre positive et de 22.4 bars/325psi dans la chambre négative, ce qui correspond à un poids d'utilisateur équipé de 110kgs/243lbs au maximum.

MATÉRIEL NÉCESSAIRE POUR LE SET-UP DE L'AMORTISSEUR

Pour le Set-Up de l'amortisseur, nous conseillons d'utiliser une pompe indiquant jusqu'à 40 bar / 600 psi, avec un adaptateur spécial qui empêche l'air de s'échapper lorsque l'on retire la pompe de la valve. Cela garantit un réglage exact de l'amortisseur.

Notez que de l'air pénètre depuis l'amortisseur dans le tuyau de la pompe et l'indicateur lorsque vous contrôlez la pression. Un re-pompage est ainsi nécessaire pour retrouver la pression initiale dans l'amortisseur.

Il est recommandé au moins d'égaliser cette perte d'air lorsque vous contrôlez la pression de l'amortisseur. Les indicateurs de pression des pompes peuvent avoir une marge allant jusqu'à 10 %.

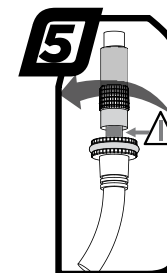
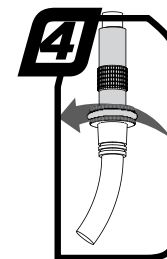
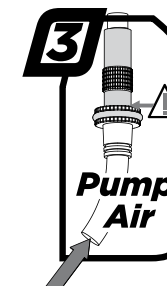
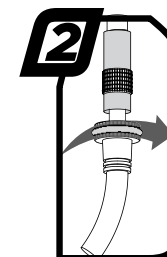
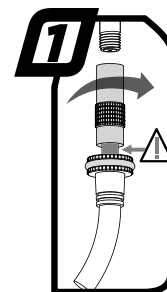

RÉGLAGE DU GENIUS AVEC L'AMORTISSEUR SCOTT EQUALIZER 2

Le Set-Up de l'amortisseur Equalizer 2 ne prend que quelques minutes.

Les démarches pour les réglages de la pression des chambres d'air de l'amortisseur Equalizer 2 sont les suivantes :

1. retirez le capuchon de la valve positive (S8), c'est-à-dire celle qui est la plus haute sur l'amortisseur, et fixez la pompe à l'aide de son adaptateur sur la valve.
2. gonflez jusqu'à obtenir la pression conseillée. Vous trouverez sur l'amortisseur une table indiquant la pression conseillée en fonction du poids du coureur.
3. une fois que la pression désirée est atteinte, retirez la pompe de la valve et revissez le capuchon de la valve
4. retirez le capuchon de la valve négative (S9), c'est-à-dire celle qui est la plus basse sur l'amortisseur, et fixez la pompe à l'aide de son adaptateur sur la valve.
5. gonflez jusqu'à obtenir la pression conseillée. Vous trouverez sur l'amortisseur une table indiquant la pression conseillée en fonction du poids du coureur.
6. une fois que la pression désirée est atteinte, retirez la pompe de la valve et revissez le capuchon de la valve.

Pression d'air recommandé

RIDERS WEIGHT		AIR PRESSURE POSITIVE		AIR PRESSURE NEGATIVE	
KG	LBS	BAR	PSI	BAR	PSI
40	88	11.0	160	8.0	116
45	99	12.0	174	8.5	123
50	110	13.0	189	9.0	131
55	121	14.0	203	10.0	145
60	132	15.0	218	10.5	152
65	143	16.0	232	11.0	160
70	154	17.0	247	12.0	174
75	165	18.0	261	12.5	181
80	176	19.0	276	13.5	196
85	187	20.0	290	14.0	203
90	198	21.0	305	14.5	210
95	209	22.0	319	15.5	225
100	220	23.0	334	16.0	232

Débattement négatif (SAG)

Le débattement négatif (SAG) devrait atteindre 12.5mm au niveau du piston d'amortisseur, ce qui représente environ 25 % SAG en Full Mode.

Pour la mesure / le contrôle de vos réglages, procédez comme suit :

1. asseyez-vous sur le VTT, les pieds sur les pédales
 2. Veuillez contrôler que l'indicateur de SAG est aligné avec le marquage 25% sur le garde-boue (si vous optez pour un réglage plus ferme, vous alignez à 30% SAG, si vous préférez un réglage plus souple, optez pour 20% SAG)
- si la flèche pointe sur l'indication choisie, votre pression d' air correspond à votre poids
 - si la flèche pointe sur une indication en pourcentage plus basse, le gonflage de la chambre de pression positive est trop élevée et doit être réduite soigneusement avec le bouton sur la pompe de gonflage jusqu'au résultat désiré.
 - si la flèche pointe sur une indication en pourcentage plus haute, le gonflage de la chambre de pression positive est trop basse et doit être augmentée soigneusement avec la pompe de gonflage jusqu'au résultat désiré.

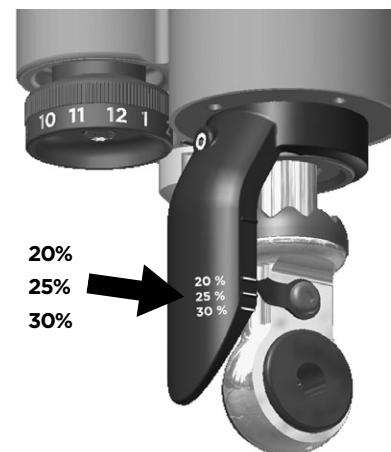

SET-UP DU REBOND DE L'AMORTISSEUR EQUALIZER 2

Le terme rebond décrit la vitesse de retour de l'amortisseur et donc du triangle arrière, après le passage d'un obstacle jusqu'au retour dans sa position initiale.

Procédez comme suit pour le réglage du rebond de l'Equalizer 2 :

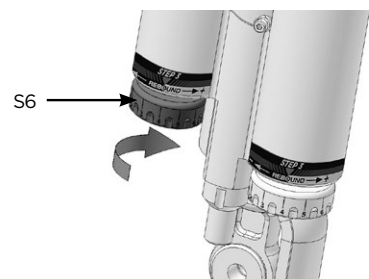

Procédez au préréglage de base en positionnant les 2 molettes de réglage du rebond (S7 et S8) dans une même position (le même chiffre doit se trouver face à la flèche rouge située sur le corps de l'amortisseur pour chacune des molettes).

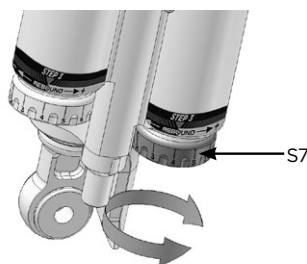

Procédez comme suit :

Descendez d'un trottoir, en étant assis sur la selle.

- si le bike pompe 1-2 fois, le réglage est correct.
- si le bike pompe plus de 3 fois, le rebond est trop rapide.
Tournez les molettes de 1-2 « clicks » dans le sens des aiguilles d'une montre
- si le bike ne pompe pas, le rebond est trop lent.
Desserrez les molettes de 1-2 « clicks » dans le sens contraire des aiguilles d'une montre.

Important:

Les deux molettes (S7 et S8) doivent être dans la même position pour garantir un comportement homogène dans chacun des modes (Traction et Full Travel).

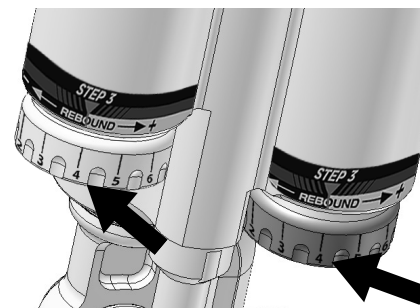

Si vous souhaitez adapter la pression de manière encore plus précise ou si vous recherchez des informations de tuning pour les différentes courbe d'amortissement de l'amortisseur Equalizer 2, consulter le site www.scott-sports.com, dans le menu support.

Vous y trouverez également le programme de calcul des réglages prêt pour le téléchargement sur votre ordinateur.

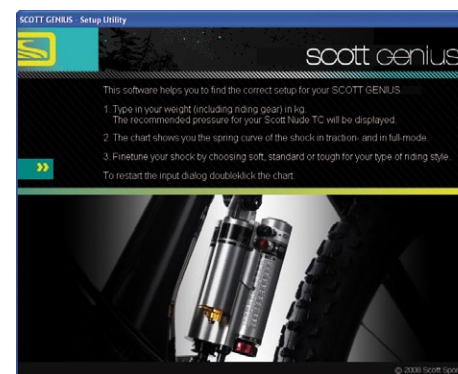

Important:

Observez que l'amortisseur Equalizer 2 soit toujours être monté comme illustré ci-dessous. Un montage de l'amortisseur dans d'autres positions peut provoquer de graves dommages à l'amortisseur, au cadre et aux composants.

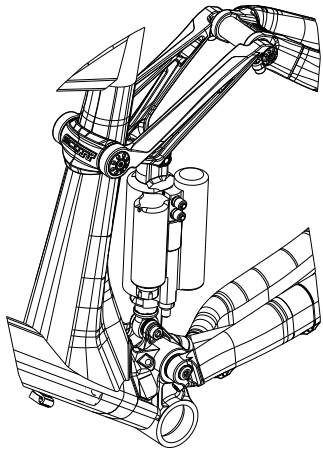

Important:

Les vis de l'amortisseur doivent, après le démontage de l'amortisseur, être serrées au couple de 5 Nm / 44 lbs. Si cette valeur est dépassée, l'amortisseur peut être endommagé.

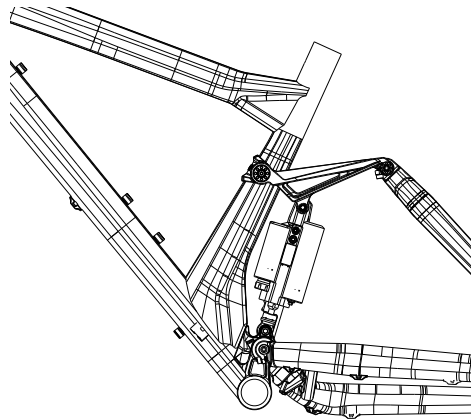

MONTAGE D'UN AUTRE AMORTISSEUR

Scott déconseille vivement d'utiliser d'autres amortisseurs que le Scott / DT Swiss Equalizer 2 Genius, étant donné que les deux composants se complètent parfaitement et ont été développés conjointement. C'est uniquement ainsi qu'une qualité d'amortissement optimale peut être garantie.

Si vous souhaitez néanmoins utiliser un autre amortisseur pour votre Genius, contrôlez que celui-ci ne touche le cadre dans aucune situation.

Procédez dès lors comme suit:

Contrôlez que ni l'amortisseur ni toute autre pièce de montage de l'amortisseur n'entre en contact avec le cadre lors du montage ou du démontage.

Pour tester ceci, laissez sortir tout l'air de l'amortisseur, respectivement démontez un ressort et actionnez l'amortisseur jusqu'à ce qu'il soit en position de débattement finale.

Si des pièces entrent alors en contact, vous ne devez en aucun cas utiliser cet amortisseur sur votre Genius!

SCOTT SMART CABLE ROUTING

Un passage de gaine direct et continu protège les câbles de vitesse et de freins de façon optimale contre l'eau et la saleté.

Pour le démontage des gaines, il vous suffit de dévisser et d'ouvrir les fixations en aluminium sur le tube diagonal.

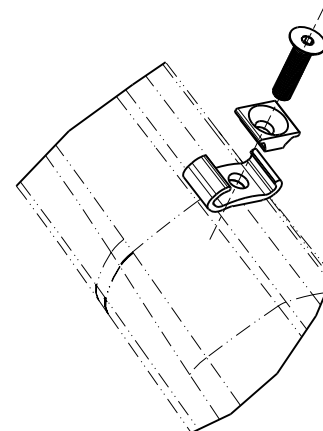

LONGUEUR DE LA GAINÉ POUR LE DÉRAILLEUR AVANT

Afin d'éviter tout dégât sur le cadre, dérailleur avant et ou „Ghost-shifting“, qui peut conduire à des situations dangereuses, observez que la distance, en dessous du boîtier de pédalier, entre les gaines et le boîtier de pédalier doit être d'au minimum 35 mm.

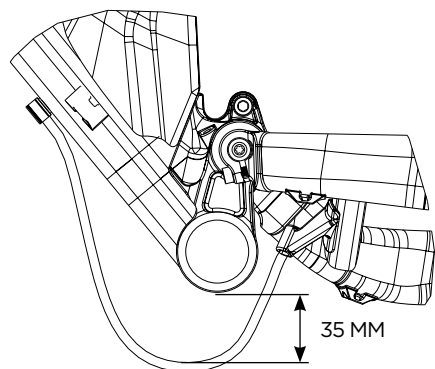

RÉGLAGE DE LA HAUTEUR DE SELLE

Important:

La tige de selle doit être incérée au minimum de 100 mm dans le tube de selle. N'utilisez jamais un autre diamètre que 34.9 mm et n'utilisez jamais de Shimms / adaptateur entre le cadre et la tige de selle.

PATE DE DÉRAILLEUR REMPLAÇABLE

La patte de dérailleur des modèles Genius peut être remplacée en cas de dégâts. Cette pièce, portant la référence 206473, peut être commandée auprès de votre revendeur Scott.

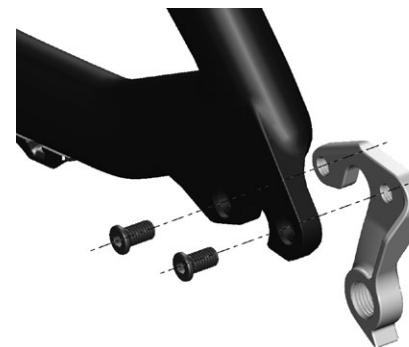

FIXATION DU DÉRAILLEUR AVANT

Sur le Genius, vous trouvez un dérailleur avant E-Type qui est toutefois directement vissé sur les bases arrière, et non fixée avec une plaquette E-Type entre le jeu de pédalier et le boîtier de pédalier comme habituellement.

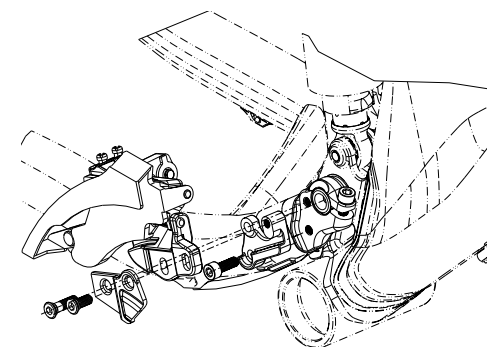

GARANTIE

Modèle

Année

Taille

Numéro de cadre

Numéro de l'amortisseur

Date d'achat

GARANTIE

Les vélos SCOTT sont produits selon des procédés de fabrication issus des dernières innovations technologiques. Ils sont équipés des meilleurs composants représentés sur le marché.

C'est pourquoi SCOTT s'engage, pour l'achat d'un vélo neuf entièrement monté, en offrant une garantie de 5 ans (seulement lors de l'observation des intervalles d'entretien, voir ci-dessous) sur le cadre et bras oscillant inclus pour tout défaut matériel et erreur de fabrication. SCOTT offre également une garantie de 2 ans sur le cadre, et sur les fourches (à condition qu'elles aient été fournies par SCOTT. Le cas échéant, la garantie du fabricant s'applique).

La garantie citée de 5 ans sur les cadres n'est accordée toutefois que si un entretien a eu lieu 1 x par an et a été effectué par un marchand SCOTT agréé conformément au guide d'entretien ci-joint dans ce manuel. Le marchand SCOTT agréé doit confirmer l'entretien effectué par timbre et signature. Si un tel entretien ne devait pas avoir lieu, la période de garantie de 5 ans sur les cadres se raccourcit à 3 ans. Les frais d'inspection et d'entretien sont à la charge du propriétaire du vélo SCOTT.

Pour les modèles Gambler, Voltage FR et Volt-X, la garantie est de 2 ans.

La garantie prend effet à compter de la date d'achat.

Dans tous les cas, cette garantie est exclusivement valable pour l'acheteur initial du vélo, c'est-à-dire celui qui utilise le vélo à l'état de neuf, pour la première fois et dans le cadre de l'usage prévu à son effet. Elle reste applicable uniquement pour l'achat d'un vélo chez un revendeur SCOTT agréé.

La garantie est accordée uniquement lors d'achats de vélos complètement montés, les vélos achetés non-montés entièrement sont exclus de toute garantie.

Dans le cas d'une demande de prise en charge par la garantie, SCOTT a la possibilité de réparer ou de remplacer la pièce défectueuse. Les pièces non défectueuses ne seront que remplacées à la charge du détenteur de la garantie.

Les pièces d'usure dans le cadre d'une utilisation normale du vélo ne sont pas prises en compte au titre de la garantie. Une liste détaillée des ces pièces et la description des caractéristiques d'usure sont définies dans à la fin du manuel d'utilisation.

À la dernière page, un certificat de cession du vélo, dont le revendeur conservera une copie après acceptation et signature de votre part, est à compléter.

L'application de la garantie est subordonnée à la présentation de ce document à chaque intervention, ainsi qu'à la présentation du vélo ou de la pièce faisant l'objet de la garantie.

Ce certificat fait acte de preuve d'achat sans lequel aucune réclamation n'est possible.

En principe, la garantie est accordée mondialement. Pour les demandes de garantie, adressez vous directement, avec votre certificat de cession à votre revendeur, qui fera ensuite le nécessaire. En cas d'impossibilité, veuillez contacter l'importateur SCOTT national.

La garantie ne s'applique qu'à condition que le vélo vendu n'ait subi aucune modification au niveau de la construction d'origine ou de l'équipement et qu'il n'ait pas fait l'objet d'une utilisation non conventionnelle.

Par cette garantie SCOTT accorde une garantie de producteur. Revendications supplémentaires conformément à la législation nationale sont sous réserve.

Concernant les détails de la garantie de l'amortisseur Equalizer 2, veuillez consulter le manuel DT Swiss fourni avec votre vélo.