

VOLTAGE FR

SCOTT 2012
BIKE OWNERS
MANUAL

SCOTT SPORTS SA | 17 RTE DU CROCHET | 1762 GIVISIEZ | SWITZERLAND
© 2011 SCOTT SPORTS SA, ALL RIGHTS RESERVED | SCOTT-SPORTS.COM





A Voltage FR deve ser afinada de acordo com as características pessoais do utilizador para que tenha a maior segurança e divertimento durante a utilização.

Todas as afinações devem ser efectuadas por um agente autorizado Scott ou seguindo as instruções fornecidas neste manual.

CONTEÚDO

Conceito Voltage FR.....	P. 004
Geometria Voltage FR.....	P. 005
Informações técnicas Voltage FR.....	P. 006
Curso traseiro ajustável.....	P. 007
Ferramentas recomendadas para a afinação.....	P. 009
Afinação Voltage FR.....	P. 010
Afinação básica do rebound.....	P. 011
Afinação de outros tipos de amortecedor.....	P. 012
Sistema de drop outs IDS.....	P. 012
Afinação da suspensão / mudança de suspensão.....	P. 013
Manutenção dos pivots.....	P. 013
Garantia.....	P. 014

CONCEITO VOLTAGE FR

A Voltage FR é o resultado de três anos de pesquisa e desenvolvimento para conseguir uma das mais versáteis e duráveis bicicletas de FR e slopestyle disponíveis no mercado mas mesmo assim extremamente simples de afinar e de fácil manutenção.

O objectivo da Scott para este modelo foi não só criar uma bicicleta leve no seu segmento mas também extremamente rígida e durável, tendo ainda um braço oscilante com uma cinemática otimizada.

A Voltage FR foi desenvolvida para aqueles que procuram uma bicicleta FR ou Slopestyle de suspensão total que oferece um curso traseiro entre 135 e 180 mm.

O conceito Voltage FR é baseado numa nova tecnologia multi pivot com baixo rácio de actuação.

Em combinação com as características de funcionamento linear do amortecedor de mola, a cinemática garante um funcionamento de suspensão progressivo que se adapta tanto a terrenos suaves (início do curso) até aos saltos mais extremos (final do curso).

Com a adição de diferentes suportes de amortecedor a cinemática do triângulo traseiro pode ser ajustada para o uso de amortecedores a ar.

GEOMETRIA VOLTAGE FR

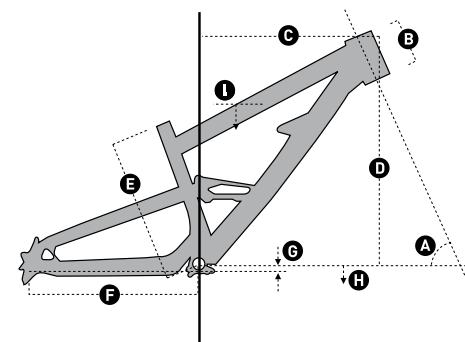

	A	B	C	D	E	F	G	H	I		
Size	Head angle	Head tube length	Reach	Stack	BB center to top of seat tube	Chainstay length	BB offset	BB height	Standover height	Wheel base	Stem length
	°	inches	mm inches	mm inches	mm inches	mm inches	mm inches	inches	mm inches	mm inches	mm

short	66.0°	118 4.6	394 15.5	567 22.3	402 15.8	425 16.7	13 0.5	358 14.1	763 30.0	1131 44.5	40
long	66.0°	118 4.6	419 16.5	567 22.3	402 15.8	425 16.7	13 0.5	358 14.1	763 30.0	1150 45.3	40

VOLTAGE FR with 180mm Fork

short	65.0°	118 4.6	383 15.1	575 22.6	402 15.8	425 16.7	13 0.5	366 14.4	777 30.6	1135 44.7	40
long	65.0°	118 4.6	408 16.1	575 22.6	402 15.8	425 16.7	13 0.5	366 14.4	777 30.6	1155 45.5	40

INFORMAÇÕES TÉCNICAS VOLTAGE FR

Curso	Quadro:	135 / 150
	FR 10 / 20:	165 / 180
	FR 30:	150 / 170
Rácio suspensão	241 / 76mm shock:	2.1 / 2.3
	222 / 70mm shock:	2.2 / 2.4
	215 / 63.5 shock:	2.1 / 2.3
Curso pistão	76 / 70 / 63.5mm	
Comp. amortecedor (olhal a olhal)	241 / 222 / 215mm, por favor certifique-se de que usa o adaptador correcto para o amortecedor!	
Hardware quadro principal	22.2mm x 8mm	
Hardware braço oscilante	22.2mm x 8mm	
Diâmetro esp. Selim	31.6mm	
Caixa direcção	1.5"	
Curso susp. Dianteira	160 - 200mm	
Comprimento suspensão	525 - 571mm	
Bloco pedaleiro	73mm	
Sistema de guia de corrente	ISCG / ISCG05 tab	
Largura do cubo traseiro	135mm	
Rolamentos	2 x 61901 (24 x 12 x T6)	
	6 x 61902 (28 x 15 x T7)	
Largura máxima de pneu	64mm	
Dentagem da cremalheira	Single speed, 34 to max. 38T	

CURSO TRASEIRO AJUSTÁVEL

Dependendo do modelo da Voltage, irá encontrar vários adaptadores de amortecedor traseiro que servem para ajustar a bic. aos vários tipos de amortecedor disponíveis (vários comprimentos de olhal a olhal) ao quadro sem modificar a geometria ou alterar a posição de condução na bicicleta.

No caso de querer aplicar um amortecedor diferente do de origem por favor certifique-se de que usa os adaptadores correctos para o amortecedor.

Estes adaptadores encontram-se disponíveis em qualquer agente Scott.

SHOCKMOUNT 215

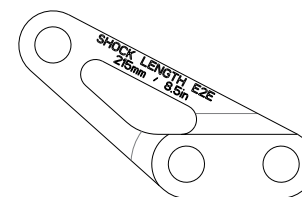

SHOCKMOUNT 222

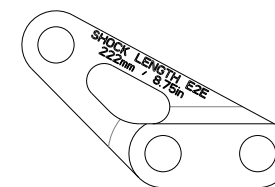

SHOCKMOUNT 241

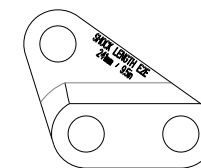

Shockmount	Shocklength E2E	A: Short travel	B: Long travel
215	215mm / 8.5in	140mm / 5.3in	150mm / 5.9in
222	222mm / 8.75in	150mm / 5.9in	170mm / 6.7in
241	241mm / 9.5in	160mm / 6.3in	180mm / 7.0in

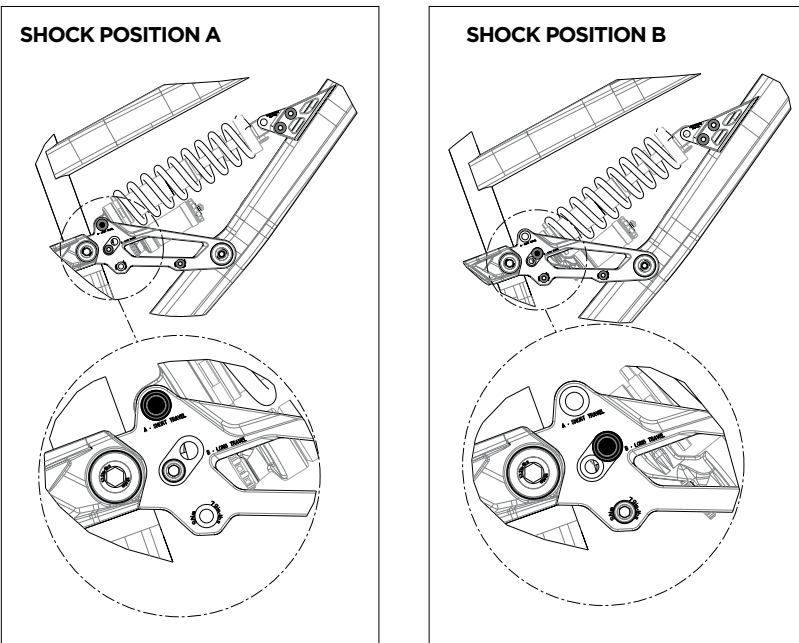

Importante!

! Após a desmontagem do amortecedor, ambos os parafusos de fixação do amortecedor deverão ser apertados com um torque de 35Nm/308in-lbs

Se esta operação não for efectuada correctamente o amortecedor poderá sofrer graves danos.

Recomendamos que use uma chave dinamométrica com uma ponteira sextavada de 6mm.

FERRAMENTAS RECOMENDADAS PARA A AFINAÇÃO

Por favor leia atentamente este manual e o manual do fabricante do amortecedor antes de efectuar qualquer afinação no amortecedor.

Recomendamos o uso de uma chave dinamométrica com uma ponteira sextavada de 6 mm.

Para simplificar a afinação do SAG (curso negativo) do amortecedor traseiro utilize o "sag boy" que está impresso na capa deste manual.

AFINAÇÃO DO AMORTECEDOR DA VOLTAGE FR

A afinação do amortecedor traseiro pode ser efectuada facilmente numa questão de minutos.

Efectue esta operação cuidadosamente para que tire o maior partido da sua Voltage FR e para que evite problemas durante a utilização.

Certifique-se de que a mola do amortecedor está de acordo com o seu peso (incluindo todo o equipamento).

Recomendamos as seguintes molas:

PESO KG	MOLA RECOMENDADA
50 - 60	200 x 3.25
60 - 70	250 x 3.25
70 - 80	300 x 3.25
80 - 90	350 x 3.25

A distância de olhal a olhal do amortecedor deverá ser na afinação básica com 40% de SAG.

COMPRIMENTO DO AMORTECEDOR	COM 40% SAG
241mm	211mm
222mm	194mm
215mm	189mm

Para a afinação correcta do SAG e a correspondência correcta da distância entre olhal a olhal, deverá apertar ou desapertar o colar da mola do amortecedor mas por favor respeite as indicações do fabricante do amortecedor com respeito ao aperto máximo / mínimo da mola.

A distância entre olhais do amortecedor deverá ser na afinação básica com 40 % de SAG.

Para a afinação correcta da distância entre olhais poderá utilizar o "sag-boy" indicado na capa deste manual (uma lista colorida).

Para informações adicionais sobre o amortecedor traseiro deverá consultar o manual do fabricante que acompanha a bicicleta.

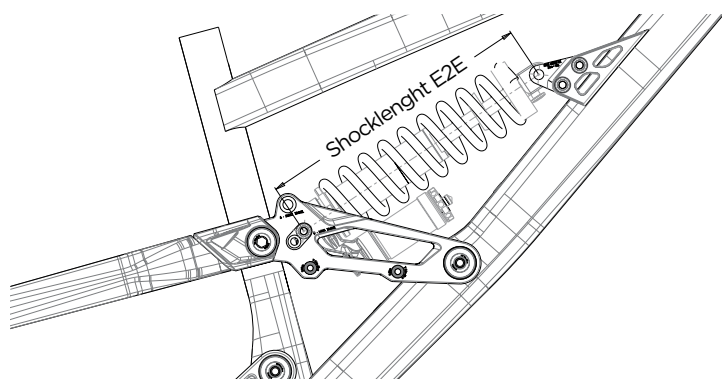

AFINAÇÃO BÁSICA DO REBOUND

O rebound refere-se à velocidade com o amortecedor retorna à posição original após receber um impacto.

Usando o botão vermelho pode afinar a velocidade de rebound ponto a ponto.

Observe as seguintes instruções:

Desça um passeio sentado na bicicleta e observe quantas vezes o amortecedor bombeia.

- Se bombear 1-2 vezes a afinação está correcta.
- Se bombear mais que 3 vezes o rebound está rápido demais, aperte o parafuso vermelho no sentido dos ponteiros do relógio 1-2 "clicks".
- Se não bombear o rebound está demasiado lento, desaperte o botão vermelho no sentido contrário aos ponteiros da relógio 1-2 "clicks".

Importante:

Certifique-se de que monta o amortecedor sempre como indicado na gravura em baixo.

Ao montar o amortecedor numa posição diferente poderá danificar seriamente o quadro, links, ou amortecedor.

Importante!

Após a desmontagem do amortecedor traseiro, deverá apertar os parafusos de fixação com um torque de 35Nm / 308in-lbs.

Se esta operação não for efectuada correctamente o amortecedor poderá sofrer graves danos.

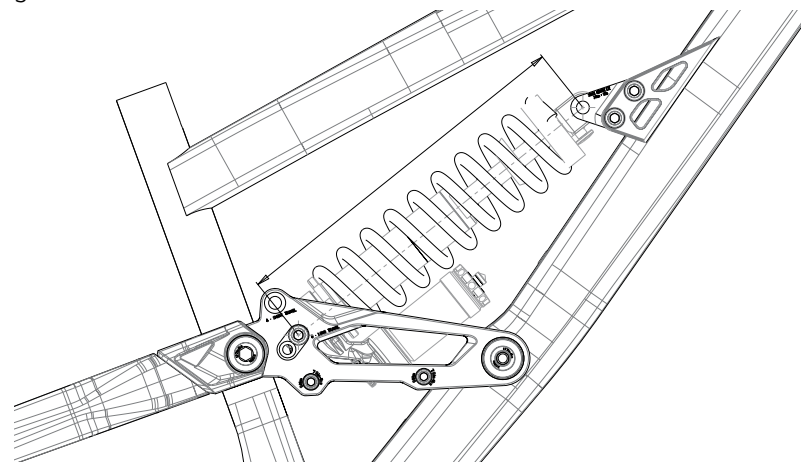

AFINAÇÃO DE OUTROS TIPOS DE AMORTECEDOR

A Scott recomenda vivamente apenas a utilização do amortecedor original que acompanha a bicicleta Voltage FR, dado que a combinação quadro / amortecedor foi pensada para funcionar em perfeita harmonia.

Se desejar usar um amortecedor diferente do de origem por favor certifique-se de que este não toca no quadro durante o funcionamento, causando deste modo danos no conjunto.

Queira por favor seguir as seguintes instruções:

Certifique-se de que o amortecedor e seus acessórios não tocam no quadro durante o funcionamento.

Para se certificar de que o amortecedor não toca no quadro deve retirar todo o ar / retirar a mola do amortecedor e comprimi-lo na totalidade.

Se o amortecedor tocar no quadro não deverá utilizá-lo de modo a não danificar o quadro / amortecedor.

SISTEMA DE DROP OUT IDS

A Voltage FR oferece não só a possibilidade de mudar o drop out em caso de dano mas também vários tipos de drop outs IDS (Interchangeable Drop out System) consoante o tipo do cubo ou utilização.

Encontrará nos modelos de origem Voltage FR 10 / 20 um sistema de eixo de 12 mm e nas FR 30 um sistema de eixo standard.

Adicionalmente a Scott oferece as seguintes opções:

-IDS 12mm short (distância entre eixos -1 cm)

-IDS 12mm long (distância entre eixos + 1 cm)

-IDS MAXLE para o sistema Sram Maxle

Caso pretenda adquirir um sistema de drop outs IDS adicional deverá contactar a seu agente Scott.

AFINAÇÃO DA SUSPENSÃO DIANTEIRA / SUBSTITUIÇÃO DA SUSPENSÃO

Para a afinação da suspensão dianteira deve consultar o manual específico que acompanha a bicicleta.

Recomendamos apenas o uso de suspensões que meçam entre 525 a 571mm entre o centro do eixo da roda até ao topo da coroa da suspensão, deste modo tanto a geometria como a condução da bicicleta não serão alteradas.

MANUTENÇÃO DOS PIVOTS

Os pivots e rolamentos da Voltage FR são de muito fácil manutenção.

Deverá aplicar periodicamente após as lavagens um spray lubrificante no exterior dos pontos de rotação, não recomendamos que use um spray demasiado espesso dado que será difícil de remover posteriormente. Para a corrente recomendamos o mesmo procedimento.

Caso necessite de mudar os rolamentos/pontos de rotação da sua Voltage FR, poderá encomendá-los num kit completo em qualquer agente autorizado Scott. Poderá também adquirir os rolamentos em separado em qualquer loja da especialidade com a refª mostrada acima (informações técnicas).

Para a manutenção dos pivots da bicicleta deve dirigir-se a um agente Scott pois para tal são necessárias ferramentas específicas.

GARANTIA

MODELO.....

ANO.....

TAMANHO.....

QUADRO.....

DATE OF PURCHASE.....

GARANTIA

As bicicletas Scott são produzidas seguindo os mais elevados padrões e métodos de qualidade. São equipadas com os melhores componentes adquiridos nos fabricantes de maior renome.

Assim sendo, a Scott garante os quadros e braços oscilantes por um período de dois anos contra defeitos de fabrico ou mão de obra e que façam parte integrante da bicicleta (bicicleta completa). O período de garantia inicia-se no dia da compra.

A garantia está limitada ao primeiro comprador, o que significa a primeira pessoa a utilizar a bicicleta e apenas para o efeito para que foi feita. Mais ainda, esta garantia está limitada só a compras efectuadas através de um agente Scott, com exclusão de compras efectuadas via Internet.

Em caso de reclamação de garantia a decisão de reparar ou substituir peças defeituosas, pertencerá exclusivamente à Scott. Peças não defeituosas que sejam substituídas serão de conta e risco do comprador.

Uso e desgaste normal não estão abrangidos pela garantia.

Poderá encontrar no final deste manual um protocolo de entrega da bicicleta, do qual uma cópia ficará em posse do agente após aceitação e assinatura do comprador.

É obrigatório mostrar este protocolo de entrega juntamente com as peças defeituosas no caso de reclamação de garantia uma vez que prova a evidência da compra. De outra forma a garantia não será considerada.

Em princípio esta garantia tem validade em todo o mundo. As reclamações devem sempre ser feitas através de um agente autorizado Scott. Para obter informações a respeito do agente mais próximo poderá consultar em <http://www.jasma.pt/agentes/> ou telefonar para a nossa companhia (tel.21 226 88 38).

Desgaste normal, acidente, negligência, abuso, montagem inadequada ou manutenção imprópria por outro que não seja um agente autorizado Scott, uso de peças ou acessórios que não estejam em conformidade com as especificações da bicicleta (ex: provas de downhill, Freestyle, manobras) não estão cobertos por esta garantia.

A Scott garante voluntariamente a garantia dos fabricantes. Reservam-se acordos adicionais de comercialização de mercadorias nacionais.