



**GENIUS LT**

**SCOTT 2012  
BIKE OWNERS  
MANUAL**

SCOTT SPORTS SA | 17 RTE DU CROCHET | 1762 GIVISIEZ | SWITZERLAND  
© 2011 SCOTT SPORTS SA, ALL RIGHTS RESERVED | SCOTT-SPORTS.COM





La Genius LT debe ser configurada a las características de cada rider para conseguir la máxima seguridad y diversión de pedaleo.

Todos los ajuste deben ser hechos por un centro autorizado Scott o siguiendo éste manual.

## CONTENIDO

Concepto Genius LT .....	P. 004
Geometría Genius LT .....	P. 005
Datos técnicos Genius LT .....	P. 006
Acople de geometría .....	P. 007
Palanca TWINLOC .....	P. 008
Tecnología del amortiguador .....	P. 012
Amortiguador Equalizer 3 y palanca TWINLOC .....	P. 013
Ajuste básico de la palanca TWINLOC .....	P. 014
Herramientas recomendadas para el ajuste del amortiguador .....	P. 018
Ajuste de Genius LT y Equalizer 3 .....	P. 019
Ajuste del rebote del amortiguador Equalizer 3 .....	P. 021
Ajuste de otros modelos de amortiguador .....	P. 024
Estandards de eje de pedalier .....	P. 024
Destalles de montaje del desviador delantero .....	P. 025
Guiacadenas .....	P. 026
Opciones de dirección .....	P. 028
Scott: guiado del cable .....	P. 029
Longitud del cable .....	P. 030
Ajuste de la altura de la tija .....	P. 031
Montaje freno trasero .....	P. 031
IDS 2 / Puntera reemplazable .....	P. 033
Ajuste de la horquilla delantera/ cambio .....	P. 035
Mantenimiento de los rodamientos .....	P. 035
Garantía .....	P. 036

## CONCEPTO GENIUS LT

Genius LT marca un nuevo paso en las bicicletas de All Mountain Bikes, redefiniendo la categoría con un recorrido máximo de 185mm pero sin perder competitividad en los ascensos.

Los objetivos de Scott no solo se basan en la ligereza, sino también en conseguir cuadros duraderos con un sistema de suspensión innovador y una cinemática optimizada para el basculante trasero.

La combinación de la cinemática optimizada con la extraordinaria tecnología de suspensión, consigue eliminar la brecha existente entre las ligeras bicicletas de doble suspensión de maratón (ej. Scott Genius) y la nueva generación de bicicletas de freeride (ej. Scott Voltage FR).

Genius LT ha sido diseñado para riders que buscan bicicletas de doble suspensión de All Mountain, que ofrezcan un recorrido trasero generoso.

Scott no ve el cuadro, el amortiguador trasero, y la cinemática como componentes sueltos que tiene que ensamblar juntos en una bici, sino que lo ve como un todo, cómo una única pieza que ha de funcionar de manera perfecta.

El concepto Genius LT está basado en la tecnología de un nuevo diseño multipivote.

En combinación con las características lineales del amortiguador trasero, la tensión de la cadena se reduce para que el pedaleo no influya en el movimiento del basculante trasero.

El sistema Scott, llamado TC (Control de Tracción) te permite reducir el recorrido del amortiguador trasero de 185mm a 110mm incluyendo una amortiguación más progresiva, pero que todavía ofrece un solvente recorrido.

No hay pérdida de fuerza. La transferencia óptima de fuerza está garantizada gracias al basculante, ya que al contrario de los sistemas de sólo bloqueo o de auto-bloqueo, la Genius no perderá la tracción con el terreno y ofrecerá una tracción perfecta y mayor velocidad mientras se está de pie sobre los pedales.

Además, el sistema patentado Scott TWINLOC te ayudará a bloquear la horquilla delantera al instante, junto al amortiguador trasero, gracias a la palanca de control remoto.

## GEOMETRIA GENIUS LT

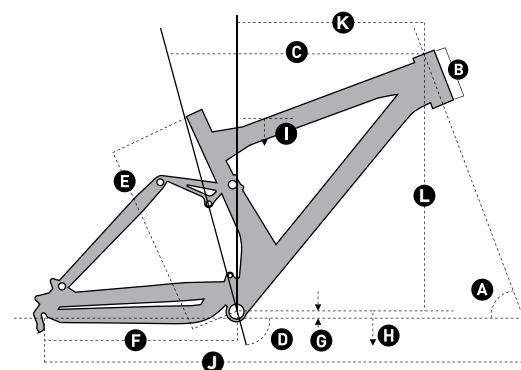

Size	S		M		L	
<b>A</b>	66.3°		66.3°		66.3°	
<b>B</b>	120 mm	4.7 in	120 mm	4.7 in	120 mm	4.7 in
<b>C</b>	560 mm	22.0 in	585 mm	23.0 in	610 mm	24.0 in
<b>D</b>	73.5°		73.5°		73.5°	
<b>E</b>	440 mm	17.3 in	460 mm	18.1 in	490 mm	19.3 in
<b>F</b>	428 mm	16.9 in	428 mm	16.9 in	428 mm	16.9 in
<b>G</b>	15 mm	0.6 in	15 mm	0.6 in	15 mm	0.6 in
<b>H</b>	358 mm	14.1 in	358 mm	14.1 in	358 mm	14.1 in
<b>I</b>	775 mm	30.5 in	775 mm	30.5 in	783 mm	30.8 in
<b>J</b>	1125 mm	44.3 in	1150 mm	45.3 in	1175 mm	46.2 in
<b>K</b>	383 mm	15.1 in	408 mm	16.0 in	433 mm	17.0 in
<b>L</b>	599 mm	23.6 in	599 mm	23.6 in	599 mm	23.6 in
	60 mm		60 mm		70 mm	

\* Todas las medidas se han realizado con el chip geométrico en **LOW BB**.

## DATOS TÉCNICOS GENIUS LT

Recorrido	185/110/0mm
Ratio suspensión	2.85/1.69/0
Carrera del pistón	65 mm
Longitud amortiguador entre ojos	180mm
Alojamiento rodamientos triángulo princ.	14mm x 6mm,
Alojamiento rodamientos del basculante	14mm x 6mm,
Diámetro de tija	31.6mm
Dirección	1 1/8" /1.5"; tapered, cazoletas semi-integr.
Recorrido horquilla	180mm
Longitud horquilla	565mm
Caja de pedalier	PF BB 92, 73mm, depende del modelo.
Desviador delantero	Shimano E-type / SRAM DM S3
Anchura buje trasero	135mm, 142mm, depende del modelo/ sistema de punteras
Anchura máx. neumático	61mm/2.4"
Rodamientos	4 x 6802/ 2 x 61800/ 2 x 6803
Guiacadenas	Cuadro aluminio: ISCG 05, Cuadro carbono: con adaptador ISCG

## CHIP GEOMÉTRICO

Con la ayuda del chip geométrico serás capaz de ajustar la altura del eje de pedalier en 2 posiciones.

- Bajo BB: un centro de gravedad más bajo/ ángulo de dirección más relajado.
- Alto BB: mayor espacio entre pedales-bielas y los obstáculos del camino/ángulo de dirección más pronunciado



LOW Setting



HIGH Setting

Efecto del cambio entre LOW y HIGH	Ángulo de dirección	Ángulo del sillín	Desplazamiento del eje	Altura	Altura del eje de pedalier
	°	°	mm inches	mm inches	mm inches
	0.7°	0.7°	8 0.3	1 0.04	8 0.3

## TWINLOC

El sistema de control remoto TWINLOC es la evolución del sistema TRACLOC.

Mientras que el sistema TRACLOC permitía cambiar a los amortiguadores traseros Scott Nude TC y Equalizer 2 entre las diferentes opciones de recorrido: «bloqueo», «control de tracción» y modo «largo recorrido» desde el manillar, el sistema TWINLOC en combinación con el amortiguador Equalizer 3 y las horquillas RockShox/SRAM en la Genius LT, permiten elegir las opciones de recorrido en ambas suspensiones.

Las 3 opciones de recorrido son:

- **Modo Descenso:** Recorrido total en ambas suspensiones
- **Modo Tracción:** Modo tracción trasero, recorrido total suspensión delantera
- **Modo Bloqueo:** Bloqueo total de ambas suspensiones.

Scott ofrece como pieza de recambio la palanca TWINLOC para el amortiguador Equalizador 3 con el número de artículo Scott 219.562.

Importante: Sólo se puede montar la palanca TWINLOC en «posición lateral izquierda hacia arriba» en el manillar.

Usted tiene 3 posiciones de la palanca TWINLOC.:

- **Posición más alejada:** Bloqueo total de ambas suspensiones.
- **Posición media:** Modo tracción trasero, recorrido total suspensión delantera
- **Posición mas cercana:** Recorrido total en ambas suspensiones

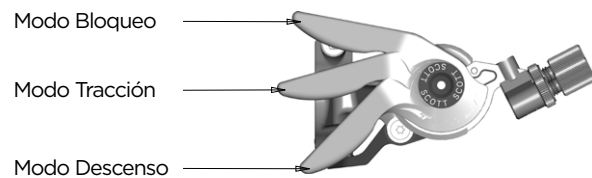

Cambia entre los diferentes modos de suspensión presionando la palanca superior con el dedo pulgar, y se libera pulsando la palanca inferior con el mismo dedo. Un modo por pulsación.

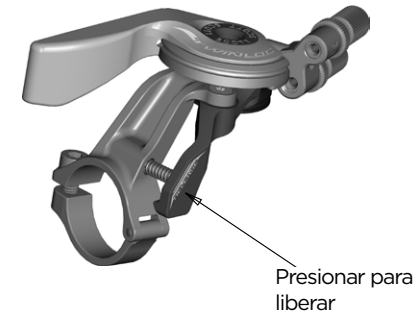

Para identificar las diferentes partes de la palanca TWINLOC mencionados en las instrucciones, consulte el dibujo con los nombres de las partes a continuación:

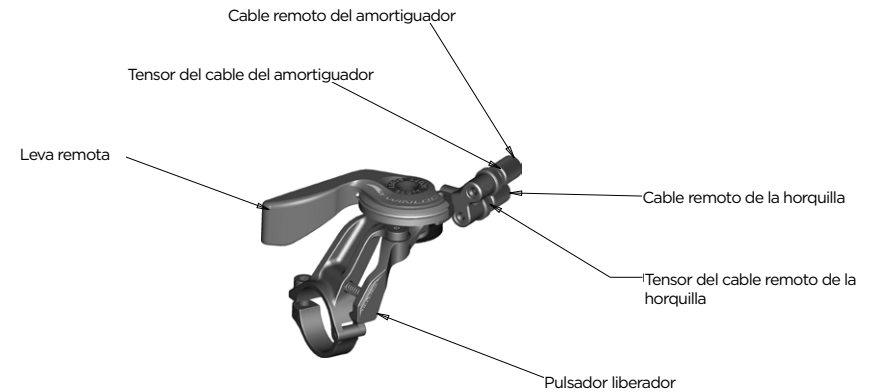



Téngase en cuenta que el cable que controla el amortiguador SIEMPRE va en la posición superior tal y como se ve en la imagen inferior.



Para colocar el cable, coloque el mando en la posición de Modo Descenso e introduzca el cable por el orificio como se ve en la imagen inferior, colocar el cable en el bloque de la horquilla situado en la parte derecha del puente de la misma.

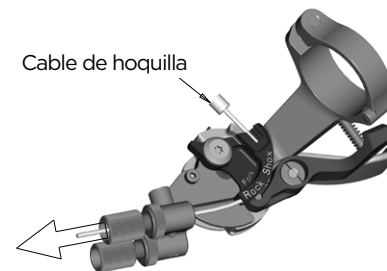

Fije el tornillo allen de 2mm de la roldana de bloqueo de la horquilla con un par de apriete de 0.9Nm, corte el cable y coloque un terminal.

Por favor, consulte ésta acción también en el manual de la horquilla Rock Shox adjunto con la bicicleta.

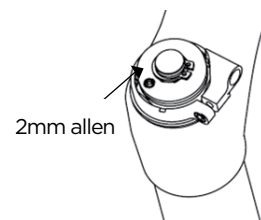

**CONSEJO:**

Para comprobar si la tensión del cable es exacta, por favor, trate de mover la tapa de plástico de la cubierta del cable en el tensor de la palanca de mando remoto. No debería haber «juego» entre la tapa y tensor.

En caso de que haya «juego», por favor, gire el tensor hasta eliminarlo.

## COLOCACION DEL CABLE REMOTO

### Horquillas SRAM/RockShox:

**Importante:**

Por favor, asegúrese de que el bloqueo de la horquilla SRAM / RockShox se activa después de la colocación del cable. Por lo tanto, por favor, comprima la horquilla 10-15 veces antes de seguir el manual de instalación del cable remoto y ajuste.

El mando debe mostrar en la parte inferior la siguiente indicación

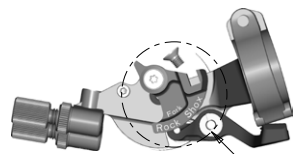

Ver detalle A



Detalle A

## TECNOLOGÍA DEL AMORTIGUADOR

El corazón del sistema TC-System es el nuevo e innovador amortiguador Scott Equalizer 3 realizado por DT Swiss, que ofrece tres funciones que hacen el sistema posible.

Usando el sistema remoto TWINLOC puedes elegir entre tres opciones de recorrido trasero.

**1. MODO DESCENSO:** recorrido total de 185mm

**2. MODO TRACCIÓN:** mediante la reducción del volumen de la cámara interna del amortiguador, el recorrido del amortiguador se verá reducido alrededor de un 60%(aprox. 110mm) y la cámara de aire se «endurece». El resultado es una ascensión sin bamboleos con una óptima tracción de la rueda trasera

**3. MODO BLOQUEO:** el amortiguador está bloqueado; la ascensión en carretera asfaltada es ahora posible sin pérdida de fuerza en la pedalada. En caso de que el piloto no abra el sistema a la hora de cruzar fuertes obstáculos, actúa una válvula de seguridad que impide que el amortiguador quede dañado.

## AMORTIGUADOR EQUALIZER 3 Y MANDO REMOTO TWINLOC

En el dibujo del amortiguador y del mando remoto mostrado abajo, están indicadas con números las partes que serán utilizadas en éste manual para explicar el ajuste de los mismos.

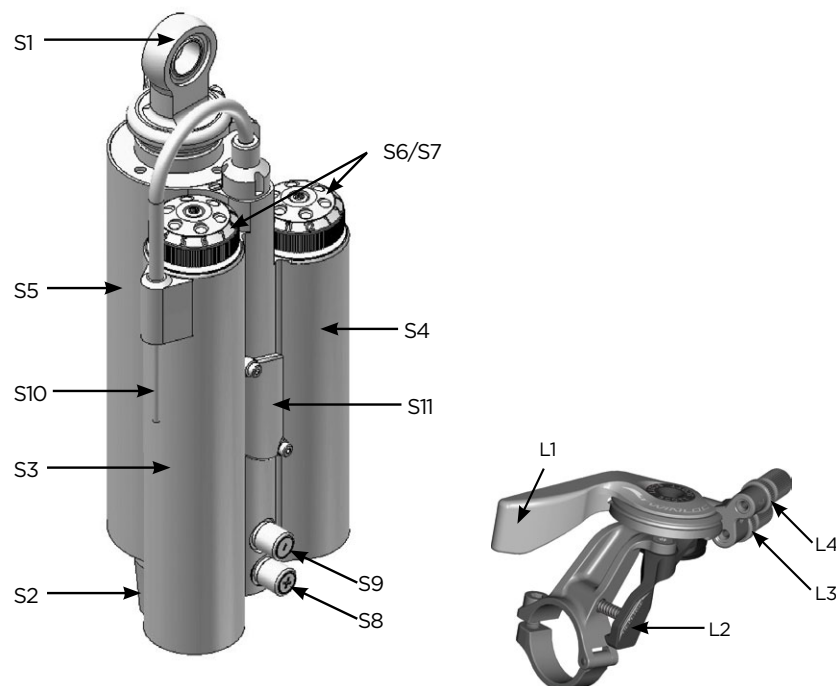

S1	Top eyelet/ Shock Bolt	L1	Remote Lever
S2	Down eyelet/ Shock Bolt	L2	Release Button
S3	Traction Mode Chamber	L3	Cable Tension Screw Fork Remote
S4	Full Mode Chamber	L4	Cable Tension Screw Shock Remote
S5	Shock Housing		
S6	Rebound- Screw		
S7	Rebound- Screw		
S8	Positive Chamber Valve		
S9	Negative Chamber Valve		
S10	Remote Control Cable		
S11	Cable fixing Screw (hidden behind dust protector plate)		

## AJUSTE BÁSICO DEL MANDO TWINLOC Y AMORTIGUADOR EQUALIZER 3

Para conseguir el perfecto funcionamiento del amortiguador Equalizer 3 es necesario seguir los siguientes pasos.

La siguiente explicación muestra la completa extracción y posterior colocación del cable.

### Importante:

Para todas las acciones el mando debe estar en posición Descenso

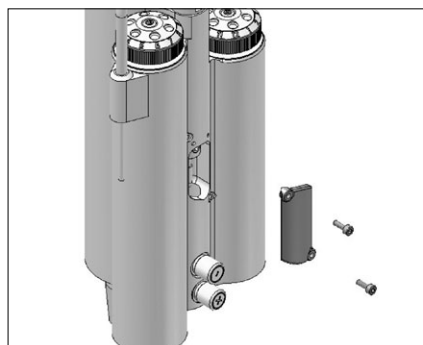

- 1 retire la tapa del alojamiento del tornillo prisionero del cable, desenroscando los tornillos en sentido anti-horario, utilizando una llave allen de 1.5mm.

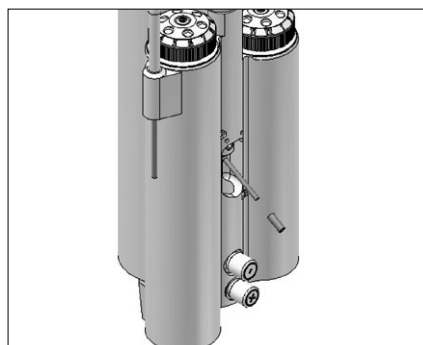

- 2 retirar el tope final del cable con unos alicates.



- 3 retirar el prisionero del cable (S11) desenroscando en sentido anti-horario, con una llave allen de 2mm.



- 4 sacar el cable antiguo tanto del amortiguador como del mando remoto TWINLOC.



- 5 insertar el nuevo cable mediante la guía, como se muestra en la figura.



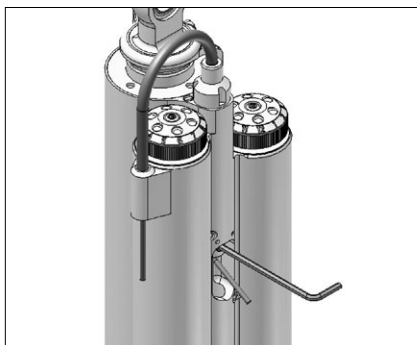

- 6** tensar el cable y fijar el tornillo prisionero (S11) enroscando en sentido horario con una llave allen de 2mm y un par máx. de 1.6Nm.

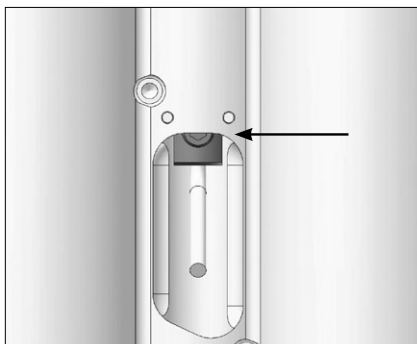

- 7** para comprobar que el cable tiene la tensión adecuada, colocar el mando TWINLOC en la posición de «Modo Tracción». El centro del prisionero (S11) debe estar en el borde superior del alojamiento del prisionero tal y como se aprecia en la imagen. Para un ajuste fino de la tensión, ajustar con el tensor del mando.

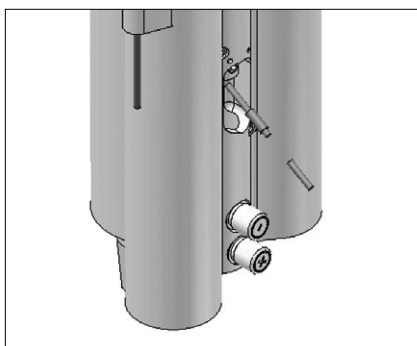

- 8** colocar el tope hasta que toque con el cuerpo del prisionero y cortar el cable restante, manteniendo una longitud de cable restante de 35mm.

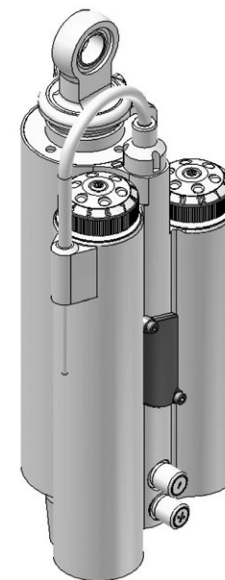

- 9** volver a colocar la tapa del alojamiento del prisionero enroscando los tornillos en sentido horario con una llave allen de 1.5 mm allen a un par máx. de **0.3 Nm**

**Importante:**

La máx. presión para el amortiguador Equalizer 3 es de 28.0 bares/406 psi en la cámara positiva y 22.4 bares/325 psi en la cámara negativa, lo que significa un peso máx. del 110 kgs/243 incluyendo ropa y carga.

## HERRAMIENTAS RECOMENDADAS PARA AJUSTAR EL AMORTIGUADOR

Para el correcto ajuste del amortiguador se recomienda una bomba con una escala superior a 40 bares/600 psi con conector específico anti-pérdida de aire, para que la medida de aire sea lo más precisa posible.

**Al comprobar la presión, el aire se desplaza a la bomba y el manómetro perdiendo presión, de manera que es necesario volver a hinchar después de cada comprobación.**

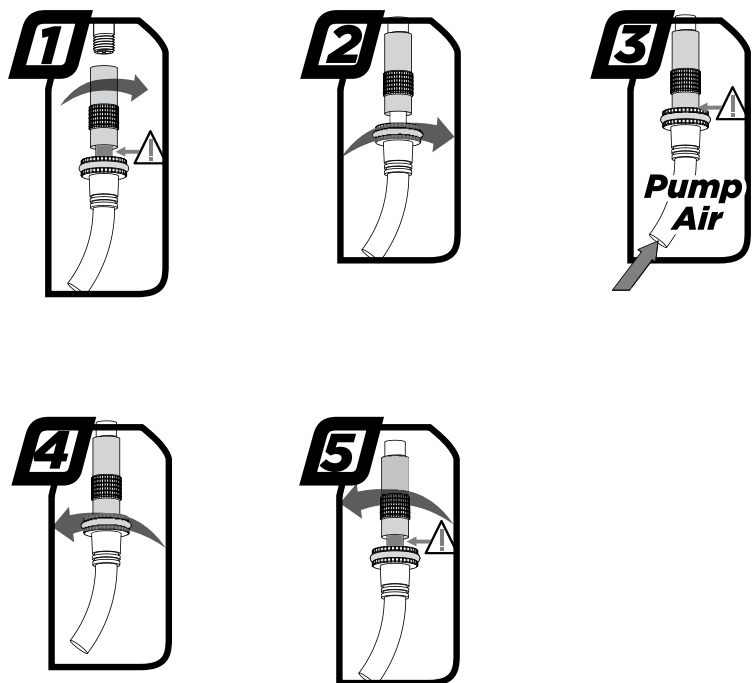

**Las bombas de alta presión pueden llegar a tener una tolerancia máx. del 10% de la medida.**





## AJUSTE DE GENIUS Y AMORTIGUADOR EQUALIZER 3

El ajuste del amortiguador Scott/DT Equalizer 3 puede ser realizado de forma sencilla en unos pocos minutos.

Para ajustar la presión de aire de las cámaras seguir las siguientes instrucciones:

-  1. retirar el tapón de la válvula de la cámara positiva (S8), que es la válvula inferior en el cuerpo del amortiguador y colocar la bomba con su adaptador.
2. introducir la presión adecuada en el amortiguador. En el cuerpo del amortiguador se encuentra una tabla con la presión adecuada para los diferentes pesos del piloto.
3. una vez que hayas alcanzado la presión correcta, retirar la bomba y colocar el tapón de la válvula.
-  4. retirar el tapón de la válvula de la cámara negativa (S9), que es la válvula superior en el cuerpo del amortiguador y colocar la bomba con su adaptador
5. introducir la presión adecuada en el amortiguador. En el cuerpo del amortiguador encontrarás una tabla con la presión recomendada para los diferentes pesos del piloto..
6. una vez alcanzada la presión correcta, retirar la bomba y colocar el tapón de la válvula.

### Presión de aire recomendada

RIDERS WEIGHT		 AIR PRESSURE POSITIVE		 AIR PRESSURE NEGATIVE	
KG	LBS	BAR	PSI	BAR	PSI
40	88	11.0	160	8.0	116
45	99	12.0	174	8.5	123
50	110	13.0	189	9.0	131
55	121	14.0	203	10.0	145
60	132	15.0	218	10.5	152
65	143	16.0	232	11.0	160
70	154	17.0	247	12.0	174
75	165	18.0	261	12.5	181
80	176	19.0	276	13.5	196
85	187	20.0	290	14.0	203
90	198	21.0	305	14.5	210
95	209	22.0	319	15.5	225
100	220	23.0	334	16.0	232

## SAG

El SAG debe ser 18mm en el pistón del amortiguador, lo que significa 25% de SAG en modo descenso.

Para comprobar el ajuste, siga los siguientes pasos.

1- Siéntese en la bicicleta y ponga los pies sobre los pedales.

2- Compruebe si la flecha indicadora de SAG coincide con la indicación del 25% del guardabarros.

(En el caso de que quiera una configuración más dura decantese por el SAG de 20%, en el caso que quiera una configuración más suave, hágalo por el 30% de SAG)

3- Si la flecha coincide con el porcentaje de SAG de su elección, la presión del amortiguador concuerda con su peso.

4- Si la flecha está en una indicación porcentual más baja que la de su elección, la presión de aire de la cámara positiva es demasiado alta y debe reducirse cuidadosamente utilizando la perilla de purga de la bomba de descarga hasta que la flecha coincida con el SAG porcentual de su elección.

5- Si la flecha está en una indicación porcentual más alta que la de su elección, la presión de aire de la cámara positiva es demasiado baja y debe incrementarse mediante el uso de la bomba hasta que la flecha coincida con el porcentaje de SAG de su elección.



## AJUSTE DEL REBOTE

El rebote hace referencia a la velocidad con que el amortiguador vuelve a su posición de reposo tras absorber una irregularidad.

Usando los diales de rebote rojos (S6 y S7) en la parte superior de las cámaras de aire usted puede ajustar el rebote paso a paso.

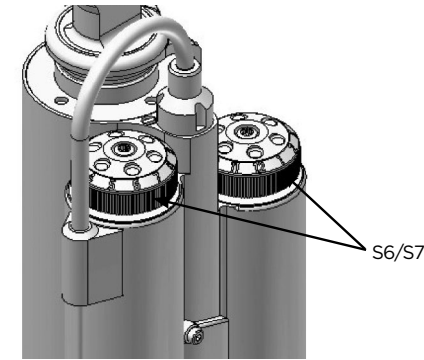

Por favor, siga las siguientes indicaciones:

Baje un bordillo permaneciendo sentado en el sillín y compruebe cuantas veces rebota.

- Si rebota 1 o 2 veces el ajuste es correcto.
- Si rebota más de 3 veces el rebote está demasiado rápido. Gire AMBOS diales en el sentido de las agujas del reloj.
- Si no rebota, el rebote es demasiado lento. Gire AMBOS diales en el sentido opuesto a las agujas del reloj.

### Importante

Por favor, asegurese de que ambos diales marcan el mismo numero debajo de la flecha del cuerpo del amortiguador.

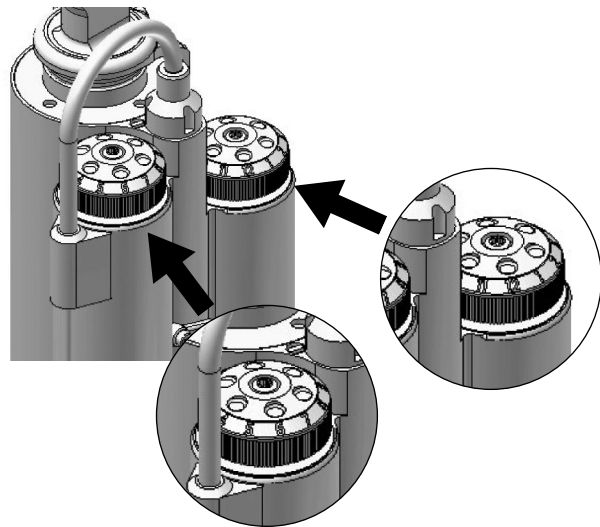

¡En caso de que usted quiera más información o consejos sobre como ajustar su amortiguador, puede descargar un programa desde [www.scott-sports.com](http://www.scott-sports.com) (un archivo de MS Excel)

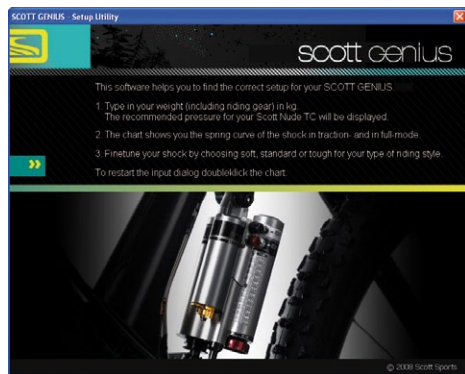

### Importante

Tome nota de que usted tiene que montar el amortiguador como en la figura. Montar el amortiguador en una posición incorrecta puede acarrear daños importantes al cuadro, a las bieletas y al amortiguador trasero.

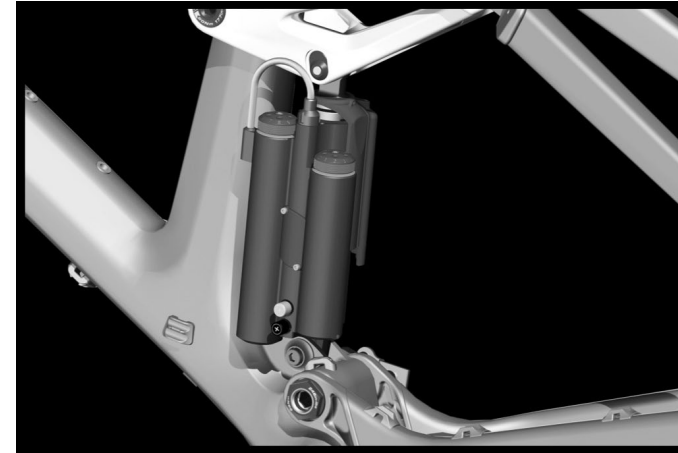

Si usted necesita casquillos/reductores o tornillos para montar el amortiguador en el cuadro, puede pedirlos con:

219563 Rear Shock EQ3 Mount Reducer Set

219564 Rear Shock EQ3 Mount Bolt Set

A través de su distribuidor Scott

### Importante

Después de desmontar su amortiguador trasero, ambos tornillos de montaje deben ser apretados con el par indicado (5Nm/44 in-lbs)

Si esto no fuera así, su amortiguador podría resultar dañado.

## AJUSTE DE OTROS MODELOS DE AMORT.

**Scott recomienda altamente usar únicamente el amortiguador Scott Equalizer III con la bici Genius LT, ya que se han diseñado ambas partes para un funcionamiento conjunto óptimo con un ratio de suspensión lineal.**

**Si usted quiere instalar un amortiguador diferente al original cerciorese de que ninguna parte del cuadro entrara en contacto con el durante el funcionamiento del mismo.**

**Por favor, siga las instrucciones mas abajo:**

- **Asegurese de que ninguna parte del amortiguador o sus partes accesorias toquen el cuadro estando montado o en funcionamiento.**
- **Si en algún momento esto ocurriera no use ese amortiguador para evitar daños en el cuadro, amortiguador o basculante.**

## STANDARDS DE EJE DE PEDALIER

La Genius LT dispone de dos cajas de pedalier diferentes.

Los cuadros de carbono están diseñados para cazoletas PressFit (PF92 - anchura 89,5mm y diámetro de los rodamientos 41mm)

Los cuadros de aluminio están diseñados para pedalieres de 73mm roscados.

## DETALLES DE MONTAJE DEL DESVIADOR

En la Genius LT usted puede encontrar un desviador delantero Shimano E-Type pero montado directamente en el basculante.

Por favor, tome nota de que usted siempre necesitara la pletina adaptadora adjunta a la bicicleta o al frame set que se instala entre la vaina y el desviador delantero.

Este adaptador lo puede encargar a su distribuidor Scott con la referencia

219566 FD-Mount Plate Set Genius LT 2011 one size

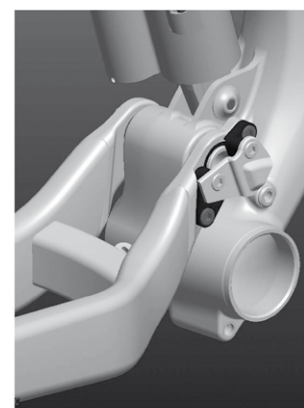
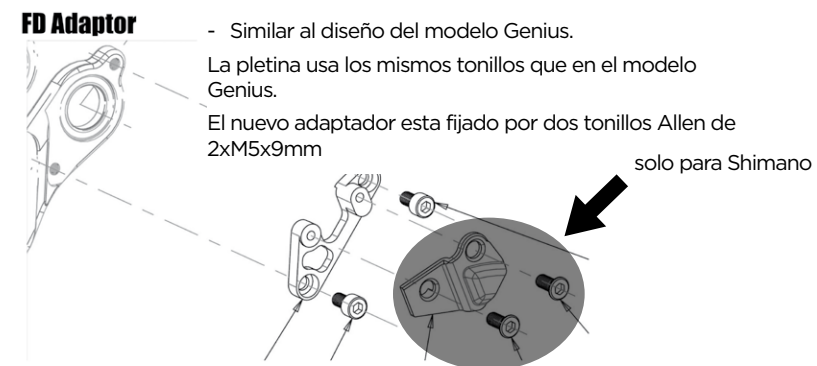

Para cuadros de carbono  
Genius LT

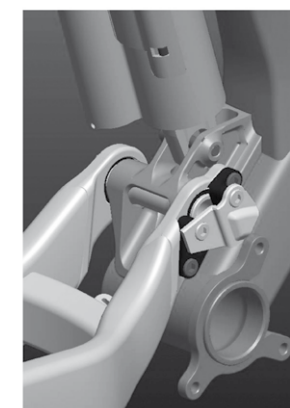

Para cuadros de aluminio  
Genius LT

## GUIACADENAS

Tanto el cuadro Genius LT de carbono como el de aluminio son compatibles con el sistema ISCG.

Usted puede encargar los repuestos necesarios a su distribuidor Scott con la referencia:

219570 Chainguide ISCG Adaptor Set Genius LT

### Detalles del montaje en los cuadros Genius LT de carbono



Standard de 2 tornillos de Scott



Usar tornillo 1x15mm. El hueco superior esta asegurado por el tornillo del guiacadenas. No usar con guiacadenas con cubreplato montado en el sistema ISCG.



Sistema antisuccion para pedalieres de triple plato incluido en las bicicletas.

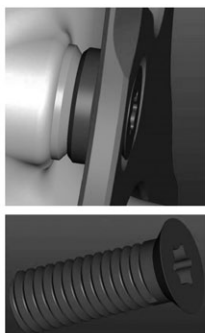

Usar tornillos T25 de 15mm con espaciadores de 2,5mm

### Detalles para el montaje en los cuadros Genius LT de aluminio:

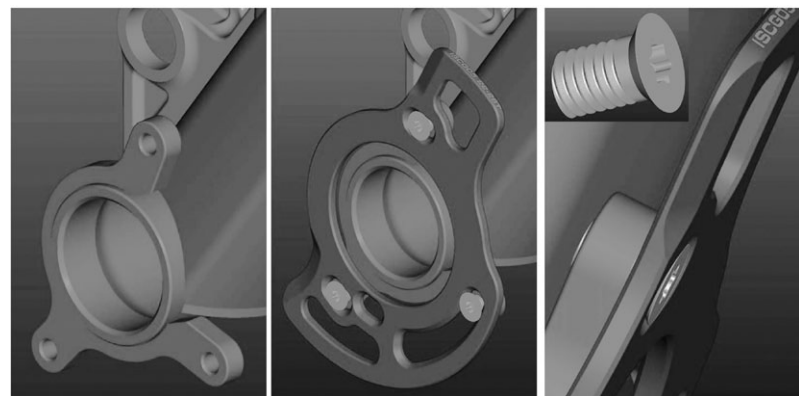

ISCG 05 integrado en el cuadro Sistema antisuccion montado con 3 tornillos T25 de 8mm. Sin espaciadores



## OPCIONES DE DIRECCION

Las bicicletas Genius LT incorporan direcciones y tubos de dirección conificados compatibles con direcciones semi-integradas de 50-61mm.

Los tubos de dirección de estas horquillas son de 1,5 " a 1 1/8".

Tanto el mayor diámetro del tubo de dirección como el de la pipa de dirección contribuyen a aumentar la rigidez y manejabilidad de la bicicleta.

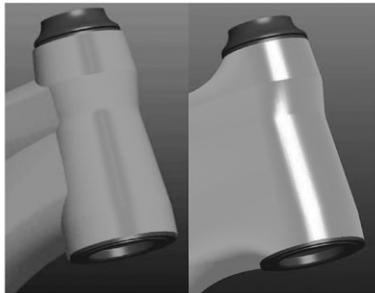

Headset Pro Zero Logic Press Fit Taper 18mm

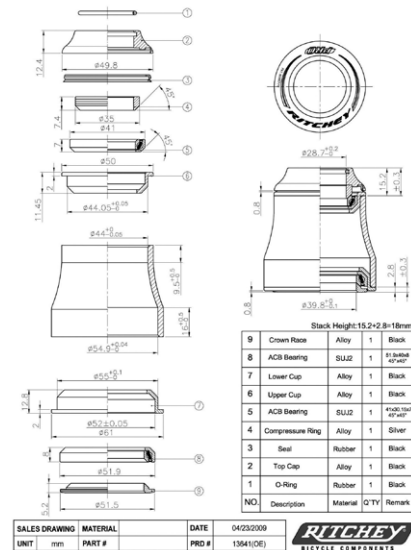

Rithey WCS Carbon Zero Tapered	PF 50-61mm	18mm UD
Rithey PRO Tapered	PF 50-61mm	12.9mm

También es posible utilizar horquillas con el tubo de dirección Standard 1 1/8" usando una dirección reductora como por ejemplo:

Rithey WCS Carbon Zero Tapered	PF 50-61mm	18mm UD for 1 1/8 fork
--------------------------------	------------	------------------------

## GUIADO DE CABLE INTELIGENTE SCOTT

El sistema de cables directo y recto en todos nuestros modelos de doble suspensión permite un guiado de cables muy resistente contra el agua y la suciedad.



## LONGITUD DEL GUIADO DE CABLE

Para evitar daños en el cuadro/cambio y/o “cambios fantasma” que podrían provocar un uso peligroso, por favor tenga en cuenta que en el guiado bajo el pedalier debería haber una distancia entre el cable y la caja pedalier de mínimo 45mm.

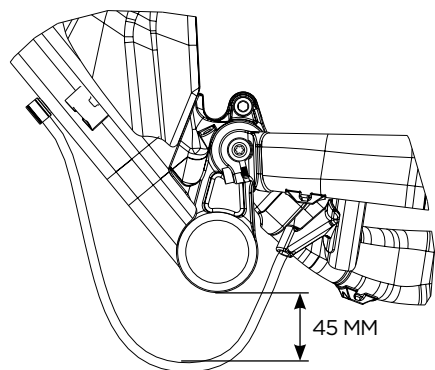

## CIERRE DE SILLIN

Por favor asegúrese de usar únicamente el cierre de sillín original del modelo Genius LT, el cual tiene un diámetro de 34,9.

Esta pieza puede también pedirla a su distribuidor Scott con la referencia

219569 Seatclamp 34.9mm QR Genius LT 2011

## AJUSTE DE ALTURA DE LA TIJA DE SILLIN

### Importante

**La tija tiene que introducirse en el tubo de sillín un mínimo de 10mm.**

**Nunca use otro diámetro de tija diferente a 31,6mm o intente usar un casquillo/reductor entre la tija y el cuadro.**

## MONTAJE DEL FRENO DE DISCO TRASERO

El modelo Genius LT puede ser usado con 3 medidas de disco diferentes en el freno trasero. El freno trasero en el modelo Genius LT es PostMount (PM) en la vaina izquierda, y todas las bicicletas completas son enviadas con discos de 185mm, por lo que entre la pinza y el adaptador PostMount en la vaina hay dos arandelas con el logo grabado a láser “185mm”

219568 Brake Mount Adapt.Spacers 4mm f/185mm

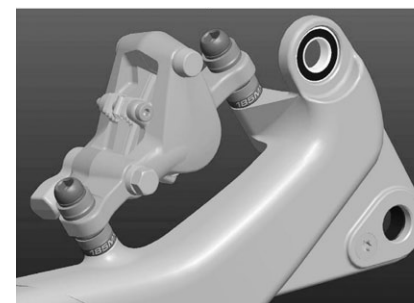

También es posible usar discos de 180mm. Para ello elimine las dos arandelas de 185mm y monte la pinza directamente en el sistema PostMount de la vaina.

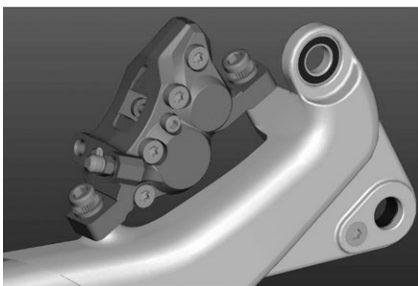

En caso de querer usar un disco de 203mm por favor utilice el adaptador ofrecido por el fabricante de los frenos de su elección.



Este adaptador ha de montarse entre el PostMount del cuadro y la pinza.



**Importante:**

Por favor, tome nota de que no es posible montar otras medidas de disco que las citadas en el texto superior!

## IDS 2 / PUNTERA INTERCAMBIABLE

Todas las bicicletas Genius LT incorporan el nuevo sistema IDS 2 de Scott.

Hay disponibles 3 versiones diferentes de IDS 2

- RWS 12/142
- RWS 12/135
- RWS 5/135

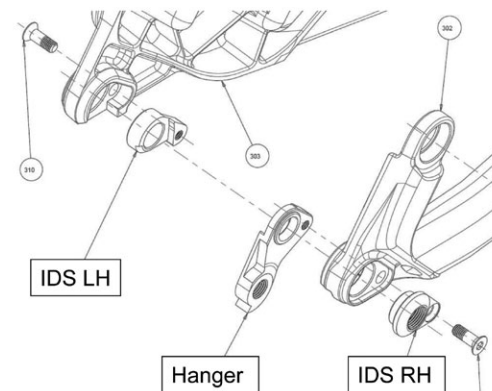

Todos ellos han de ser usados únicamente en combinación con los ejes DT RWS (eje pasante o cierre rápido).



Axle



Skewer

## Options:

### 1. RWS 12/142

El RWS 12x142 consta de un buje de 142mm de ancho para eje pasante el cual solo es compatible con las punteras de 142mm en combinación con el eje de 12mm DT RWS.

219574 Dropout Set IDS 2 142/RWS 12

### 2. RWS 12/135

El RWS 12x135 consta de un buje de 135mm de ancho para eje pasante el cual solo es compatible con las punteras de 135mm en combinación con el eje de 12mm DT RWS

219573 Dropout Set IDS 2 135/RWS 12

### 3. RWS 5/135

El RWS 5x135 consta de un buje trasero de 135mm de ancho para cierre rápido normal el cual solo es compatible con las punteras de 135mm en combinación con el eje de 5mm DT RWS.

219572 Dropout Set IDS 2 135/RWS 5

Además de los sets completos mostrados mas arriba usted también puede pedir la patilla del lado derecho por separado a través de su distribuidor Scott en el caso de que la necesite para reparar un daño en la puntera de cambio.

219575 Dropout Hanger right side IDS 2 135/RWS5

219576 Dropout Hanger right side IDS 2 135/RWS12

219577 Dropout Hanger right side IDS 2 142/RWS12

## AJUSTE DE LA HORQUILLA / CAMBIO DE LA HORQUILLA

Para el ajuste de la horquilla use por favor el manual de la horquilla específico adjunto a la bicicleta. Nosotros recomendamos usar horquillas con un recorrido de 180mm (565cm desde la mitad del eje hasta la parte superior de la pletina). De este modo no alterara la geometría ni variara la manejabilidad de la bicicleta.

### Importante:

No esta permitido el montaje de horquillas de doble pletina en el modelo Genius LT

## MANTENIMIENTO DE LOS PUNTOS DE GIRO

Los puntos de giro y rodamientos del modelo Genius LT son extremadamente fáciles de mantener. Un tratamiento externo con grasa en spray después de cada lavado es todo lo que tiene que hacer. No recomendamos sprays de grasa densa ya que dejaran una capa en las zonas rociadas que será difícil de quitar.

Recomendamos lo mismo para la cadena también. Si usted tiene que sustituir los rodamientos, puede pedir un "service kit" a su distribuidor Scott con la referencia:

219565 Swingarm-Rep. Kit Genius LT

O comprarlos con las referencias internacionales que mostramos mas abajo en cualquier tienda de rodamientos:

- 4 x 6802 (15x24x5mm)
- 2 x 6803 (17x26x5mm)
- 2 x 61800 (10x19x5mm)

En caso de cambio de rodamientos o de basculante trasero usted debería contactar con su distribuidor Scott mas cercano ya que necesita herramientas especiales para el desmontaje y montaje.

## GARANTÍA

---

Modelo .....

Año .....

Talla .....

Nº serie .....

Nº serie amortiguador .....

Fecha de compra .....

## GARANTÍA

---

Las bicicletas Scott están fabricadas con los más innovadores y cualificados procesos de producción. Están equipadas con los mejores y más reconocidos componentes.

Scott garantiza sus cuadros y basculantes durante 5 años sobre defectos de material y/o de fabricación.

Esta garantía de 5 años esta sujeta a la realización de los mantenimientos anuales previstos por Scott.

El distribuidor Scott confirmara el efectivo mantenimiento anual mediante sello y firma.

En caso de que no se realicen los mantenimientos anuales la garantía será limitada a 3 años en lugar de los 5 años mencionados anteriormente.

El coste del mantenimiento será abonado por el propietario de la bicicleta Scott

En Gambler, Voltaje FR y Volt-X la garantía es de 2 años.

El periodo de garantía empieza el día de la compra. La garantía esta limitada al primer comprador de la bicicleta. Así mismo esta garantía esta limitada a los distribuidores autorizados Scott con la exclusión de subastas vía Internet.

En caso de un proceso de garantía la decisión de reparar o sustituir la parte afectada esta reservada en todo caso a Scott.

Al final de este manual se encuentra un protocolo de mantenimiento, el cual una vez relleno se debe remitir a Scott con la firma y aceptaron del consumidor.

Es necesario mostrar este protocolo junto con la pieza defectuosa así como la factura de la compra. En otro caso la garantía no será aplicada.

En principio, la garantía es internacional. En todos los casos la reclamación de garantía debe de hacerse mediante un distribuidor autorizado Scott. Para conocer el distribuidor Scott mas cercano ponerse en contacto con el distribuidor nacional Scott.

Accidente, negligencia, abuso, montaje inadecuado o mantenimiento inadecuado realizado por un distribuidor no autorizado o el uso de piezas o mecanismos no concordantes con el uso para el cual fue concebida la bicicleta, anula la garantía.

Las piezas sujetas a desgaste no están sujetas por la garantía.

Para la información sobre la garantía del Equalizer 3 comprobar el manual de DT Swiss adjunto con la bicicleta.