

GAMBLER

**SCOTT 2013
BIKE OWNERS
MANUAL**

SCOTT SPORTS SA | 17 RTE DU CROCHET | 1762 GIVISIEZ | SWITZERLAND
© 2011 SCOTT SPORTS SA, ALL RIGHTS RESERVED | SCOTT-SPORTS.COM





A Gambler deverá ser ajustada em função de cada utilizador específico a fim de proporcionar a máxima performance e conforto.

Todas as afinações deverão ser feitas pelo seu agente autorizado Scott ou seguindo atentamente este manual.

Caso existam algumas dúvidas quanto à afinação da sua Gambler, queira por favor contactar o seu agente autorizado Scott.

CONTENT

Conceito Gambler	P. 004
Geometria/dados técnicos.....	P. 005
Caixa de direcção.....	P. 007
Ajuste da altura do bloco pedaleiro	P. 008
Padrões bloco pedaleiro	P. 009
Padrões guia de corrente	P. 010
Ferramentas recomendadas para afinação do amortecedor	P. 010
Afinação básica do amortecedor da Gambler	P. 011
Ajuste da altura do selim.....	P. 013
Sistema de drop outs ajustáveis.....	P. 014
Passagem dos cabos	P. 015
Afinação da suspensão/substituição da suspensão.....	P. 016
Manutenção dos pivots	P. 016
Batente da suspensão	P. 017
Garantia	P. 018

CONCEITO GAMBLER

A Gambler é o resultado de vários anos de pesquisa e desenvolvimento em cooperação com a equipa de DH SCOTT 11 com a intenção de criar a bicicleta de DH mais versátil e durável do mercado e ao mesmo tempo extremamente fácil de manter e de afinar de acordo com as preferências do utilizador.

A Scott focou-se principalmente em conseguir uma construção sólida com uma cinemática otimizada do triângulo traseiro, tudo isto respeitando a procura dos utilizadores no que diz respeito a geometrias, características de amortecimento, baixo centro de gravidade e rigidez do quadro.

A Gambler foi desenvolvida para utilizadores que procuram uma bicicleta de suspensão total de DH oferecendo 210 mm de curso na roda traseira.

A Scott não vê o quadro, amortecedor traseiro e braço oscilante como componentes que são simplesmente montados numa bicicleta mas sim como todo um conjunto que foi desenhado para um funcionamento sem precedentes.

A conceito Gambler é baseado num novo conceito de suspensão multi-pivot.

A combinação do amortecedor de mola com funcionamento linear garante um funcionamento de suspensão perfeito em que o início do curso é suave e o fim bastante firme para possibilitar grandes saltos sem problemas de «bottom out».

GEOMETRIA / DADOS TÉCNICO GAMBLER

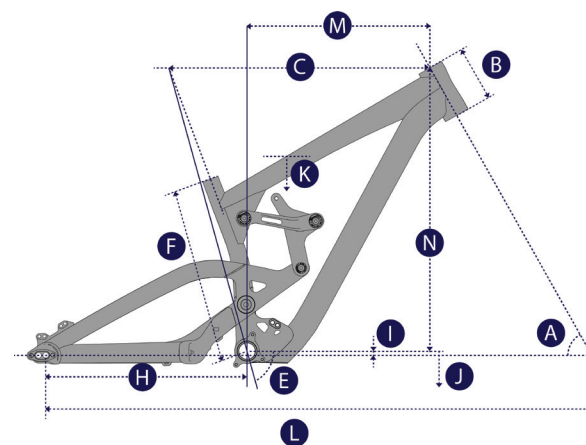

Posición BAJA												
	A	B	C	E	F	H	I	J	K	L	M	N
tamanho	ângulo testa direcção	testa de direcção	tubo superior medida horizontal	ângulo selim	centro bloco ped. ao topo do tubo de selim	escora inferior +15mm	offset eixo pedaleiro	altura bloco pedaleiro	medida entre pernas	medida entre pernas +15mm	Reach	Stack
	°	mm inches	mm inches	°	mm inches	mm inches	mm inches	mm inches	mm inches	mm inches	mm inches	mm inches
S	62.0°	115 4.53	525.0 20.67	75.6°	370.0 14.57	425 16.73	0 0	345 13.58	762.2 30.01	1160 45.67	374.0 14.72	589.0 23.19
M	62.0°	115 4.53	550.0 21.65	75.6°	370.0 14.57	425 16.73	0 0	345 13.58	758.0 29.84	1185 46.65	399.0 15.71	589.0 23.19
L	62.0°	115 4.53	574.5 22.62	75.6°	370.0 14.57	425 16.73	0 0	345 13.58	754.0 29.69	1210 47.64	424.0 16.69	589.0 23.19

Posición ALTA												
	A	B	C	E	F	H	I	J	K	L	M	N
tamanho	ângulo testa direcção	testa de direcção	tubo superior medida horizontal	ângulo selim	centro bloco ped. ao topo do tubo de selim	escora inferior +15mm	offset eixo pedaleiro	altura bloco pedaleiro	medida entre pernas	medida entre pernas +15mm	Reach	Stack
	°	mm inches	mm inches	°	mm inches	mm inches	mm inches	mm inches	mm inches	mm inches	mm inches	mm inches
S	62.7°	115 4.53	522.0 20.55	76.5°	370.0 14.57	421.5 16.59	+9.5 +0.37	354.5 13.96	767.6 30.22	1156 45.51	381.5 15.02	593.0 23.35
M	62.7°	115 4.53	547.0 21.54	76.5°	370.0 14.57	421.5 16.59	+9.5 +0.37	354.5 13.96	763.5 30.06	1181 46.50	406.0 15.98	593.0 23.35
L	62.7°	115 4.53	572.0 22.52	76.5°	370.0 14.57	421.5 16.59	+9.5 +0.37	354.5 13.96	760.0 29.92	1206 47.48	431.0 16.97	593.0 23.35

DADOS TÉCNICO GAMBLER

Curso	210mm
Rácio suspensão	2.36
Curso pistão	89mm
Distância olhal / olhal	267mm
Hardware quadro principal	22.2mm x 8mm
Hardware links	60mm x 8mm
Diâmetro tubo de selim	31.6mm
Caixa direcção	1.5" directa / semi integrada, 55mm
Curso sup. dianteira	200mm
Comprimento suspensão	571mm
Caixa bloco pedaleiro	83mm/BB PF 104 (dependendo do modelo)
Sistema de guia de corrente	ISCG05
Cremalheira	Max. 38 D.
Largura cubo traseiro	150mm
Opção de drop out	+0mm/ +15mm, Eixo específico Scott
Largura Max. pneu	64mm / 2.50"
Rolamentos	6 x 6902 (15x28x7) 2 x 61805 (25x37x7)

CAIXA DE DIRECÇÃO

Todos os modelos Gambler são desenhados para uso de caixas de direcção semi integradas de 1.5" com um diâmetro externo do tubo de direcção de 55mm.

Para mais detalhes queira por favor consultar o seguinte esquema, usado apenas para referência.

Existem diversas variantes consoante o fabricante da caixa de direcção.



AJUSTE DA ALTURA DO BLOCO PEDALEIRO

Na Gambler poderá ajustar a altura do bloco pedaleiro em 10mm através do “geo chip”.

Posição “baixa” será com um offset de +0mm no bloco pedaleiro e na posição “alta” +10mm.

Para modificar a afinação de altura utilize uma chave sextavada interior de 6mm e desaperte o parafuso de suporte do amortecedor.

Volte o “geo chip” em ambos os lados tal como demonstrado no esquema em baixo e reaperte o parafuso de fixação do amortecedor com um torque de aperto máximo de 35Nm/ 308in/lbs.

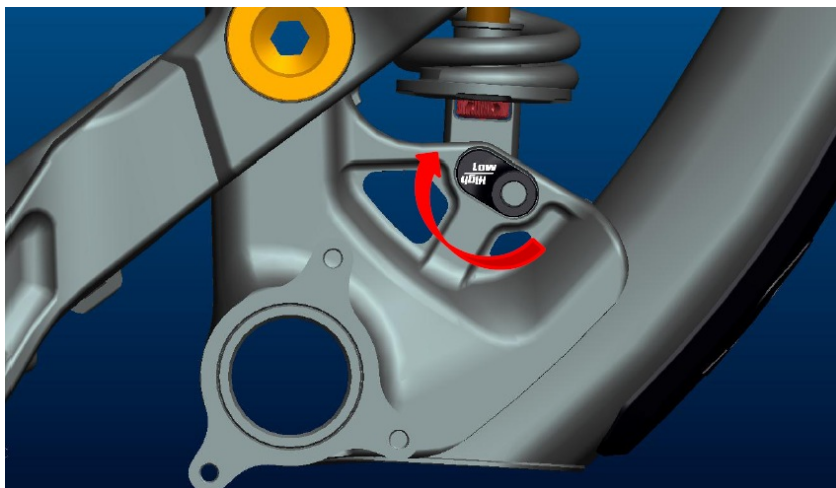

PADRÕES DE BLOCO PEDALEIRO

Na Gambler encontrará duas opções de bloco pedaleiro diferentes dependendo do modelo da sua escolha:



1. BB PF 104 com uma caixa de bloco pedaleiro de 104mm e um diâmetro interno de 41 preparado para caixas “press fit”.



2. Bloco pedaleiro de rosca standard com caixa de 83mm preparado para eixos pedaleiros de rosca.

PADRÕES DE GUIA DE CORRENTE

A Gambler está preparada para guias de corrente sistema ISCG05 em todos os modelos.



FERRAMENTAS RECOMENDADAS PARA AFINAÇÃO DO AMORTECEDOR

Queira por favor consultar este manual e o manual do amortecedor cuidadosamente antes de efectuar qualquer afinação da sua Gambler.

Adicionalmente, recomendamos o uso de uma chave dinamométrica (torque) com uma ponteira sextavada de 6mm.

Para simplificar a medição do “sag” (=curso negativo) do amortecedor use por favor o “sag boy”, impresso na capa deste manual (barra colorida).

AFINAÇÃO BÁSICA DO AMORTECEDOR DA GAMBLER

A afinação do amortecedor faz-se facilmente em alguns minutos.

Por favor efectue esta operação com atenção a fim de evitar acidentes e tirar a melhor performance da sua Gambler.

Certifique-se de que a mola do amortecedor é a indicada para o seu peso (incluindo todo o seu equipamento).

S: 250 que corresponde a um peso do ciclista de 50-60 quilos

M: 300 que corresponde a um peso do ciclista de 60-70 quilos

L: 350 que corresponde a um peso do ciclista de 70-80 quilos

Recomendam-se as seguintes molas:

50-60 kgs 250x3.50

60-70 kgs 300x3.50

70-80 kgs 350x3.50

80-90 kgs 400x3.50

Para uma afinação perfeita do SAG e a distância correspondente dos parafusos de fixação do amortecedor, pode-se apertar ou desapertar a mola mas tenha em atenção o aperto máximo e mínimo da mola estabelecidos pelo fabricante.

A distância entre os parafusos de fixação do amortecedor deverá ser aprox. 232mm (40% SAG 35mm SAG).

Esta distância está também indicada pelo SAG-Boy na capa deste manual (faixa colorida).

Para informações adicionais sobre a afinação do amortecedor queira por favor seguir as indicações dadas no manual do amortecedor que é fornecido com a bicicleta.

AFINAÇÃO DO REBOUND

“Rebound” significa a velocidade com que o amortecedor retorna a sua posição original após absorver um obstáculo.

Usando o botão vermelho pode regular a velocidade de rebound progressivamente.

Queira por favor seguir as seguintes instruções:

Desça um passeio com a sua bicicleta (mantendo-se sentado) e verifique quantas vezes o amortecedor oscila.

1. Se oscilar 1-2 vezes o rebound está ok.
2. Se oscilar mais de 3 vezes o rebound está rápido de mais. Aperte o botão no sentido dos ponteiros do relógio cerca de 1-2 “clicks”.
3. Se não oscilar o rebound está demasiado lento. Desaperte o botão no sentido oposto aos ponteiros do relógio 1-2 “clicks”.

IMPORTANTE!

Note que deve montar o amortecedor na posição exemplificada em baixo.

Montar o amortecedor numa posição diferente pode causar danos muito graves ao quadro e ao amortecedor.

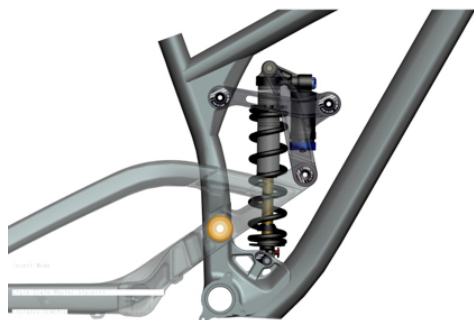

IMPORTANTE!

Após a desmontagem do amortecedor os parafusos devem ser apertados com um torque de 35nm/308in-lbs.

Se esta operação não for efectuada correctamente, pode danificar o amortecedor.

AFINAÇÃO DE OUTROS TIPOS DE AMORTECEDOR

A Scott recomenda a utilização do amortecedor de origem dado que este foi escolhido de modo a fazer uma combinação perfeita com o quadro Gambler.

Se quiser optar por um amortecedor diferente do original, certifique-se que não bate no quadro em nenhuma posição.

Por favor siga as seguintes instruções:

Certifique-se que o amortecedor e seus acessórios não batem no quadro aquando da montagem ou uso.

Para esta operação vaze completamente o amortecedor/retire a mola, instale o amortecedor na bicicleta e comprima-o completamente.

Se o amortecedor tocar em alguma parte do quadro durante esta operação não o utilize a fim de evitar danos no quadro/amortecedor ou braço oscilante.

AJUSTE DA ALTURA DO SELIM

IMPORTANTE!

O espigão de selim deve ser inserido no quadro no mínimo 80 mm.

Em nenhuma situação deve usar um espigão de selim com menos de 31.6mm ou qualquer tipo de casquilho ou redutor entre o espigão de selim e o quadro.

Quando baixar o espigão de selim certifique-se de que não atinge o amortecedor! Isto pode resultar em grandes danos no amortecedor e tornar-se perigoso na utilização da bicicleta.

SISTEMA DE DROP OUTS AJUSTÁVEIS

A Gambler oferece a possibilidade de não só alterar os drop outs em caso de queda mas também oferece 2 tipos diferentes de afinação, que resultará em duas distâncias diferentes eixos.

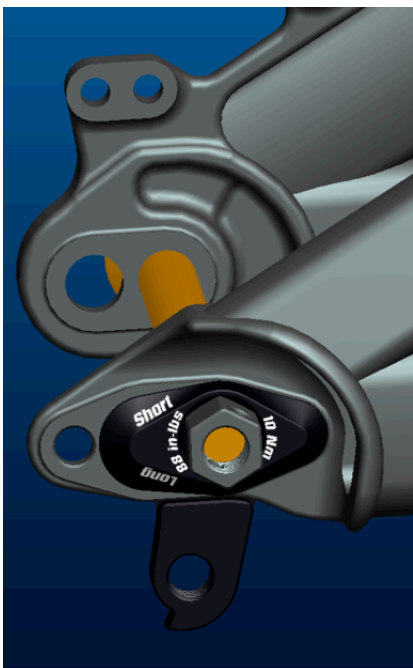

IMPORTANTE!

Certifique-se que ajusta a bomba de travão traseira de acordo ao mudar a posição do eixo traseiro.

PASSAGEM DE CABOS

A passagem de cabos directa de todos os modelos Scott de suspensão total permite que este seja mais resistente a lixos e água e é extremamente fácil de manter.

Para mudar os cabos / espirais corte os zips e substitua os cabos.

Para a mudança traseira, a espiral está escondida dentro da escora tal como demonstrado na imagem em baixo.

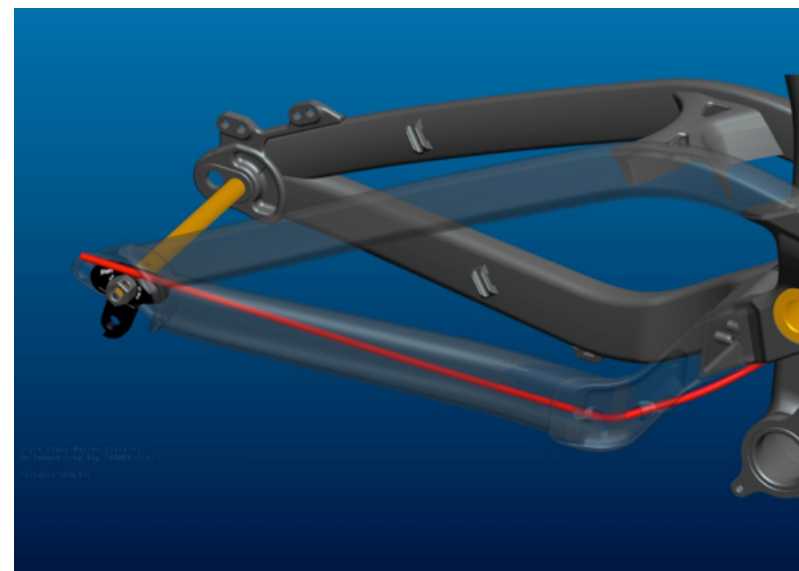

AFINAÇÃO DA SUSPENSÃO/ MUDANÇA DA SUSPENSÃO

Para a afinação da suspensão por favor utilize o manual específico fornecido com a sua bicicleta.

A Scott recomenda o uso de suspensões com cursos entre 180 e 200mm (comprimento total da suspensão 568mm), dado que deste modo a geometria da bicicleta não será alterada assim como as características de condução.

MANUTENÇÃO DOS PIVOTS

Os pivots e rolamentos da Gambler são de fácil manutenção.

Um tratamento externo com um lubrificante de teflon após cada lavagem da bicicleta é tudo o que tem a fazer. Não recomendamos sprays muito viscosos porque estes deixam uma película que é de difícil remoção. Também recomendamos o mesmo no caso das correntes.

Se houver necessidade de substituir os rolamentos pode adquiri-los através do seu agente Scott

229705

ou simplesmente através de uma loja de rolamentos dado que estes são de medida standard.

No caso de necessitar de substituir os rolamentos dos pontos de rotação deverá contactar o seu agente Scott porque é necessário um kit específico para a remoção/montagem dos rolamentos.

BATENTE DA SUSPENSÃO

De forma a evitar danos no quadro causado pelas bainhas da suspensão em caso de acidente, a Gambler está preparada com suportes para aplicação de batentes no tubo inferior junto à coluna de direcção.

Estes batentes podem ser substituídos quando necessário, poderá encomendá-los no seu agente Scott através da ref:

229715 Batente de suspensão Gambler

Aquando da substituição dos mesmos, por favor utilize uma chave sextavada interior de 4mm, para o parafuso M5 e por favor respeite o torque Max. de aperto de 5Nm/ 44 in/lbs.

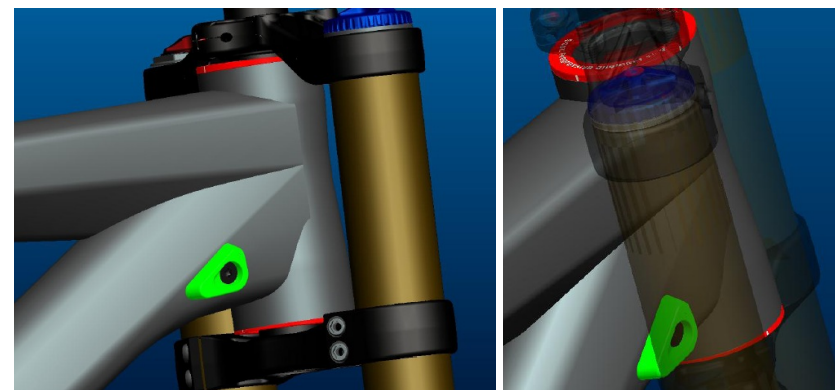

GARANTIA

Model

Year

Size

Frame

Date of purchase

GARANTIA

As bicicletas Scott são produzidas usando os mais inovadores métodos de produção e qualidade. São equipadas com os melhores componentes das mais reconhecidas casas da especialidade.

Ao conseguir isto a Scott garante os seus quadros e braços oscilantes por um período de dois anos contra defeitos de material/montagem no caso da compra de bicicletas completas.

O período de garantia tem início no dia da compra.

A garantia está limitada apenas ao comprador original, o que significa que esta garantia cobre apenas o primeiro utilizador e a bicicleta para o uso que foi desenvolvida. A bicicleta deverá ser adquirida através de um agente autorizado Scott excluindo quaisquer leilões via Internet.

No caso de um pedido de garantia a decisão de reparar ou substituir a peça defeituosa caberá apenas à Scott. Peças não defeituosas serão substituídas ao encargo do proprietário.

Desgaste natural das peças não está coberto pela garantia.

Encontrará no final deste manual um protocolo para a entrega da bicicleta em que uma cópia deste ficará em posse da Scott após a entrega e aceitação das condições por parte do cliente.

É obrigatório a mostra deste protocolo no caso de um pedido de garantia dado que este serve como prova de compra. De outra forma não será concedida garantia.

Pedidos de garantia deverão ser efectuados através de um agente autorizado Scott e deverá ser entregue o protocolo do acto da compra. Para mais informações acerca do agente Scott mais próximo da sua área queira por favor contactar-nos (Stand Jasma).

Desgaste normal, acidente, negligência, abuso, montagem incorrecta, manutenção incorrecta por outro que não seja um agente Scott ou o uso de peças que não sejam correctas (como de origem) para o uso para qual a bicicleta foi originalmente concebida (downhill, race, Freestyle, manobras) não estão cobertas pela garantia.