

Spark

**SCOTT 2013
BIKE OWNERS
MANUAL**

SCOTT SPORTS SA | 17 RTE DU CROCHET | 1762 GIVISIEZ | SWITZERLAND
© 2011 SCOTT SPORTS SA, ALL RIGHTS RESERVED | SCOTT-SPORTS.COM





Die Modelle der Spark Serie benötigen eine genaue Einstellung auf den jeweiligen Fahrer, um maximale Fahrsicherheit und Fahrspass zu haben.

Alle Einstellungen an diesem Bike sollten im Fachgeschäft, oder anhand dieser Anleitung durchgeführt werden.

Um technische Probleme oder eventuelle Verletzungen zu vermeiden kontaktieren Sie bitte im Falle von Zweifeln Ihren autorisierten Scott Händler.

INHALT

Spark Konzept	P. 004
Geometrie Spark 26" and 29"	P. 005
Technische Daten Spark 26"	P. 006
Technische Daten Spark 29"	P. 007
Dämpfertechnologie	P. 008
Nude 2 Dämpfer und Twinloc Fernbedienungshebel	P. 015
Set-Up des Twinloc Fernbedienungshebels des Nude 2 Dämpfers	P. 016
Benötigte Werkzeuge für das Dämpfer Set-Up	P. 018
Set-Up Spark mit Nude 2 Dämpfer	P. 019
Montage anderer Dämpfer	P. 023
Steuersatzoptionen	P. 024
Tretlager Spark	P. 025
Einstellbare Tretlagerhöhe	P. 026
Befestigung des vorderen Umwerfers	P. 027
Spark Kabelführung	P. 028
Einstellung der Sattelhöhe	P. 034
Austauschbares Ausfallende	P. 034
Hinterradbremseaufnahme	P. 036
Federgabeinstellung/Federgabelwechsel	P. 037
Schwingenlagerwartung	P. 037
Garantie	P. 038

SPARK KONZEPT

Das neue Scott Spark ist das Resultat von zwei Jahren Entwicklungsarbeit mit dem Ziel einen der leichtesten vollgefederten MTB Rahmen auf dem Markt zu bauen. Das Rahmenset erreicht ein Gewicht von unter 1800 Gramm inklusiv Scott Nude 2 Dämpfer und derc einzigartigen TWINLOC Fernbedienung.

Unser Ziel war nicht nur ein möglichst leichter sondern auch möglichst robuster Rahmen.

Zudem sollte eine innovative Federungstechnik in Kombination mit einer optimierten Kinematik verwirklicht werden.

Die Kombination einer optimierten Hinterbaukinematik mit einer herausragenden Dämpfertechnologie schliesst die Lücke zwischen superleichten Hardtailbikes (z.B. Scott Scale) und der neuen Generation von Marathonbikes (z.B. Scott Genius)

Spark wurde für Fahrer entwickelt, die ein vollgefedertes Race- oder Marathonbike mit einem Maximalfederweg am Hinterrad von 120mm (26")/100mm (29")suchen.

Scott sieht den Rahmen und den Dämpfer nicht als getrennte Einheiten, die zusammengebaut werden, sondern als ein Konzept, bei dem alle diese Komponenten voneinander abhängig sind und durch ihr Zusammenspiel eine perfekte Funktion bieten.

Das Spark Konzept basiert auf einer mehrgelenkigen Dämpferanlenkung.

Die Federungseigenschaften wurden im Vergleich zum bekannten und geschätzten „alten“ Spark verbessert, und durch eine Überarbeitung der Kinematik erreichten wir eine bessere Progression zum Ende des Federwegs des Hinterbaus.

Das Scott TC System (Traction Control) ermöglicht Ihnen, den Federweg am Hinterrad per Fernbedienung von 120mm (26")/100mm (29") auf 85mm (26")/ 70mm (29") zu verkürzen, wobei auch die Federkennlinie progressiver wird unter Beibehaltung eines sensiblen Ansprechverhaltens auf Bodenunebenheiten.

Es geht somit keine Antriebskraft verloren und eine optimale Kraftübertragung ist garantiert, da der Hinterbau im Gegensatz zu blockierten oder automatisch blockierten Systemen stets dem Untergrund folgen kann und hierbei optimale Kraftübertragung und höhere Geschwindigkeit ermöglicht.

GEOMETRIE SPARK 26" UND 29"

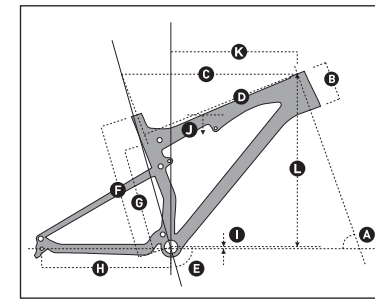

SPARK 26"

	S HIGH BB setting	S LOW BB setting	M HIGH BB setting	M LOW BB setting	L HIGH BB setting	L LOW BB setting	XL HIGH BB setting	XL LOW BB setting
A STEUERWINKEL	68.7°	68.0°	68.7°	68.0°	68.7°	68.0°	68.7°	68.0°
B STEUERROHRLÄNGE	110mm 4.3in	110mm 4.3in	120mm 4.7in	120mm 4.7in	140mm 5.5in	140mm 5.5in	160mm 6.3in	160mm 6.3in
C OBERROHRLÄNGE HORIZONTAL	553mm 21.8in	555mm 21.9in	589mm 23.2in	590mm 23.2in	618mm 24.3in	620mm 24.4in	648mm 25.5in	650mm 25.6in
D OBERROHRLÄNGE AKTUELL	509mm 20.0in	509mm 20.0in	540mm 21.3in	540mm 21.3in	570mm 22.4in	570mm 22.4in	602mm 23.7in	602mm 23.7in
E SITZROHRWINKEL	74.2°	73.5°	74.2°	73.5°	74.2°	73.5°	74.2°	73.5°
F TRETLAGER BIS OK SITZROHR	400mm 15.7in	400mm 15.7in	450mm 17.7in	450mm 17.7in	490mm 19.3in	490mm 19.3in	540mm 21.3in	540mm 21.3in
G TRETLAGER BIS MITTE OBERROHR	331mm 13.0in	331mm 13.0in	347mm 13.7in	347mm 13.7in	395mm 15.6in	395mm 15.6in	435mm 17.1in	435mm 17.1in
H LÄNGE KETTENSTREBE	420mm 16.5in	420mm 16.5in	420mm 16.5in	420mm 16.5in	420mm 16.5in	420mm 16.5in	420mm 16.5in	420mm 16.5in
I TRETLAGER OFFSET	2mm 0.1in	-8mm -0.3in	2mm 0.1in	-8mm -0.3in	2mm 0.1in	-8mm -0.3in	2mm 0.1in	-8mm -0.3in
J TRETLAGERHÖHE	342mm 13.5in	332mm 13.1in	342mm 13.5in	332mm 13.1in	342mm 13.5in	332mm 13.1in	342mm 13.5in	332mm 13.1in
J UEBERSTANDSHÖHE	757mm 29.8in	753mm 29.6in	767mm 30.2in	763mm 30.0in	804mm 31.7in	800mm 31.5in	835mm 32.9in	830mm 32.7in
K REACH	1072mm 42.2in	1073mm 42.2in	1108mm 43.6in	1109mm 43.7in	1140mm 44.9in	1141mm 44.9in	1172mm 46.1in	1173mm 46.2in
L STACK	552mm 21.7in	556mm 21.9in	561mm 22.1in	565mm 22.2in	579mm 22.8in	583mm 23.0in	598mm 23.5in	602mm 23.7in
VORBAULÄNGE	70mm	70mm	80mm	80mm	90mm	90mm	100mm	100mm

SPARK 29"

	S HIGH BB setting	S LOW BB setting	M HIGH BB setting	M LOW BB setting	L HIGH BB setting	L LOW BB setting	XL HIGH BB setting	XL LOW BB setting
A STEUERWINKEL	70.1°	69.5°	70.1°	69.5°	70.1°	69.5°	70.1°	69.5°
B STEUERROHRLÄNGE	105mm 4.1in	105mm 4.1in	105mm 4.1in	105mm 4.1in	115mm 4.5in	115mm 4.5in	125mm 4.9in	125mm 4.9in
C OBERROHRLÄNGE HORIZONTAL	568mm 22.4in	570mm 22.4in	598mm 23.5in	600mm 23.6in	628mm 24.7in	630mm 24.8in	649mm 25.6in	650mm 25.6in
D OBERROHRLÄNGE AKTUELL	518mm 20.4in	518mm 20.4in	539mm 21.2in	539mm 21.2in	566mm 22.3in	566mm 22.3in	588mm 23.1in	588mm 23.1in
E SITZROHRWINKEL	73.1°	72.5°	73.1°	72.5°	73.1°	72.5°	73.1°	72.5°
F TRETLAGER BIS OK SITZROHR	400mm 15.7in	400mm 15.7in	440mm 17.3in	440mm 17.3in	481mm 18.9in	481mm 18.9in	541mm 21.3in	541mm 21.3in
G TRETLAGER BIS MITTE OBERROHR	335mm 13.2in	335mm 13.2in	350mm 13.8in	350mm 13.8in	403mm 15.9in	403mm 15.9in	448mm 17.6in	448mm 17.6in
H LÄNGE KETTENSTREBE	448mm 17.6in	448mm 17.6in	448mm 17.6in	448mm 17.6in	448mm 17.6in	448mm 17.6in	448mm 17.6in	448mm 17.6in
I TRETLAGER OFFSET	-4mm -1.6in	-4mm -1.6in	-4mm -1.6in	-4mm -1.6in	-4mm -1.6in	-4mm -1.6in	-4mm -1.6in	-4mm -1.6in
J TRETLAGERHÖHE	324mm 12.8in	317mm 12.5in	324mm 12.8in	317mm 12.5in	324mm 12.8in	317mm 12.5in	324mm 12.8in	317mm 12.5in
J UEBERSTANDSHÖHE	762mm 30.0in	758mm 29.8in	768mm 30.2in	764mm 30.1in	806mm 31.7in	802mm 31.6in	836mm 32.9in	833mm 32.8in
K REACH	1062mm 42.6in	1062mm 42.6in	1122mm 43.8in	1122mm 43.8in	1143mm 45.0in	1143mm 45.0in	1163mm 45.8in	1163mm 45.8in
L STACK	602mm 23.7in	606mm 23.9in	602mm 23.7in	606mm 23.9in	611mm 24.1in	615mm 24.2in	623mm 24.5in	625mm 24.6in
VORBAULÄNGE	70mm	70mm	80mm	80mm	90mm	90mm	100mm	100mm

TECHNISCHE DATEN SPARK 26"

Federweg	120/85/0mm
Übersetzungsverhältnis	2.4
Piston stroke	50mm
Einbaulänge Dämpfer (Eye to Eye)	190mm
Hardware Hauptrahmen	22,2mm x 6mm
Hardware Hinterbau	22.2mm x 6mm
Sattelstützendurchmesser	31.6mm
Steuersatz	semi integr. for tapered 1 1/8-1.5 (44/54.9mm Innendurchmesser) oder mit 1 1/8 (44.0mm)
Gabelfederweg	120mm
Gabeleinbaulänge	490mm
BB Gehäuse	BB PF 92 carbon/73mm Aluminium
Vorderer Umwerfer	Shimano E-Type / SRAM S3 direct mount
Hinterbaulager	2 x IGUS, 6 x 6802 (24x15x5)

TECHNISCHE DATEN SPARK 29"

Federweg	100/70/0mm
Übersetzungsverhältnis	2.63
Piston stroke	38mm
Einbaulänge Dämpfer (Eye to Eye)	165mm
Hardware Hauptrahmen	22,2mm x 6mm
Hardware Hinterbau	22.2mm x 6mm
Sattelstützendurchmesser	31.6mm
Steuersatz	semi integr. for tapered 1 1/8-1.5 (44/54.9mm Innendurchmesser) oder mit 1 1/8 (44.0mm)
Gabelfederweg	100mm
Gabeleinbaulänge	503mm
BB Gehäuse	BB PF 92 carbon/73mm Aluminium
Vorderer Umwerfer	Shimano E-Type / SRAM S3 direct mount
Hinterbaulager	2 x IGUS, 6 x 6802 (24x15x5)

DÄMPFERTECHNOLOGIE

Im Mittelpunkt des TC-Systems steht der komplett neu entwickelte, von DT Swiss produzierte, Scott Nude 2 Dämpfer, der 3 Funktionen bietet und dieses System erst ermöglicht.

Der TWINLOC Fernbedienungshebel ist die Evolution des bereits herausragenden TRACLOC Systems von Scott.

Während das von Scott patentierte TRACLOC System an den Scott TC Dämpfern den Wechsel zwischen Lock-out, Traction und Full-mode während der Fahrt vom Lenker aus ermöglicht, erlaubt das TWINLOC in Kombination mit Nude 2 nun auch die Fernbedienung der Gabel um zwischen Lock-out und Open-Mode zeitgleich zum Wechsel der Modi am Scott Dämpfer.

In Kombination mit der SRAM/RockShox DANN 3 Gabel ist es zudem möglich einen Traction Mode an der Gabel zu benutzen. Dies ist ein exklusiv für Scott hergestelltes Produkt.

Die 3 Modi am Hebel und den Federelementen sind:

- **ALL TRAVEL MODE:** Full travel rear, full travel front
- **TRACTION MODE:** Traction mode rear, full travel front (with SRAM/RockShox DNA 3 fork: traction mode)
- **LOCK-OUT MODE:** Lock-out rear, lock-out front

Scott bietet als Ersatzteil 3 verschiedene TWINLOC/Nude 2 Hebel für folgende Gabel/Dämpferkombinationen an:

- Nude 2 mit SRAM DNA 3 fork (Scott Artikelnummer: 223298)
- Nude 2 mit Adaptern für SRAM /RockShox Gabel und FOX/DT Swiss Gabel (Scott Artikelnummer: 216351)
- DT M210 mit Adaptern für SRAM /RockShox Gabel und FOX/DT Swiss Gabel (Scott Artikelnummer: 216352)

Bitte beachten Sie, dass der DT Swiss 210 und der X-Fusion E1 Dämpfer keinen Traction Mode bieten, sondern nur „Lockout“ und „Full Mode“ .

WICHTIG:

Bitte beachten Sie, dass Sie den TWINLOC Fernbedienungshebel nur "links oben" am Lenker montieren können.

Sie haben 3 Positionen am TWINLOC Fernbedienungshebel:

1. **ALL TRAVEL MODE:** voller Federweg von 120/100mm (26"/29")
2. **TRACTION MODE:** durch die Reduzierung des Luftkammervolumens im inneren des Dämpfers wird der Federweg auf ca. 60% (approx. 85/70mm) verringert und die Kennlinie der Luftfeder wird steiler (härter). Dies ermöglicht ein Fahren im Wiegetritt ohne wippen und bietet gleichzeitig optimale Traktion des Hinterrads.
3. **LOCK OUT MODE:** der Dämpfer ist blockiert. Steile Anstiege auf hartem Untergrund im Wiegetritt sind nun ohne jeglichen Kraftverlust möglich. Gleichzeitig schützt ein „Blow-off-System“ den Dämpfer vor Beschädigungen falls der Fahrer das System nicht vor dem Überfahren von Unebenheiten entriegelt.

Sie haben 3 Positionen am TWINLOC Fernbedienungshebel:

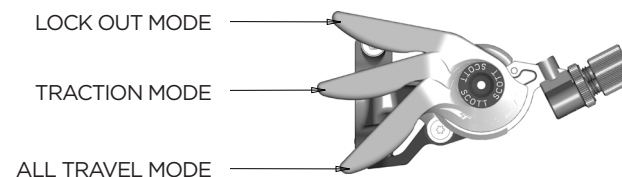

Für die Fernbedienung der Gabel gibt es 3 verschiedene Kabelsysteme.

Die verschiedenen Rollen für den Kabelzug der Gabelfernbedienungskabel können innerhalb weniger Minuten getauscht werden, um den Hebel an die jeweilige Gabel/Gabelmarke anzupassen.

Auf der Unterseite der Rolle sehen Sie die jeweilige Gabelmarke bzw. Das Gabelmodell angegeben.

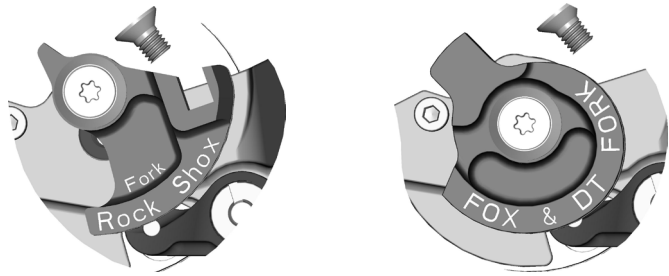

Für RockShox Gabeln bietet Scott 2 verschiedene Hebel:

1. Für normale 2 Positionen Gabeln mit Lockout und Full-Mode mit roter Kabelrolle gibt es einen Hebel mit Scott Artikelnummer 216351
2. Für Gabeln mit dem exklusiv für Scott hergestellten DNA3 System für Traction Mode an der Gabel gibt es mit blauer Kabelrolle einen Hebel mit dem "DNA3" logo mit der Scott Artikelnummer: 223298

Die Montage des Fernbedienungskabels erfolgt in beiden Fällen in gleicher Weise. Bitte folgen Sie hierzu der untenstehenden Anleitung.

Bitte beachten Sie, dass die Kabelrolle eines DNA3 Hebels nicht kompatibel ist mit regulären 2-Positionen Gabeln. Bitte verwenden Sie hierzu einen anderen Hebel!

Zum Wechsel der Kabelrolle für die Benutzung einer anderen Gabelmarke beachten Sie bitte untenstehenden Zeichnungen.

KABELROLLE DEMONTIEREN

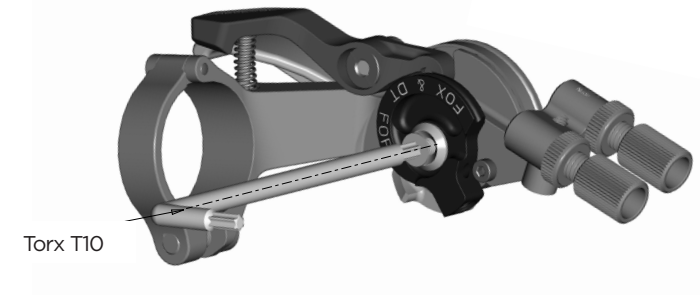

Torx T10

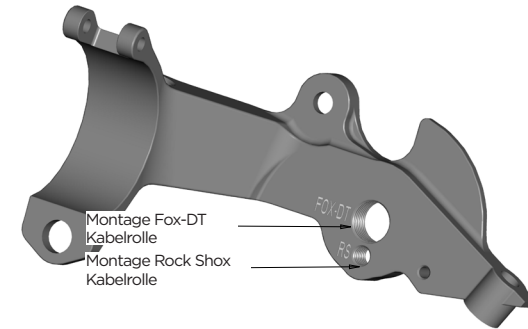

KABELROLLE MONTIEREN

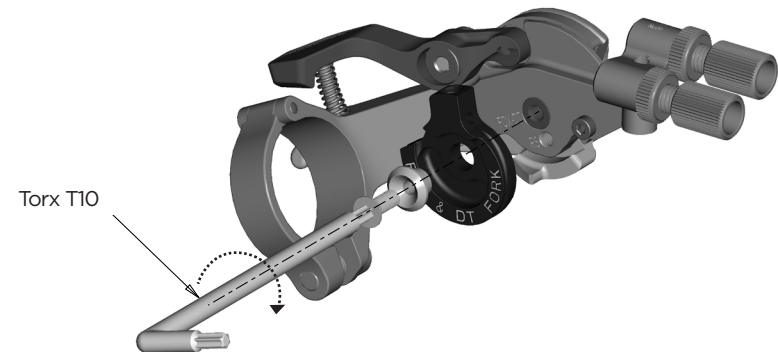

Torx T10

MONTAGE DES FERNBEDIENUNGSKABELS

SRAM/ROCKSHOX GABELN:

WICHTIG:

Bitte vergewissern Sie sich, dass der Lockout der SRAM/RockShox Gabel nach dem Transport des Bikes korrekt aktiviert ist. Federn Sie bitte hierzu die Gabel 5- 10 Mal ein bevor Sie der Bedienungsanleitung zur Montage und Einstellung der Fernbedienung folgen.

Der Hebel sollte auf der Unterseite der Kabelrolle folgende Angabe zeigen:

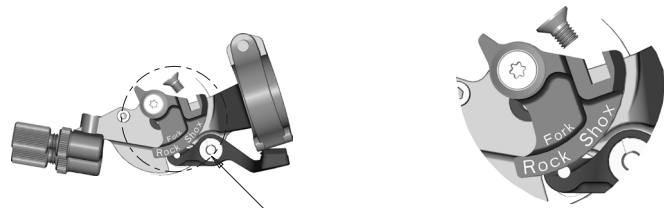

Siehe Detail A

Detail A

Bringen Sie bitte den Hebel in die Position All-Travel, um das Kabel zu montieren. Schieben Sie das Kabel in das Hebelauge wie untenstehend gezeigt, schieben Sie es durch die vorher angepasste Kabelhülle und befestigen Sie es an der Lock-out Einheit auf der rechten Oberseite der Gabelkrone.

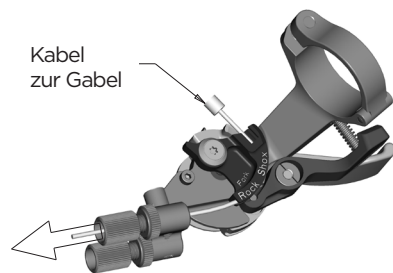

Befestigen Sie das Kabel mit einem 2 mm Inbusschlüssel am Verstellmechanismus des Lock-out auf der Oberseite der rechten Seite der Gabelkrone mit einem Drehmoment von 0.9Nm/8lb/in, kürzen Sie das Kabel und sichern Sie es mit einer Kabelendhülse. Bitte beachten Sie hierzu auch die dem Bike/der Gabel beiliegende Bedienungsanleitung von SRAM/RockShox.

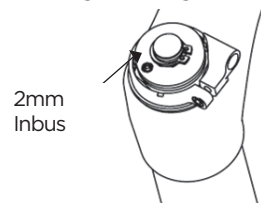

2mm Inbus

FOX-DT SWISS GABELN

WICHTIG:

Bitte vergewissern Sie sich, dass der Lockout der FOX/DT Swiss Gabel nach dem Transport des Bikes korrekt aktiviert ist. Federn Sie bitte hierzu die Gabel 5- 10 Mal ein bevor Sie der Bedienungsanleitung zur Montage und Einstellung der Fernbedienung folgen.

Der Hebel sollte auf der Unterseite der Kabelrolle folgende Angabe zeigen:

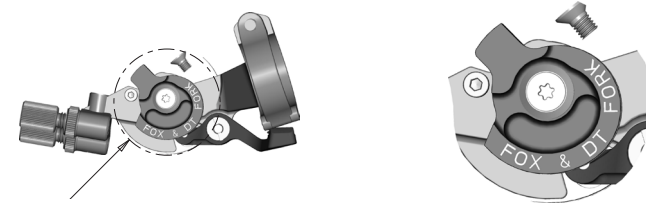

See Detail B

Detail B

Bringen Sie bitte den Hebel in die Position All-Travel, um das Kabel zu montieren.

All-Travel



Schieben Sie das Fernbedienungskabel durch die bereits passend abgelängte Kabelhülle in den Hebel, wie in der nächsten Abbildung gezeigt:

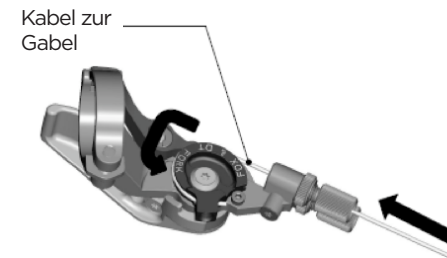

Kabel zur Gabel

und befestigen Sie das Kabel mit der 2mm Inbusschraube mit einem Drehmoment von 0.9Nm/ 8lb/in wie untenstehend abgebildet an der Rolle.

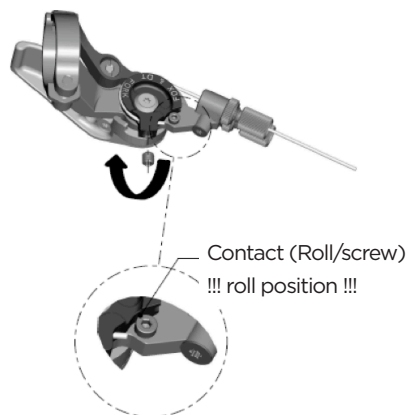

Kürzen Sie das Kabel 5mm hinter der Klemmung an der Rolle und sichern Sie es mit einer Kabelendhülse.

Bitte beachten Sie hierzu auch die dem Bike/der Gabel beiliegende Bedienungsanleitung von FOX or DT Swiss.

Falls Sie das komplette Kabel aus ihrer Fox oder DT Swiss Gabel demontieren müssen, beachten sie die dem Bike/der Gabel beiliegende Bedienungsanleitung oder wenden Sie sich an ihren Händler/das nächste Servicecenter.

TIP:

Um die Kabelspannung zu kontrollieren, versuchen Sie bitte die Plastikendkappe der Kabelhülle am Einstellrad des Fernbedienungshebels zu bewegen.

Es sollte kein Spiel zwischen der Endhülse und dem Einstellrad sein. Falls doch, so drehen sie bitte das Einstellrad im Uhrzeigersinn, bis kein Spiel mehr zu spüren ist.

NUDE 2 DÄMPFER UND TWINLOC FERNBEDIENUNGSHEBEL

In der untenstehenden Abbildung des Dämpfers und des Fernbedienungshebels können Sie die Bauteile mit Nummern bezeichnet finden, die in dieser Bedienungsanleitung verwendet werden.

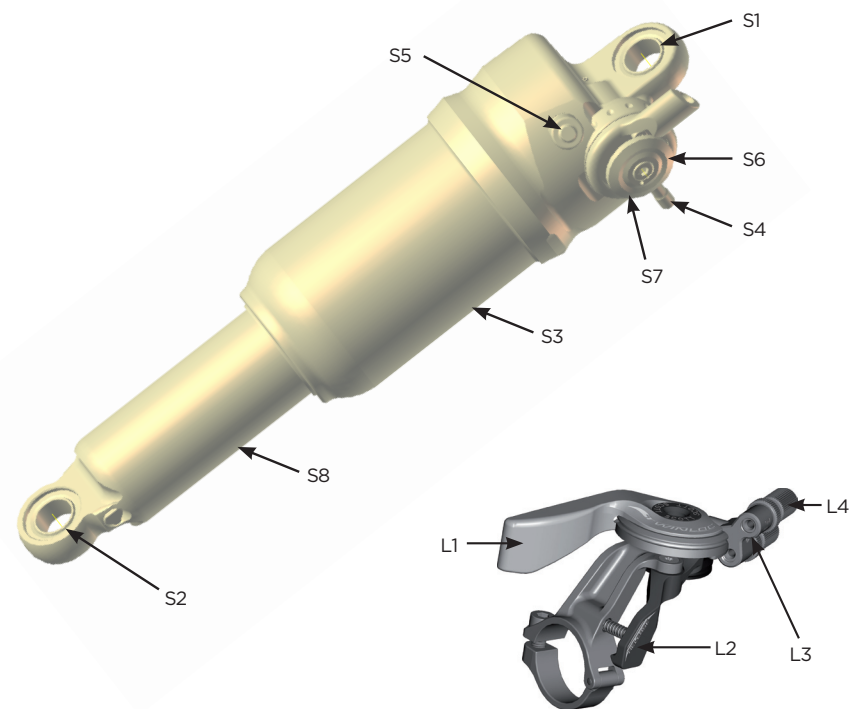

S1	Vorderes Dämpferauge/ Dämpferbolzen	L1	Fernbedienungshebel
S2	Hinteres Dämpferauge/ Dämpferbolzen	L2	Auslöseknopf
S3	Dämpfergehäuse	L3	Fernbedienungskabel
S4	Zugstufeneinstellrad	L4	Kabelspannschraube für Gabel
S5	Positiv-Luftkammerventil	L5	Kabelspannschraube für Dämpfer
S6	Fernbedienungsanlenkrolle		
S7	Kabelbefestigungsschraube (verdeckt hinter der Fernbedienungsanlenkrolle)		
S8	Dämpferkolben		
S9	SAG Indikator (O-Ring auf Kolben)		

SET-UP DES TWINLOC FERN- BEDIENUNGSHEBELS DES NUDE 2 DÄMPFERS

NUDE 2 DÄMPFER

Um eine perfekte Funktion des Nude 2 Dämpfers zu gewährleisten ist es sehr wichtig die folgenden Schritte genau zu beachten:

An den Spark Carbon Rahmen finden Sie eine innenliegende Kabelverlegung. Schieben Sie das Fernbedienungskabel zuerst durch die obere Kabelführung des Fernbedienungshebels und dann durch die Kabelhülle innerhalb des Oberrohres, wie in der unten gezeigten Abbildung:

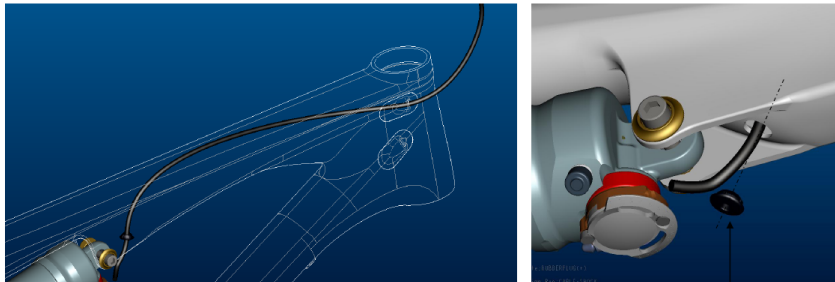

Schieben sie den Gummiring auf die Kabelhülle

Bei den Aluminiumrahmen befindet sich eine aussenliegende Kabelhüllenführung. Die Kabelhülle wird an den Befestigungspunkten mit Kabelbindern befestigt.

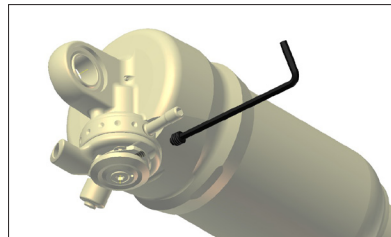

- 1 Lösen Sie die Kabelbefestigungsschraube (S7) durch drehen gegen den Uhrzeigersinn mit einem 2mm Inbusschlüssel

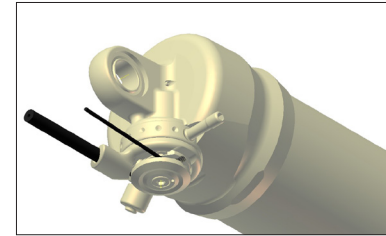

- 2 Schieben sie ein neues Kabel durch das dafür vorgesehene Loch im Fernbedienungshebel, die Kabelhülle und durch die Dämpferkabelführung um die Fernbedienungslenkrolle (S6), wie abgebildet

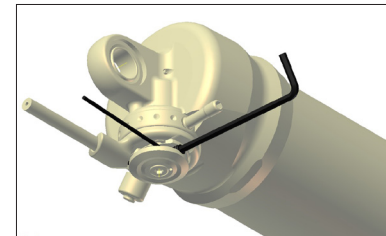

- 3 Straffen Sie das Kabel und drehen Sie die Kabelbefestigungsschraube (S7) im Uhrzeigersinn mit einem 2mm Inbusschlüssel mit einem maximalen Drehmoment von 1.6Nm.

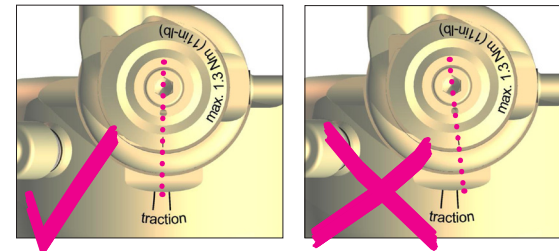

- 4 Check

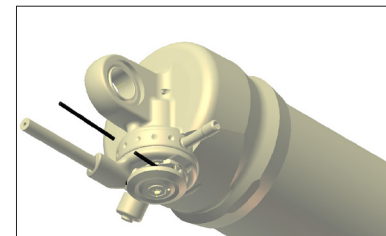

- 5 Kürzen Sie das Kabel ca. 20mm entfernt von der Fernbedienungslenkrolle und befestigen Sie eine Kabelendhülle mit Hilfe einer Zange.

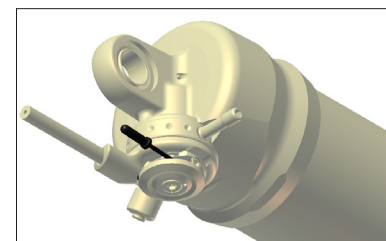

- 6 Push a cable end-cap on the cable until it touches the end of the cable. Fix it by squeezing it with pliers.

DT M210 DÄMPFER

Bitte folgen Sie hierfür der Anleitung von DT Swiss/X-Fusion, die diesem Bike beiliegt. Generell ist ein sehr ähnlicher Montagevorgang wie beim Nude 2.

BENÖTIGTE WERKZEUGE FÜR DAS DÄMPFER SET-UP

Für das Set-Up des Dämpfers empfehlen wir eine Dämpferpumpe mit einer Anzeige bis 40bar/600psi mit einem speziellen Ventilkopfadapter, der ein Entweichen der Luft beim Abziehen der Pumpe vom Ventil verhindert. Dies garantiert eine exakte Einstellung des Dämpfers.

Bitte beachten Sie, dass Luft aus dem Dämpfer in den Pumpenschlauch und die Druckanzeige strömt, wenn Sie den Luftdruck überprüfen. Somit ist ein Nachpumpen nötig, um den ursprünglichen Druck im Dämpfer wieder herzustellen.

Bitte gleichen Sie zumindest diesen „Luftverlust“ aus, wenn Sie den Druck im Dämpfer kontrollieren.

Bitte beachten Sie zudem, dass die Druckanzeiger der Pumpen bis zu 10% Abweichung haben können.

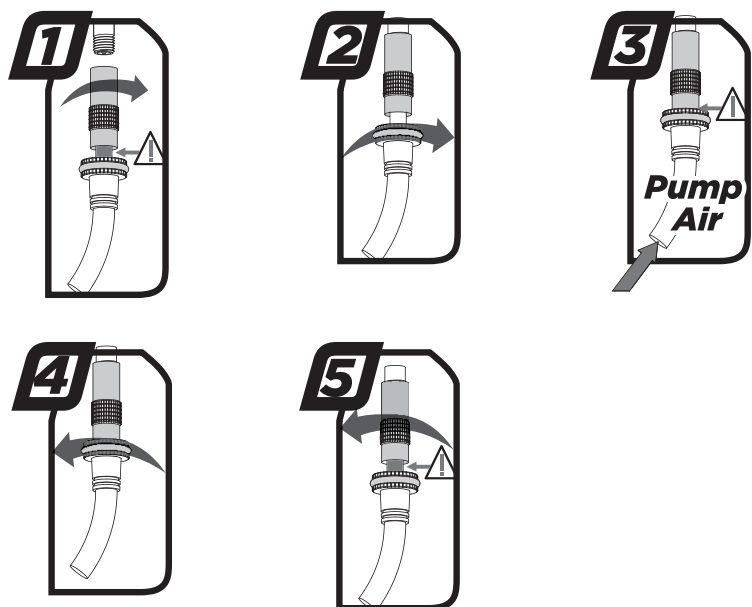

SET-UP SPARK MIT NUDE 2 DÄMPFER

Das Set-Up des Nude TC Dämpfers benötigt nur wenige Minuten.

WICHTIG:

Für alle Einstellarbeiten an der Luftfederung muss der Fernbedienungshebel in Position „All Travel“ stehen

Zur Einstellung des Luftdrucks der Positivkammer des Nude 2 Dämpfers gehen Sie bitte wie folgt vor:

1. Entfernen Sie die Ventilkappe des Ventils (S5) am Dämpfergehäuse (S3).
2. Schrauben Sie die Dämpferpumpe bzw. deren Spezialaufsatz auf das Ventil.
3. Bitte beachten Sie, dass Luft aus dem Dämpfer in die Pumpe strömt, um die Druckanzeige zu bewegen. Stellen Sie bitte sicher, dass Sie zumindest diesen Luftverlust wieder ausgleichen, wenn Sie eine Druckkontrolle am Dämpfer durchführen. Bitte beachten Sie zudem, dass die Druckanzeigen aufgrund von Produktionstoleranzen bis zu 10% Abweichung haben können.
4. Pumpen Sie den für Sie empfohlenen Luftdruck in den Dämpfer. Auf der Innenseite der Sitzstreben befindet sich eine Tabelle mit dem empfohlenen Luftdruck für das jeweilige Gewicht des Fahrers.
5. Ist der benötigte Druck erreicht, so lösen Sie die Pumpe vom Ventil und schrauben die Ventilkappe wieder fest.

EMPFOHLENER LUFTDRUCK

NUDE2 SPARK 26, 120MM FEDERWEG

Riders Weight		Air Pressure	
KG	LBS	BAR	PSI
45	99	3.9	57
50	110	4.4	64
55	121	4.9	71
60	132	5.4	79
65	143	5.9	86
70	154	6.4	93
75	165	7.0	101
80	176	7.5	109
85	187	8.0	116
90	198	8.6	124
95	209	9.1	132
100	220	9.7	140
105	231	10.2	148
110	242	10.8	156

NUDE2 SPARK 29, 100MM FEDERWEG

Riders Weight		Air Pressure	
KG	LBS	BAR	PSI
45	99	4.5	65
50	110	5.0	72
55	121	5.5	80
60	132	6.1	89
65	143	6.7	97
70	154	7.3	106
75	165	7.9	114
80	176	8.5	123
85	187	9.1	132
90	198	9.8	142
95	209	10.4	151
100	220	11.1	160
105	231	11.7	170
110	242	12.4	180

SAG

Der SAG sollte am Dämpferkolben 10mm betragen.

Zur Messung/Kontrolle gehen Sie bitte wie folgt vor:

1. Schieben Sie den O-Ring auf dem Dämpferkolben bis an die Staubdichtung des Dämpfergehäuse
2. Setzen Sie sich in Fahrposition auf das Rad, die Füße auf den Pedalen.
3. Steigen Sie vorsichtig wieder vom Bike und federn Sie es bitte währenddessen nicht weiter ein
4. Kontrollieren Sie, ob der O-Ring (S9) nun einen Abstand von 10mm zu der Staubdichtung am Dämpfergehäuse hat
 - falls der Abstand geringer als 10mm zwischen O-Ring und Staubdichtung ist, so ist der Luftdruck im Dämpfer zu hoch und sollte mit Hilfe des Luftablassventils an der Pumpe verringert werden, bis der Abstand 10mm beträgt.
 - Falls der Abstand größer als 10mm zwischen O-Ring und Staubdichtung ist, so ist der Luftdruck im Dämpfer zu niedrig und sollte mit Hilfe der Dämpferpumpe erhöht werden, bis der Abstand 10mm beträgt.

SET-UP DER ZUGSTUFE (REBOUND) NUDE 2 SHOCK

Als Rebound bezeichnet man die Ausfedergeschwindigkeit des Dämpfers und somit des Hinterbaus, nach dem Überfahren eines Hindernisses zurück in seine Ausgangslage.

Mit Hilfe der roten Schraube (S4) können Sie den Rebound schrittweise verstellen.

Gehen Sie dabei bitte wie folgt vor:

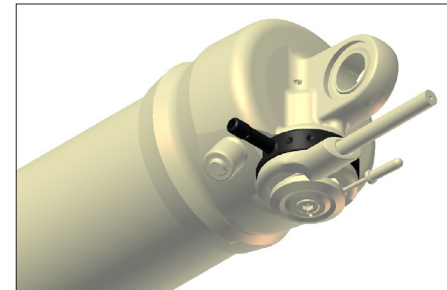

Fahren Sie, im Sattel sitzend, eine Bordsteinkante hinab.

- Wippt das Rad 1-2 mal nach, so ist die Einstellung gut.
- Wippt das Rad mehr als 3 mal nach, so ist der Rebound zu schnell. Drehen Sie die Schraube 1-2 „Clicks“ im Uhrzeigersinn.
- Wippt das Rad nicht nach, so ist der Rebound zu langsam. Lösen Sie die Schraube 1-2 „Clicks“ gegen den Uhrzeigersinn.

Wenn Sie noch exaktere Luftdruckwerte, als auf dem Rahmen angegeben, wünschen, oder sich Tuning-Tips bzw. verschiedene Federkennlinien des Nude 2 Dämpfers ansehen und ausprobieren möchten, so können Sie dies unter www.scott-sports.com im Supportbereich.

Ebenso ist das dort zu findende Programm zum Download auf Ihren Rechner bereit.

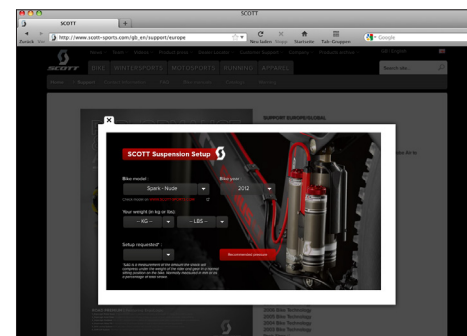

WICHTIG:

Bitte beachten Sie, dass der Nude 2 Shock immer wie unten abgebildet montiert werden muss.

Eine Montage des Dämpfers in anderen Positionen kann schwere Schäden an Dämpfer, Rahmen und Montageteilen zur Folge haben.

Das gleiche gilt für DT M210/X-Fusion E1 an einigen Spark Modellen

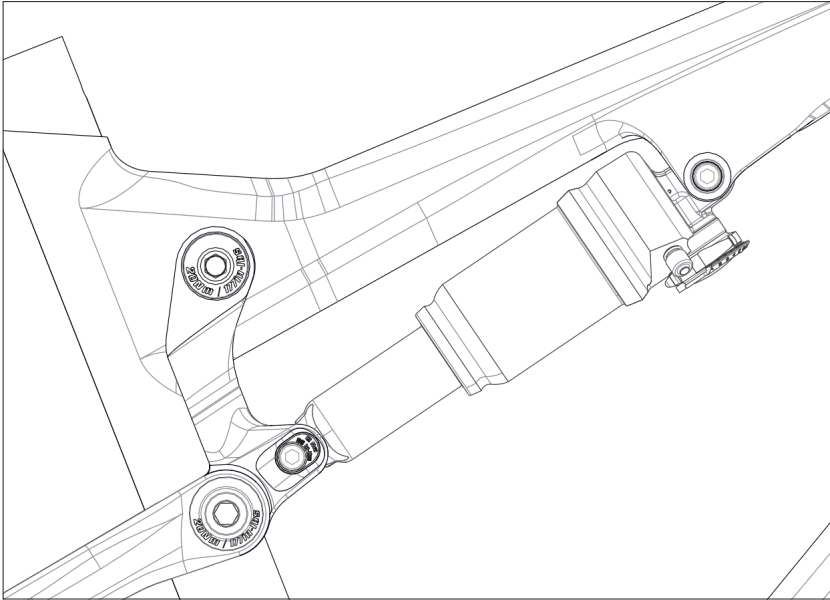

WICHTIG:

Die Dämpferbolzen sollten nach einer Demontage des Dämpfers mit einem Drehmoment von 5Nm/44in lbs angezogen werden.

Wird dieser Wert überschritten, kann der Dämpfer beschädigt werden.

MONTAGE ANDERER DÄMPFER

Scott rät dringend davon ab, andere Dämpfer als den Nude 2 (DT M 210/X-Fusion E1) im Spark zu verbauen, da beide Komponenten perfekt aufeinander abgestimmt und miteinander konzipiert wurden. Nur so kann eine perfekte Dämpferkennlinie garantiert werden.

Auch bei diesen Dämpfern sollte der SAG 10mm betragen.

Für alle grundlegenden Einstellschritte zum Befüllen der Luftkammer und der Zugstufe folgen Sie bitte der Anleitung für Nude 2.

Falls Sie dennoch einen anderen Dämpfer im Spark verbauen wollen, so kontrollieren Sie bitte, dass der Dämpfer in keiner Fahrsituation mit dem Rahmen kollidiert.

Gehen Sie hierfür bitte wie folgend beschrieben vor:

Bitte kontrollieren Sie, dass weder der Dämpfer noch Anbauteile des Dämpfers mit dem Rahmen bei der Montage oder während des Einfederns in Berührung kommen.

Um dies zu testen lassen Sie bitte die Luft komplett aus dem Dämpfer ab, bzw. demontieren Sie eine etwaige Feder und komprimieren Sie den Dämpfer im eingebauten Zustand vollkommen.

Falls es hierbei zur Berührung von Bauteilen kommt dürfen Sie keinesfalls diesen Dämpfer im Spark verbauen!

STEUERSATZOPTIONEN

Am Spark finden Sie verschiedene Steuersatzoptionen, je nach Modell:

1. Spark mit "tapered" Steuersatz und einem Gabelschaftrohr, welches mit Steuersätzen der "50-61"mm Baugröße zusammenpasst. (Innendurchmesser des Steuerrohres des Rahmens mit 44.0mm am oberen und 54.9mm am unteren Ende)
Die Schaftrohre dieser Gabeln sind konisch zulaufend von 1.5" im Gabelkronbereich auf 1 1/8"

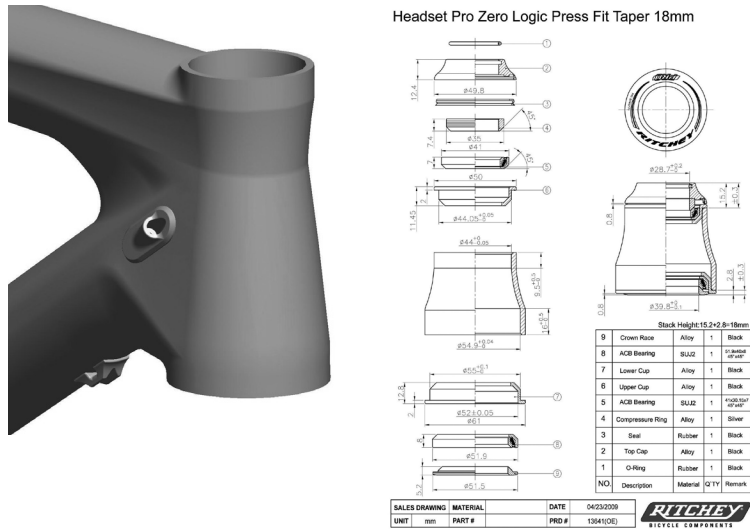

Ritchey WCS Carbon Zero Tapered	PF 50-61mm	18mm UD	PRD 13636
Ritchey PRO Tapered	PF 50-61mm	12.9mm	PRD 13640

Es ist auch möglich Gabeln mit einem standard 1 1/8" Schaftrohr zu verbauen. Hierzu wird allerdings in Steuersatz mit Reduzierhülse benötigt, wie z.B.:

Ritchey WCS Carbon Zero Tapered	PF 50-61mm	18mm UD for 1 1/8" fork	
---------------------------------	------------	-------------------------	--

2. Spark mit 1 1/8 standard semi-integrated Steuersatz und Gabelschaft mit einem Steuerrohrinnendurchmesser von 44.0mm an beiden Enden.
Dies ist ein Standardmass und sollte von vielen Teilelieferanten erhältlich sein.

TRETLAGER SPARK

Alle Carbonrahmen des Spark haben ein Tretlagergehäuse für den BB92PF Standard. Dies passt zu einer Vielzahl von Tretlagern/Kurbelsets von Shimano, SRAM, FSA etc.

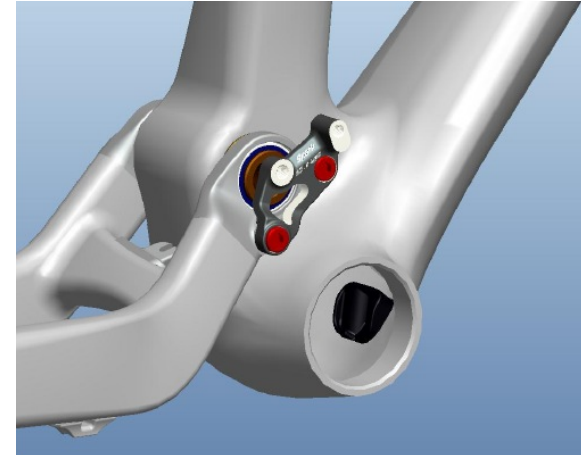

Alle Aluminiumrahmen des spark haben ein Tretlagergehäuse für den 73mm BSA Standard.

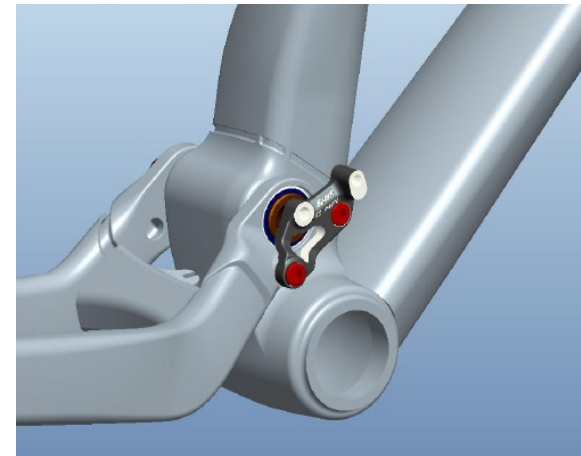

EINSTELLBARE TRETLAGERHÖHE

An Spark Bikes ausgestattet mit dem Nude 2 Dämpfer können Sie die Tretlagerhöhe über dem Boden in 2 Positionen einstellen durch das Umdrehen des "Geometrie-Chips", der sich an der Dämpferbefestigung der Umlenkwappe befindet.

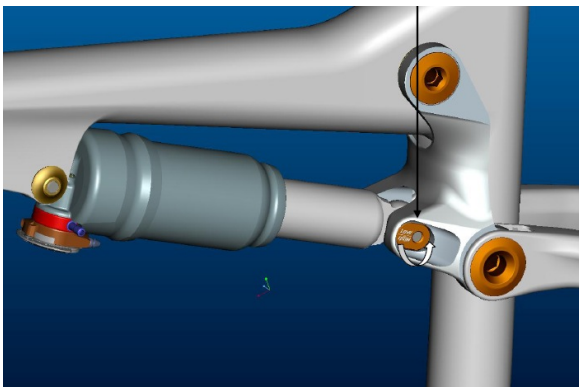

1. Niedriges Tretlager: niedrigerer Schwerpunkt
2. Höheres Tretlager: grössere Bodenfreiheit der Pedale/Kurbeln

WICHTIG:

Es ist nicht möglich den Geometrie-Chip mit anderen Dämpfermodellen als dem Nude 2 zu verwenden.

Der Dämpfer könnte mit der Umlenkwappe oder Rahmenteilern kollidieren.

Modelle die serienmässig mit einem anderen Dämpfer als dem Nude 2 ausgeliefert werden, haben einen Chip mit mittiger Bolzenbefestigungsbohrung.

BEFESTIGUNG DES VORDEREN UMWERFERS

Am Spark finden Sie einen Shimano E-Type Umwerfer, der jedoch direkt mit dem Hinterbau verschraubt ist, und nicht wie üblich mit einer E-Type Platte zwischen der Tretlagerpatrone und dem Tretlagergehäuse geklemmt ist oder aber einen SRAM Direct Mount (DM) Umwerfer vom Typ S3.

Bitte beachten sie, dass Sie immer die dem Bike/Rahmenset beiliegende Adapterplatte zwischen der Umwerferplatte und der Kettenstrebe verbauen.

Diese Adapterplatte kann auch via die Scott Distribution mit folgender Artikelnummer bestellt werden:

223304 FD-Mount Plate Set Spark 2012

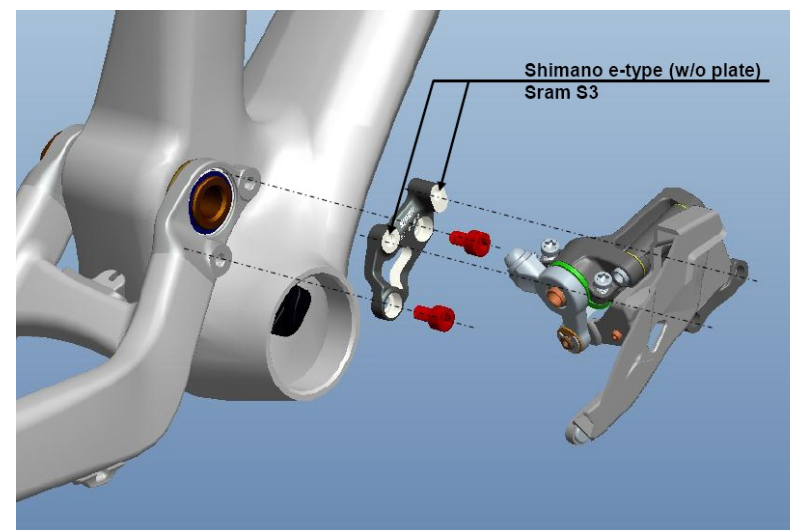

SPARK KABELFÜHRUNG

Die direkte und geradlinige Kabelführung an all unseren vollgefederten Bikes ermöglicht beste Schaltfunktion in Verbindung mit geringstem Gewicht und bestem Schutz vor Schmutz und Wasser.

CARBON RAHMENVORDERTEILE:

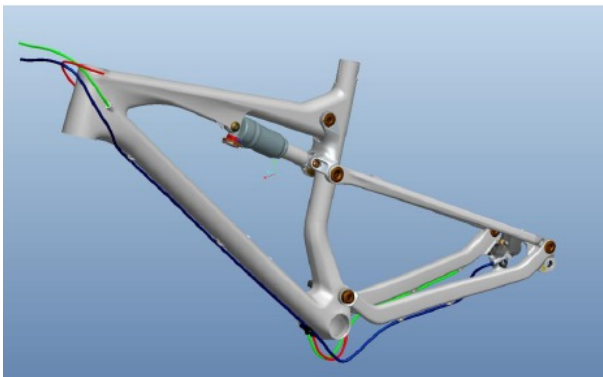

Die Carbonrahmen des Spark haben ein innenliegende Schaltzugführung mit Kabelhüllenstoppfern am vorderen Ende des Unterrohres wie untenstehend abgebildet.

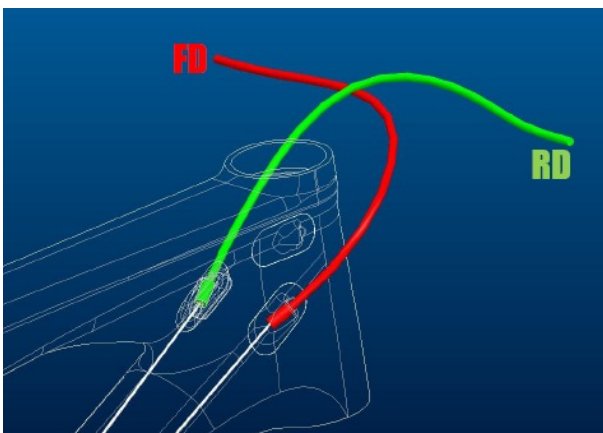

Bitte beachten Sie, dass die Kabel sich im Inneren des Rahmens einmal kreuzen müssen bevor Sie sie durch den Kabelführungsschlitz am unteren Ende des Unterrohres herausziehen.

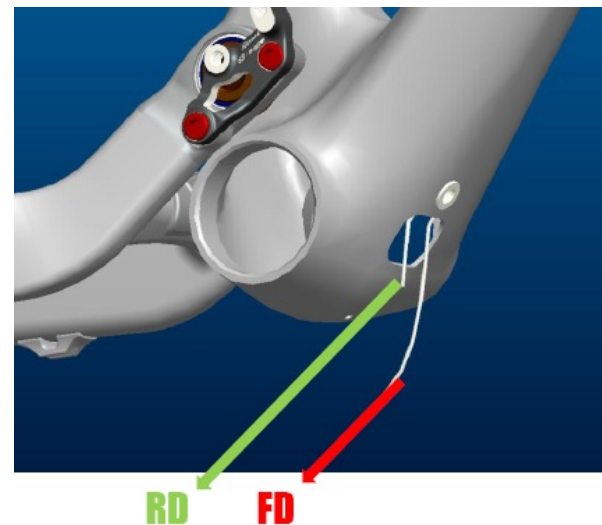

Schieben Sie die Kabel durch die Kabelführung wie abgebildet und befestigen Sie die Kabelführung am Unterrohr mit einem 3mm Inbusschlüssel und einem Drehmoment von 4Nm/35in/lbf

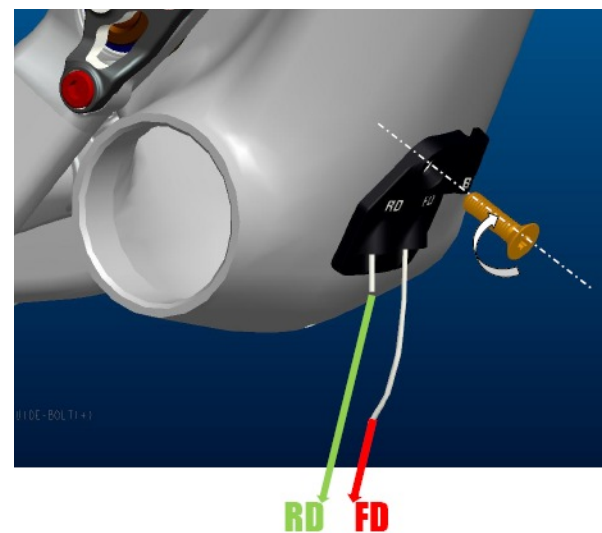

Schieben Sie nun die Kabelhüllen über die Kabel in die Kabelführung und beachten Sie hierbei die vorgegebene Mindestlänge der Hüllen wie unten abgebildet!

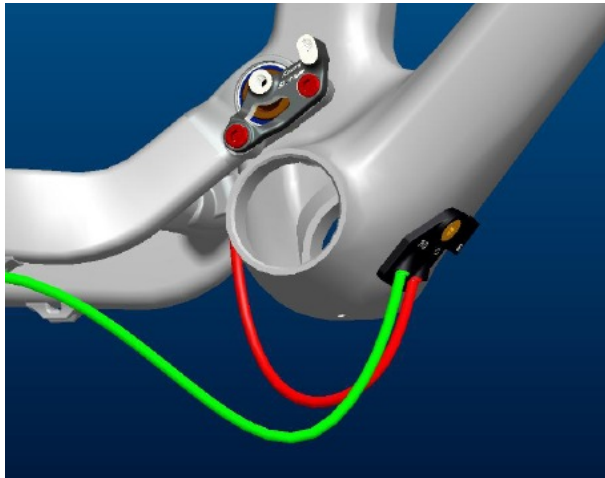

Bitte vergewissern Sie sich, dass mindestens 40mm Abstand zwischen den Hüllen und dem Tretlagergehäuse ist, um "ghost-shifting" und/oder Schäden am Rahmen oder den Schalt-/Bremsleitungen zu vermeiden.

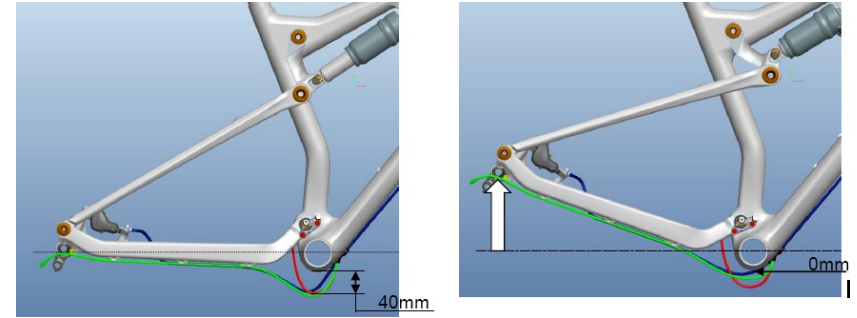
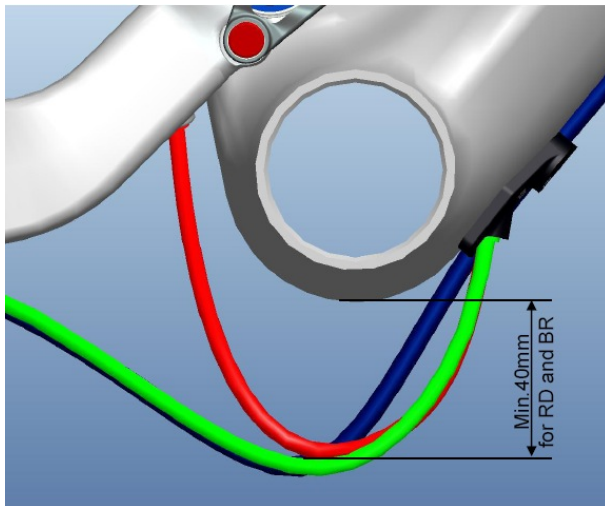

Bitte montieren Sie die Leitung der hinteren Bremse wie folgend abgebildet:

Bitte beachten Sie auch hier den Mindestabstand von 40mm zwischen Bremsleitung und Tretlagergehäuse!

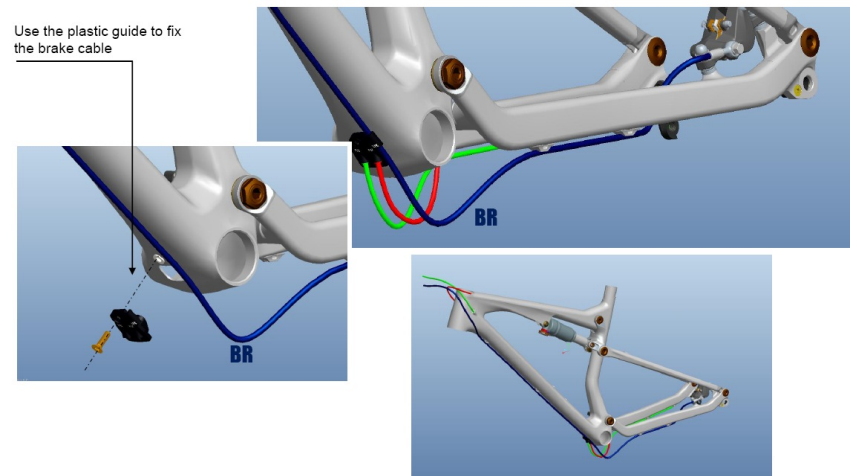

Use the plastic guide to fix the brake cable

Die Kabelführung kann als Ersatzteil via die Scott Distribution mit folgender Artikelnummer bestellt werden:

223305 BB Cableguide Spark 2012 carbon

ALUMINIUM RAHMENVORDERTEILE:

Bitte befestigen Sie die Kabelhüllen und die Bremsleitung mit Kabelbindern an den dafür vorgesehenen Montagepunkten entsprechend der folgenden Abbildung:

Bitte vergewissern Sie sich, dass mindestens 40mm Abstand zwischen den Hüllen und dem Tretlagergehäuse ist, um "ghost-shifting" und/oder Schäden am Rahmen oder den Schalt-/Bremsleitungen zu vermeiden.

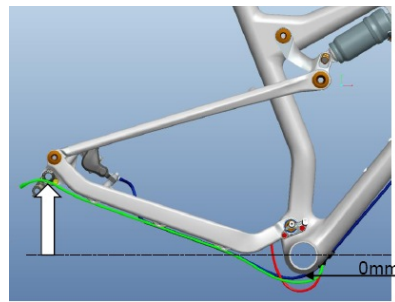
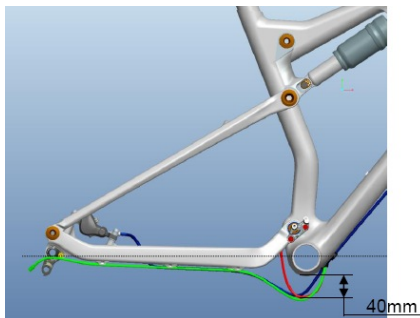
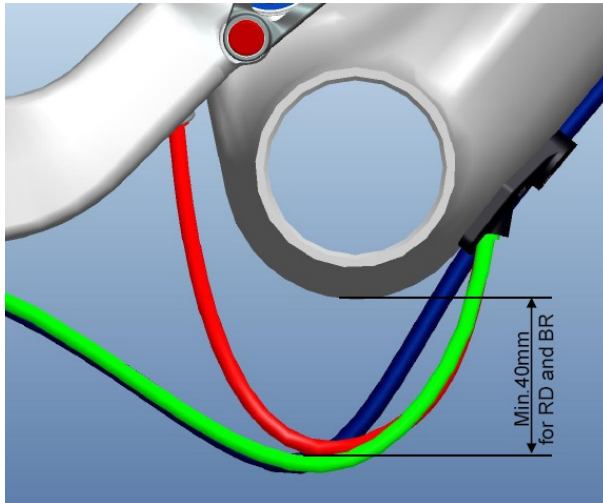

Bitte montieren Sie die Leitung der hinteren Bremse wie folgend abgebildet:

Bitte beachten Sie auch hier den Mindestabstand von 40mm zwischen Bremsleitung und Tretlagergehäuse!

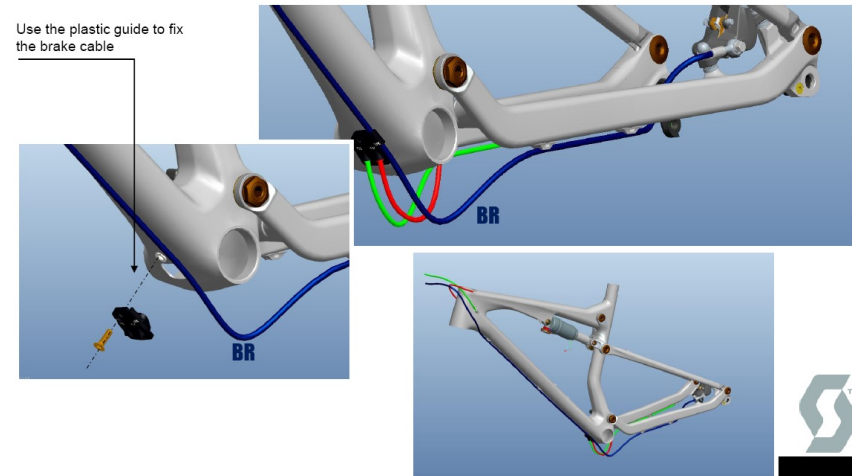

Die Kabelführung kann als Ersatzteil via die Scott Distribution mit folgender Artikelnummer bestellt werden:

223305 BB Cableguide Spark 2012

EINSTELLUNG DER SATTELHÖHE

WICHTIG:

Die Sattelstütze muss immer mit mindestens 100mm im Sitzrohr verbleiben.
Verwenden Sie nie einen anderen Sattelstützendurchmesser als 31.6mm oder Shims/
Reduzierhülsen zwischen Sattelstütze und Rahmen!

AUSTAUSCHBARES AUSFALLENDE

An allen Spark Bikes können Sie das Schaltwerksbefestigungsauge austauschen.

Je nach Modell finden Sie folgende Optionen am Spark:

1. 142mm Achse mit RWS 142/12

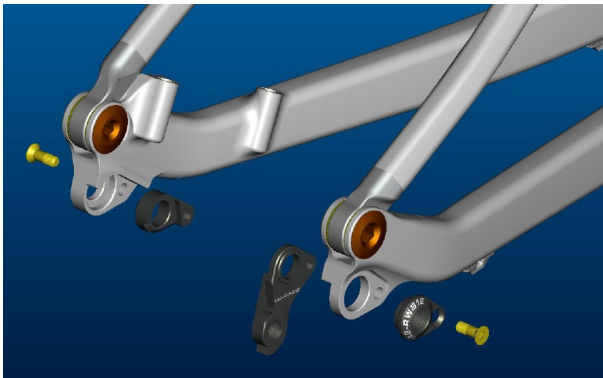

Das komplette Ausfallendenset (ohne Achse) ist via die Scott Distribution mit
Artikelnummer 219574, das rechte Schaltwerksbefestigungsauge mit 219577 erhältlich.

2. iStandard 135 mm Hinterradachse mit Standardschnellspanner:

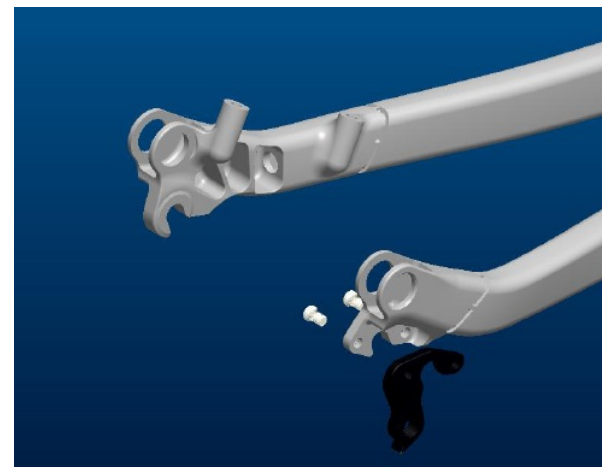

Das rechte Schaltwerksbefestigungsauge ist via die Scott Distribution mit
Artikelnummer 206473 erhältlich.

Falls Sie einen anderen RWS Standard verwenden wollen, da Sie einen 135/12 mm
Laufersatz verwenden möchten, so können Sie folgende Teile bestellen:

.....
RWS 135/12 Set (ohne Schnellspannachse): 219574,
das rechte Schaltwerksbefestigungsauge mit 219576
.....

.....
RWS 135/5 Set (ohne Schnellspannachse): 219572,
das rechte Schaltwerksbefestigungsauge mit 219575
.....

HINTERRADBREMSAUFNAHME

Das Spark kann mit 3 verschiedenen Scheibenbremsgrößen an der Hinterradbremse benutzt werden.

Die hintere Scheibenbremsaufnahme am Spark ist Postmount (PM) Standard an der linken Kettenstrebe und ist vorgesehen für Scheibenbremsen mit 160, 180 und 185mm Durchmesser.

Bitte beachten Sie, dass Sie für die Montage von 180 und 185mm Bremsscheiben Adapter/Unterlegscheiben zwischen Der PM Bremsaufnahme am Rahmen und der Bremszange benötigen.

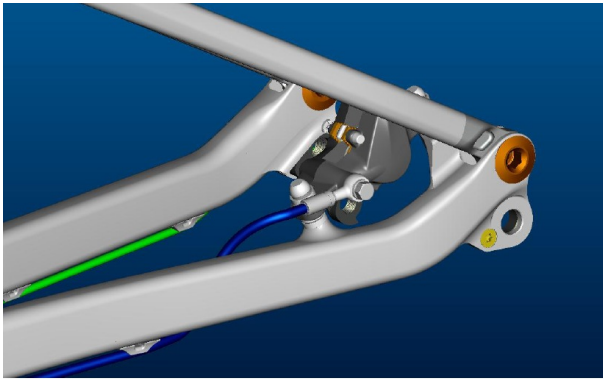

FEDERGABELEINSTELLUNG/ FEDERGABELWECHSEL

Für die Einstellung der Federgabel beachten Sie bitte die dem Bike beiliegende Bedienungsanleitung des Gabelherstellers.

Generell ist bei den Modellen der Spark Serie nur der Einbau von Gabeln mit einem Federweg von 120mm (26") und 100mm (29") sinnvoll, um allzu grosse Veränderungen der Geometrie und damit des Fahrverhaltens zu vermeiden.

Für weitere Details zu Einbaumassen der Gabeln beachten Sie bitte die Tech Info-Chart zu Beginn der Bedienungsanleitung.

SCHWINGENLAGERWARTUNG

Die Schwingenlager am Scott Spark sind ab Werk wartungsfreie Industrielager. Ein Einsprühen der Lager mit einem Teflonspray von aussen nach jeder Bikewäsche ist die einzige Wartungsarbeit, die durchgeführt werden sollte. Wir empfehlen keine zähflüssigen Fette zu verwenden, da diese sehr schlecht wieder zu entfernen sind. Die gleiche Empfehlung geben wir auch für die Schmierung der Kette.

Sollte dennoch ein Tausch der Lager nötig werden, so können die Lager in einem Service Set über Ihren Scott Händler bestellt werden

GARANTIE

Modell

Jahr

Grösse

Rahmen Nr.

Dämpfer Nr.

Kaufdatum

GARANTIE

Das SCOTT-Fahrrad ist ein anhand neuester Technologien gebautes Rad. Es ist mit den besten Komponenten namhafter Hersteller bestückt.

Deshalb gewährt SCOTT dem Erstkäufer bei Kauf eines komplett montierten Fahrrades eine Garantie auf Materialdefekte und Verarbeitungsfehler von 5 Jahren (nur bei Einhaltung der Wartungsintervalle s.u.) für den Rahmen inkl. Hinterbau und von 2 Jahren für die Gabel (soweit es sich bei der Gabel um ein SCOTT Produkt handelt. Ansonsten gelten die Bestimmungen des Gabelherstellers).

Die genannte Garantie von 5 Jahren auf den Rahmen wird allerdings nur gewährt, wenn 1 x jährlich eine Inspektion bei einem autorisierten SCOTT - Händler entsprechend der in dieser Bedienungsanleitung beigefügten Wartungsanleitung erfolgt.

Dies ist vom autorisierten SCOTT – Händler mit Stempel und Unterschrift zu bestätigen. Sollte eine solche Wartung nicht erfolgen, verkürzt sich der Garantiezeitraum von 5 Jahren auf den Rahmen auf 3 Jahre.

Die Kosten der Inspektion und Wartung sind vom Eigentümer des SCOTT – Fahrrades zu tragen.

Für die Modelle Gambler, Voltage FR und Volt-X ist die Garantiezeit auf 2 Jahre limitiert. Die Garantiezeiträume beginnen ab dem Kaufdatum.

Diese Garantie wird allerdings nur dem Erstkäufer gewährt, d.h. demjenigen, der das Fahrrad erstmalig bestimmungsgemäß benutzt, und nur bei Kauf von einem autorisierten SCOTT-Händler.

Die Garantie wird ausdrücklich nur bei Kauf eines komplett montierten Fahrrades gewährt unter expliziten Ausschluss von Käufen nicht vollständig montierter Fahrräder. Wenn ein Garantiefall eintritt, hat SCOTT die Möglichkeit, nach eigenem Ermessen das defekte Bauteil zu reparieren oder zu ersetzen. Nicht defekte Bauteile werden lediglich auf Kosten des Garantienehmers ersetzt.

Verschleißteile sind, sofern sie durch normale Abnutzung oder Verschleiß beschädigt sind, von der Garantie ausgenommen. Eine detaillierte Liste der Verschleißteile inklusive der Beschreibung der Verschleißmerkmale befindet sich im Anschluss an diesen Punkt der Bedienungsanleitung.

Am Ende der Bedienungsanleitung befindet sich ein Übergabeprotokoll, das nach Kenntnisnahme und Unterschrift durch den Konsumenten in Kopie beim Fachhändler zur Ablage in der Kundendatei verbleibt.

Dieses Übergabeprotokoll sollte bei Eintritt eines Garantiefalls zusammen mit dem defekten Rad oder Bauteil vorgewiesen werden.

Es gilt als Verkaufsnachweis, ohne den keine Reklamation möglich ist.

Die Garantie gilt grundsätzlich weltweit. Zur Geltendmachung der Garantieansprüche gehen Sie mit dem Garantieschein zu Ihrer Verkaufsstelle. Der Händler wird dann das Nötige veranlassen. Ist dies nicht möglich, kontaktieren Sie bitte den nationalen SCOTT-Importeur.

Ein Garantieanspruch kann nicht geltend gemacht werden, wenn Veränderungen an der Original-Konstruktion oder Ausstattung vorgenommen wurden oder das Rad unter nicht normalen Bedingungen verwendet wurde.

Mit dieser Garantie gewährt SCOTT eine freiwillige Herstellergarantie. Zusätzliche Ansprüche aus nationalem Gewährleistungsrecht bleiben hiervon unberührt.

Garantiebestimmungen für den Nude 2 Dämpfer entnehmen Sie bitte dem beiliegenden DT Swiss Manual.