



GAMBLER

SCOTT 2014 BIKE OWNER'S MANUAL

SCOTT SPORTS SA | 17 RTE DU CROCHET | 1762 GIVISIEZ | SWITZERLAND
© 2013 SCOTT SPORTS SA, ALL RIGHTS RESERVED | SCOTT-SPORTS.COM
DISTRIBUTION: SSG (EUROPE) DISTRIBUTION CENTER SA
P.E.D ZONE C1, RUE DU KIELL 60 | 6790 AUBANGE | BELGIUM | v3.2/20130710





El modelo Gambler debería ser ajustado para el usuario específico, para conseguir la máxima seguridad y máximo rendimiento durante su uso.

Todos los ajustes deberían ser realizados en su distribuidor SCOTT de confianza, o siguiendo este manual de usuario.

Con el fin de evitar problemas técnicos o daños, en caso de duda consulte con su distribuidor SCOTT de confianza.

INHALT

Concepto Gambler	P. 004
Geometría/Especificaciones Gambler	P. 005
Dirección	P. 007
Altura de pedalier ajustable	P. 008
Standard del pedalier	P. 009
Standard Guía-cadenas	P. 010
Herramientas recomendadas para el ajuste del amortiguador	P. 010
Ajuste básico de la suspensión trasera de la Gambler	P. 011
Ajuste de la altura de la tija	P. 013
Ajuste de puntera	P. 014
Guiado de cables	P. 015
Ajuste/Cambio de horquilla delantera	P. 016
Mantenimiento de puntos de giro	P. 016
Protector de barras de horquilla	P. 017
Garantía	P. 018

CONCEPTO GAMBLER

El modelo Gambler es el resultado de varios años de investigación y desarrollo en cooperación con los pilotos del equipo de descenso SCOTT 11 en la búsqueda de una de las bicicletas de descenso mas versátiles y resistentes del mercado, siendo a su vez fácil de ajustar y mantener.

SCOTT se ha centrado, no solo en la ligereza, sino también en crear un cuadro resistente con una optima cinemática del basculante trasero.

El modelo Gambler fue diseñado por pilotos con el objetivo de crear una bicicleta orientada a la competición, y ofreciendo un recorrido de 210mm.

SCOTT no contempla el cuadro, amortiguador trasero y cinemática como partes individuales que están montadas juntas, sino como un concepto global, que trabaja conjuntamente para ofrecer un funcionamiento y rendimiento perfecto.

El concepto Gambler está basado en una tecnología multi-pivote.

En combinación con las características de funcionamiento lineales del amortiguador, la cinemática garantiza una suspensión progresiva, que ofrece una absorción suave (principio del recorrido) así como gran capacidad de absorción en grandes impactos (final del recorrido).

GEOMETRIE/ TECHNISCHE DATEN GAMBLER

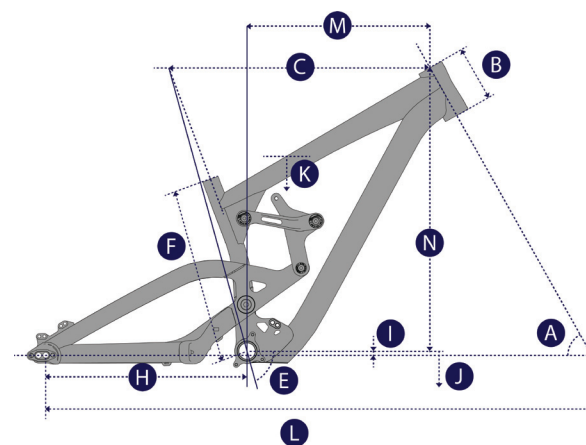

Posición BAJA												
Talla	A	B	C	E	F	H	I	J	K	L	M	N
Angulo de dirección	Tubo de dirección	Tubo superior horizontal	Angulo tija sillín	Centro pedalier a tope del tubo sillín	Vainas +15mm	Offset pedalier	Altura pedalier	Altura punto medio tubo horizontal	longitud entre ejes +15mm	Reach	Stack	
°	mm inches	mm inches	°	mm inches	mm inches	mm inches	mm inches	mm inches	mm inches	mm inches	mm inches	mm inches
S	62.0°	115 4.53	525.0 20.67	75.6°	370.0 14.57	425 16.73	0 0	345 13.58	762.2 30.01	1160 45.67	374.0 14.72	589.0 23.19
M	62.0°	115 4.53	550.0 21.65	75.6°	370.0 14.57	425 16.73	0 0	345 13.58	758.0 29.84	1185 46.65	399.0 15.71	589.0 23.19
L	62.0°	115 4.53	574.5 22.62	75.6°	370.0 14.57	425 16.73	0 0	345 13.58	754.0 29.69	1210 47.64	424.0 16.69	589.0 23.19

Posición ALTA												
Talla	A	B	C	E	F	H	I	J	K	L	M	N
Angulo de dirección	Tubo de dirección	Tubo superior horizontal	Angulo tija sillín	Centro pedalier a tope del tubo sillín	Vainas +15mm	Offset pedalier	Altura pedalier	Altura punto medio tubo horizontal	longitud entre ejes +15mm	Reach	Stack	
°	mm inches	mm inches	°	mm inches	mm inches	mm inches	mm inches	mm inches	mm inches	mm inches	mm inches	mm inches
S	62.7°	115 4.53	522.0 20.55	76.5°	370.0 14.57	421.5 16.59	+9.5 +0.37	354.5 13.96	767.6 30.22	1156 45.51	381.5 15.02	593.0 23.35
M	62.7°	115 4.53	547.0 21.54	76.5°	370.0 14.57	421.5 16.59	+9.5 +0.37	354.5 13.96	763.5 30.06	1181 46.50	406.0 15.98	593.0 23.35
L	62.7°	115 4.53	572.0 22.52	76.5°	370.0 14.57	421.5 16.59	+9.5 +0.37	354.5 13.96	760.0 29.92	1206 47.48	431.0 16.97	593.0 23.35

INFORMACIÓN TÉCNICA

Recorrido	210mm/8.2"
Ratio Suspensión	2.36
Pistón	89mm/3.5"
Longitud amortiguador	267mm/10.5"
Métrica hardware	22.2mm x 8mm
Métrica hardware bieletas	60mm x 8mm
Diámetro de tija	31.6mm
Dirección	1.5" , semi-integrada, OD 55mm
Recorrido horquilla	200mm
Altura horquilla	571mm
Medida	83mm/BB PF 104 (dependiendo del modelo)
Standard guía-cadenas	ISCG05
Plato	Máximo 38T
Anchura buje trasero	150mm
Medidas punteras	+0mm/+15mm, Eje trasero específico SCOTT
Anchura máxima cubierta	64mm/2.50"
Rodamientos	2 x 61805 (25 x 37 x 7) 6 x 6902 (15 x 28 x 7)

DIRECCIÓN

Todos los modelos Gambler están diseñados para dirección semi-integrada de 1,5" con un diámetro externo del tubo de dirección de 55mm.

Para mas detalles ver imagen adjunta como referencia.

Existen en el mercado numerosas referencias de varios fabricantes compatibles con las dimensiones del tubo de dirección.



ALTURA DE PEDALIER AJUSTABLE

En el modelo Gambler es posible ajustar la altura del pedalier alrededor de 10mm entre sus dos posiciones gracias a su Geo-chip.

En la posición baja el pedalier tiene un offset de +0mm. En la posición alta tiene un offset de +10mm.

Para cambiar el ajuste por favor aflojar el tornillo que sujeta el amortiguador con una llave allen de 6mm.

Girar el Geo-chip en cualquiera de las direcciones tal y como muestra la imagen, y apretar el tornillo del amortiguador con un par máximo de 35Nm/ 308in/lbs.

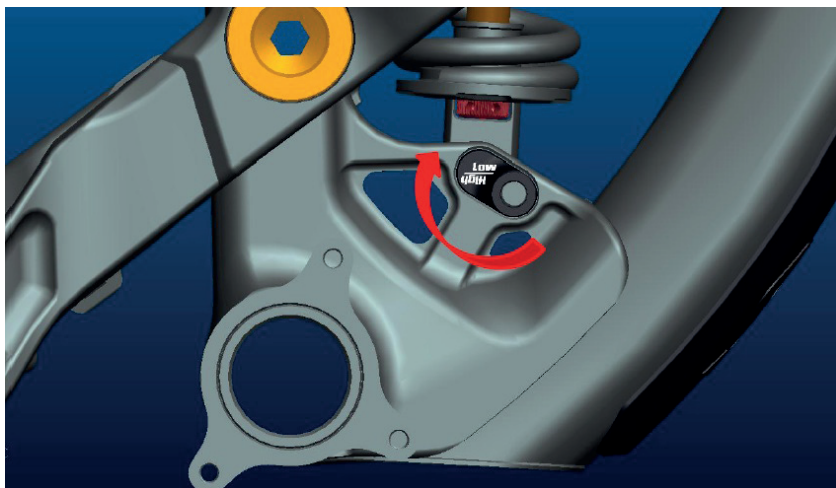

STANDARD DEL PEDALIER

En el modelo Gambler existen dos opciones de pedalier diferentes, dependiendo del modelo adquirido.



1. BB PF 104 con una anchura de 104mm y un diámetro interno de 41mm para rodamientos PressFit.



2. Pedalier Standard roscado con una anchura de 83mm para rodamientos de cazoletas roscadas

STANDARD DEL GUÍA-CADENAS

El modelo Gambler esta preparado para cualquier guía-cadenas con Standard ISCG05.



HERRAMIENTAS RECOMENDADAS PARA EL AJUSTE

Por favor, lea este manual y el manual del fabricante del amortiguador cuidadosamente antes de comenzar el ajuste.

Recomendamos encarecidamente el uso de llave dinamométrica con cabezal allen de 6mm para todo el proceso.

Para simplificar la comprobación del SAG (= recorrido negativo) del amortiguador trasero, use el indicador "SAG-Boy" impreso y resaltado en la contraportada de este manual.

AJUSTE DEL MODELO GAMBLER

El ajuste del amortiguador trasero puede ser realizado fácilmente en unos minutos. Por favor, realiza este ajuste para evitar un comportamiento peligroso y para obtener el mejor rendimiento de tu Gambler.

Por favor, asegúrate de que la dureza del muelle corresponde a tu peso (incluyendo el equipamiento completa).

La configuración básica del muelle del amortiguador se corresponde según talla:

S: 250 que corresponde a un peso de usuario de 50-60kgs

M: 300 que corresponde a un peso de usuario de 60-70kgs

L: 350 que corresponde a un peso de usuario de 70-80kgs

Recomendamos los siguientes muelles:

50-60 kgs 250x3.50

60-70 kgs 300x3.50

70-80 kgs 350x3.50

80-90 kgs 400x3.50

Para el ajuste del SAG, y la correspondiente distancia entre ojos del amortiguador, puede apretar o aflojar el muelle, siempre respetando el máximo y mínimo de las indicaciones del muelle según el fabricante del amortiguador.

La distancia entre ojos con el ajuste básico debería ser de 232mm (40% SAG/35mm SAG).

Esta medida está también indicada en la contraportada de este manual en el apartado "SAG-Boy".

Para mas indicaciones del ajuste del amortiguador por favor siga las instrucciones del fabricante del mismo, adjunto a esta bicicleta.

AJUSTE BÁSICO DEL REBOTE

El rebote hace referencia a la velocidad con la que el amortiguador regresa a su posición original, tras absorber un obstáculo.

Usando el dial rojo usted puede ajustar el rebote paso a paso.

Por favor siga las siguientes instrucciones:

Baje un bordillo permaneciendo sentado en la bicicleta y compruebe cuantas veces rebota.

1. Si rebota 1 o 2 veces, el ajuste es correcto.
2. Si rebota más de 3 veces el rebote es demasiado rápido. Gire el dial rojo 1 o 2 "Clicks" en el sentido de las agujas del reloj.
3. Si no rebota, el rebote es demasiado lento. Gire el dial rojo 1 o 2 "Click" en sentido contrario a las agujas del reloj.

Importante!

Asegúrese de que el amortiguador siempre esté montado tal y como muestra la imagen más abajo.

Un montaje en una posición diferente puede causar daños importantes al cuadro, las bieletas y el amortiguador trasero.

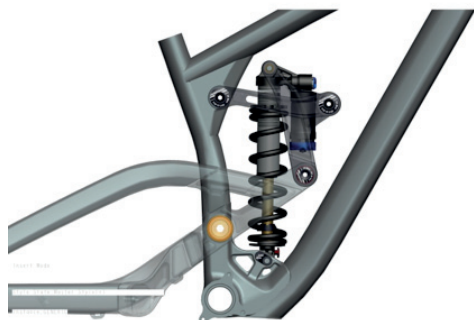

Importante!

Después de haber desmontado el amortiguador trasero, ambos tornillos deben ser apretados con un par de 35Nm/308in-lbs.

Si esto no se realiza correctamente el amortiguador podría resultar dañado.

AJUSTE DE OTROS MODELOS DE AMORTIGUADOR

SCOTT recomienda encarecidamente el uso del amortiguador original especificado con el modelo Gambler, ya que ambas partes (cuadro y suspensión) han sido cuidadosamente seleccionadas para un ajuste y funcionamiento perfecto.

Si usted quiere usar un amortiguador diferente del original, por favor asegúrese de que el amortiguador no golpea el cuadro en ninguna posición con el fin de evitar daños en el cuadro.

Por favor siga las instrucciones indicadas mas abajo.

Compruebe que la suspensión o sus partes accesorias no tocan el cuadro, estando montado o en funcionamiento.

Para ello quite el aire o retire el muelle, e instale el amortiguador. Compruebe comprimiéndolo completamente que queda libre de todo contacto con cualquier parte del cuadro.

Si el amortiguador toca cualquier parte del cuadro al hacerlo, no use ese amortiguador para evitar daños en el cuadro, bieletas, basculante o suspensión.

AJUSTE DE LA ALTURA DE TIJA DE SILLÍN

Importante!

La tija ha de tener un mínimo de 80mm en el interior del tubo del cuadro.

Nunca use ninguna tija de un diámetro distinto de 31.6mm o utilice casquillos reductores entre tija y cuadro.

Cuando baje la tija asegúrese de que no golpeará el amortiguador por debajo al utilizar la bicicleta! Esto podría producir daños en algún componente y provocar condiciones de manejo peligrosas.

SISTEMA DE AJUSTE DE PUNTERAS

El modelo Gambler por supuesto ofrece la posibilidad de sustituir la puntera en caso de que resulte dañada. Pero además, usted también puede elegir entre dos posiciones del eje trasero diferentes obteniendo dos distancias entre ejes distintas:

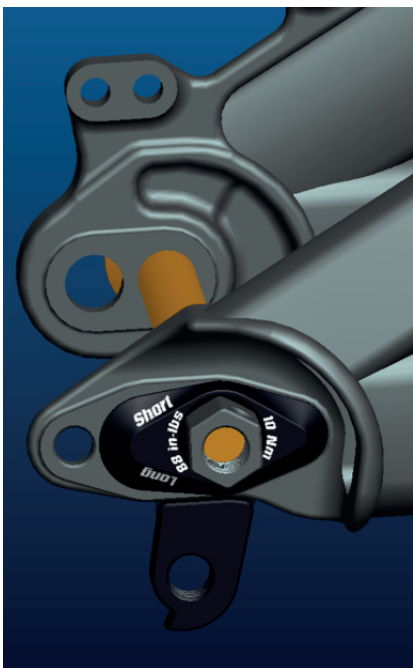

Importante!

Por favor asegúrese de ajustar la posición de la pinza de freno según la posición del eje trasero!

GUIADO DE CABLE

El guiado de los cables en el modelo Gambler es muy fácil de realizar. Utilice bridas para los guía-cables de los tubos.

Para el cambio trasero el cableado transcurre por el interior de la vaina, tal y como muestra la imagen inferior.



AJUSTE/CAMBIO DE LA HORQUILLA DE SUSPENSIÓN

Para el ajuste de la suspensión por favor siga las instrucciones del fabricante, adjuntas a la bicicleta.

Recomendamos utilizar horquillas con recorridos entre 180 y 200mm (altura de horquilla 568mm), con el fin de no modificar significativamente la geometría y el manejo de la bicicleta.

MANTENIMIENTO PUNTOS DE GIRO

Los puntos de giro y rodamientos del modelo Gambler son extremadamente fáciles de revisar.

Un tratamiento externo con spray de grasa después de cada lavado es todo lo que debe hacer. SCOTT no recomienda el uso de sprays de grasa espesa ya que dejan una capa que es difícil de quitar. SCOTT recomienda el uso del mismo spray que pueda usar para la cadena.

Si tiene que cambiar los rodamientos, puede encargarlos a través del kit de mantenimiento (referencia de artículo SCOTT

229705

en su distribuidor SCOTT de confianza o comprarlos en ferretería usando las referencias internacionales que aparecen en la especificación.

PROTECTOR PARA LA BARRA DE LA HORQUILLA

Para evitar que la horquilla cause daños al golpear las barras en el cuadro durante una caída, el modelo Gambler incorpora roscas para montar protectores laterales.

Los protectores pueden ser sustituidos. Usted puede encargarlos a través de su distribuidor SCOTT autorizado con la referencia:

229715 frame fork bumper Gambler

Para sustituirlos utilice una llave allen de 4mm para el tornillo M5 y por favor respete el par máximo de apriete de 5Nm/44in/lbs.

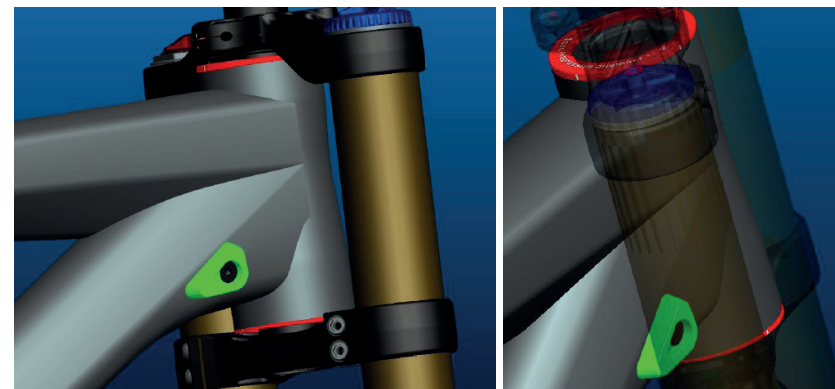

GARANTÍA

Modelo

Año

Talla

Cuadro

Fecha de compra

GARANTÍA

Las bicicletas SCOTT están fabricadas usando las tecnologías de fabricación y los métodos de calidad mas innovadores. Están equipadas con los mejores componentes de marcas mundialmente conocidas.

SCOTT garantiza durante cinco años (siempre que se cumplan los protocolos de mantenimiento, ver abajo) y horquillas SCOTT (siempre que sean horquillas SCOTT) durante dos años contra defectos de fabricación y/o material.

Esta garantía de cinco años en cuadros únicamente será aplicable en caso de haber realizado una vez al año un servicio de mantenimiento de acuerdo con lo especificado en este manual, por un distribuidor SCOTT.

El distribuidor SCOTT confirmará el mantenimiento anual con su sello y firma.

En caso de no realizar los mantenimiento anuales, la garantía del cuadro se verá reducida de cinco años a tres años.

Los costes de los diferentes mantenimientos correrán a cargo del propietario de la bicicleta SCOTT

En Gambler, Voltage Fr y Volt-X el periodo de garantía es limitado a 2 años.

El periodo de garantía comienza el día de la compra. Esta garantía está limitada para el primer comprador, lo cual significa la primera persona que utilizad la bicicleta y para el uso para el cual fue concebida. Además, la garantía está limitada para la venta mediante distribuidores autorizados SCOTT.

La garantía es únicamente válida para bicicletas compradas completamente montadas y quedan excluidas las bicicletas que no se compren completamente ensambladas.

En caso de una reclamación de garantía la decisión de sustituir o reparar la pieza depende únicamente de SCOTTI

El desgaste normal no está cubierto por la garantía. Una lista completa de todas las piezas de desgaste se puede encontrar en el siguiente capítulo de este manual.

Es obligatorio presentar este protocolo junto la parte defectuosa a la hora de presentar una reclamación de garantía, además una prueba de compra. En caso contrario la garantía será denegada.

En principio la garantía se otorga en todo el mundo. Las tramitaciones de garantía deberán de hacerse mediante un distribuidor autorizado SCOTT.

Desgaste normal, accidente, negligencia, abuso, montaje incorrecto, mantenimiento inadecuado por otro que no sea un distribuidor autorizado o el uso de piezas o componentes no compatibles con el uso para el cual se vendió la bicicleta no será cubierto por la garantía.

Por la presente SCOTT subvenciona la garantía de fabricante de forma voluntaria. Los derechos adicionales de acuerdo al orden de nacional de comercialización están reservados