



GAMBLER

SCOTT 2014 BIKE OWNER'S MANUAL

SCOTT SPORTS SA | 17 RTE DU CROCHET | 1762 GIVISIEZ | SWITZERLAND
© 2013 SCOTT SPORTS SA, ALL RIGHTS RESERVED | SCOTT-SPORTS.COM
DISTRIBUTION: SSG (EUROPE) DISTRIBUTION CENTER SA
P.E.D ZONE C1, RUE DU KIELL 60 | 6790 AUBANGE | BELGIUM | v3.2/20130710





Les modèles de la gamme Gambler nécessitent un réglage précis pour chaque utilisateur afin d'assurer une sécurité et un plaisir d'utilisation maximaux.

Tous les réglages sur ce vélo devraient être effectués auprès d'un magasin spécialisé ou à l'aide du présent manuel.

Afin d'éviter tout problème technique ou tout éventuel accident, il est recommandé de vous adresser à votre revendeur SCOTT en cas de doute.

CONTENU

Concept du Gambler	P. 004
Géométrie / Données techniques du Gambler.....	P. 005
Jeu de direction	P. 007
Hauteur de boîtier réglable	P. 008
Standards de boîtiers	P. 009
Standards de guide-chaîne	P. 010
Outils conseillés pour le réglage de l'amortisseur	P. 010
Réglage de base de l'amortisseur du Gambler	P. 011
Réglage de la hauteur de selle	P. 013
Système de patte de dérailleur réglable	P. 014
Câblage	P. 015
Réglage de la fourche / Changement de fourche.....	P. 016
Entretien des articulations	P. 016
Contact fourche-cadre.....	P. 017
Garantie	P. 018

CONCEPT DU GAMBLER

Le Gambler est le résultat de nombreuses années de développement, en étroite collaboration avec les coureurs et mécaniciens du team de Downhill SCOTT 11. L'objectif était de construire un bike polyvalent et résistant, mais qui soit également facile à régler et à entretenir.

Le but premier de SCOTT n'était pas seulement de réduire le poids, mais également de construire un cadre robuste, avec une cinématique optimisée du triangle arrière.

Le Gambler a été développé pour des coureurs qui recherchent un bike de DH orienté compétition avec un débattement de 210 mm.

SCOTT ne voit pas le cadre, le triangle arrière et la cinématique comme des éléments indépendants qui sont assemblés, mais bien plus comme un concept où ces pièces sont adaptées les unes aux autres.

Le concept du Gambler se base sur une nouvelle cinématique à plusieurs biellettes. La cinématique, définie pour fonctionner avec un amortisseur à ressort, permet d'obtenir un amortissement à la fois sensible en début de course, mais également progressif en fin de course afin d'amortir les sauts les plus extrêmes.

GÉOMÉTRIE / DONNÉES TECHNIQUES DU GAMBLER

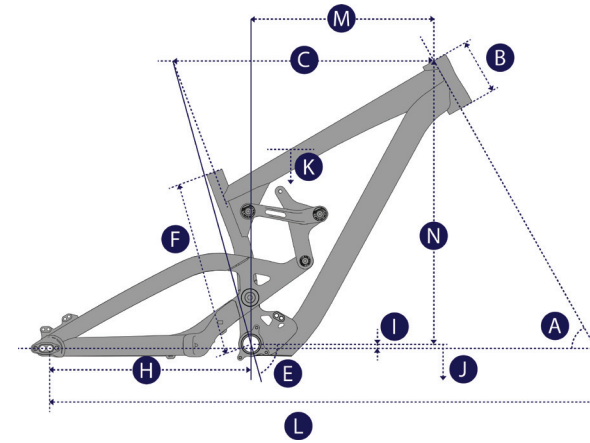

Position LOW												
	A	B	C	E	F	H	I	J	K	L	M	N
Taille	Angle de Direction	Head Tube	Tube Supérieur horizontal	Angle du Tube de Selle	Centre du Boîtier au Sommet du Tube de Selle	Bases +15mm	Offset du Boîtier de Pédalier	Hauteur du Boîtier de Pédalier	Stand-over Height	Entraxe Roues +15mm	Reach	Stack
	°	mm inches	mm inches	°	mm inches	mm inches	mm inches	mm inches	mm inches	mm inches	mm inches	mm inches
S	62.0°	115 4.53	525.0 20.67	75.6°	370.0 14.57	425 16.73	0 0	345 13.58	762.2 30.01	1160 45.67	374.0 14.72	589.0 23.19
M	62.0°	115 4.53	550.0 21.65	75.6°	370.0 14.57	425 16.73	0 0	345 13.58	758.0 29.84	1185 46.65	399.0 15.71	589.0 23.19
L	62.0°	115 4.53	574.5 22.62	75.6°	370.0 14.57	425 16.73	0 0	345 13.58	754.0 29.69	1210 47.64	424.0 16.69	589.0 23.19

Position HIGH												
	A	B	C	E	F	H	I	J	K	L	M	N
Taille	Angle de Direction	Head Tube	Tube Supérieur horizontal	Angle du Tube de Selle	Centre du Boîtier au Sommet du Tube de Selle	Bases +15mm	Offset du Boîtier de Pédalier	Hauteur du Boîtier de Pédalier	Stand-over Height	Entraxe Roues +15mm	Reach	Stack
	°	mm inches	mm inches	°	mm inches	mm inches	mm inches	mm inches	mm inches	mm inches	mm inches	mm inches
S	62.7°	115 4.53	522.0 20.55	76.5°	370.0 14.57	421.5 16.59	+9.5 +0.37	354.5 13.96	767.6 30.22	1156 45.51	381.5 15.02	593.0 23.35
M	62.7°	115 4.53	547.0 21.54	76.5°	370.0 14.57	421.5 16.59	+9.5 +0.37	354.5 13.96	763.5 30.06	1181 46.50	406.0 15.98	593.0 23.35
L	62.7°	115 4.53	572.0 22.52	76.5°	370.0 14.57	421.5 16.59	+9.5 +0.37	354.5 13.96	760.0 29.92	1206 47.48	431.0 16.97	593.0 23.35

DONÉES TECHNIQUES DU GAMBLER

Débattement	210mm/8.2"
Ratio de débattement	2.36
Course amortisseur	89mm/3.5"
Course amort. (axe-axe)	267mm/10.5"
Hardware triangle avant	22.2mm x 8mm
Hardware triangle arrière	60mm x 8mm
Diamètre tige de selle	31.6mm
Jeu de direction	1.5" straight, semi-integrated, OD 55mm
Débattement fourche	200mm
Longueur fourche	571mm
Boîtier	83mm/BB PF 104 (depending on model)
Standard guide-chaîne	ISCG05
Plateau	Maximum 38T
Largeur moyeu arrière	150mm
Options pates de dérailleur	+0mm/+15mm, SCOTT specific rear axle
Largeur max. pneu	64mm/2.50"
Roulements	2 x 61805 (25 x 37 x 7) 6 x 6902 (15 x 28 x 7)

JEU DE DIRECTION

Tous les modèles de la série Gambler sont prévus pour un jeu de direction semi-intégré de 1.5", pour un diamètre extérieur du tube de direction de 55mm.

Pour plus de détails, référez-vous au croquis ci-dessous. De nombreux fabricants proposent des jeux de direction de ces dimensions sur le marché.



HAUTEUR DE BOÎTIER RÉGLABLE

Sur le Gambler, la hauteur du boîtier par rapport au sol peut être modifiée de 10mm sur 2 positions en tournant le Geo-Chip.

Dans la position inférieure, l'Offset du boîtier par rapport à l'axe de la roue est de 0mm, alors qu'il est de +10mm dans la position plus élevée.

Pour modifier le réglage, dévissez comme indiqué ci-dessous la vis de fixation de l'amortisseur avec une clé Inbus de 6mm.

Tournez le Geo-Chip de 180° (« flip-flop ») de chaque côté du cadre, au niveau de la fixation de l'amortisseur, comme illustré ci-dessous. Resserrez ensuite la vis de fixation de l'amortisseur au couple maximum de 35Nm/308in/lbs.

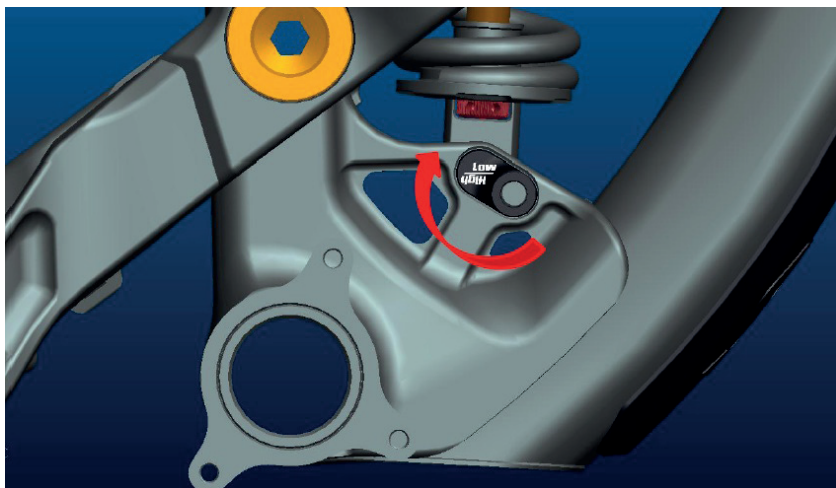

STANDARDS DE BOÎTIERS

Sur les Gambler, selon les modèles, vous trouverez 2 standards différents :



1. BB PF 104 (largeur de boîtier de 104mm et diamètre intérieur de 41mm pour des roulements PressFit)



2. Filtage BSA standard (largeur de boîtier de 83mm pour des roulements visés)

STANDARD DE GUIDES-CHAÎNE

Tous les modèles de la gamme Gambler sont prévus pour le système de guide-chaîne ISCG05.



OUTILS RECOMMANDÉS POUR LE RÉGLAGE DE L'AMORTISSEUR

Prière de lire attentivement le présent manuel d'utilisation et celui du constructeur de l'amortisseur avant de procéder aux réglages.

De plus, il est vivement recommandé d'utiliser une clé dynamométrique avec un embout pour une clé Inbus de 6mm.

RÉGLAGES DE BASE DU GAMBLER

Les réglages de base de l'amortisseur peuvent être exécutés en quelques minutes.

Nous vous recommandons de prendre le temps de les faire afin d'éviter tout danger et pour tirer la meilleure utilisation possible de votre Gambler.

Prière de vous assurer que le ressort est adapté à votre poids (équipement compris).

Pour chaque taille du bike, nous avons définis une dureté du ressort :

- S: 250 qui correspond à un poids de 50-60 kg
- M: 300 qui correspond à une poids de 60-70 kg
- L: 350 qui correspond à une poids de 70-80 kg

Nous conseillons les duretés suivantes :

50-60 kgs	250x3.50
60-70 kgs	300x3.50
70-80 kgs	350x3.50
80-90 kgs	400x3.50

Pour les réglages plus fins du SAG et la distance entre les deux vis de fixation de l'amortisseur (eye-to-eye) qui en découle, vous pouvez augmenter ou diminuer la tension du ressort à l'aide de l'écrou de réglage sur l'amortisseur.

Fiez-vous toutefois absolument aux tensions maximales, respectivement minimales, indiquées par le constructeur de l'amortisseur et figurant sur celui-ci.

L'entraxe entre les deux vis de fixation de l'amortisseur devrait être, sur les réglages de base, de 232mm (40% SAG/35mm SAG) lorsque vous vous asseyez dur la selle en tenue complète.

Pour plus de détails concernant le réglage de l'amortisseur, référez-vous aux directives du constructeur, également jointes.

RÉGLAGE DU REBOND (REBOUND)

Par Rebond on définit la vitesse de retour de l'amortisseur, donc du triangle arrière, après franchissement d'un obstacle pour revenir dans sa position initiale.

A l'aide de la vis rouge, vous pouvez régler pas-à-pas le rebond.

Procédez comme suit :

Descendez un trottoir, en position assise

1. Si le bike pompe 1-2 fois, le réglage est bon.
2. Si le bike pompe plus de 3 fois, le rebond est trop rapide. Tournez la vis de 1-2 « Clicks » dans le sens des aiguilles d'une montre.
3. Si le bike ne pompe pas, le rebond est trop lent. Dévissez la vis de 1-2 « Clicks » dans le sens contraire des aiguilles d'une montre.

Important:

Soyez attentif au fait que l'amortisseur doit toujours être monté comme illustré. S'il devait être monté dans une autre position, cela pourrait causer d'importants dégâts sur celui-ci, le cadre ou les pièces de montage.

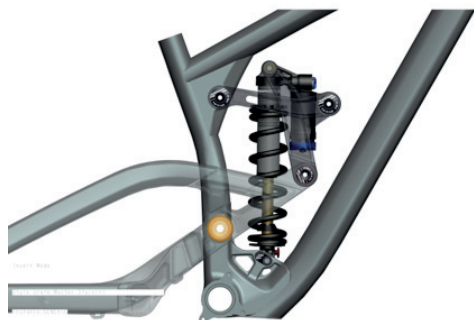

Important:

Les vis de fixation de l'amortisseur doivent, après démontage, être serrés au couple 35Nm/308 in lbs.

Si cette valeur devait être dépassée, l'amortisseur pourrait être endommagé.

MONTAGE D'AUTRES AMORTISSEURS

SCOTT déconseille vivement de monter d'autres amortisseurs sur le Gambler que l'amortisseur spécifié d'origine, les deux composants étant parfaitement adaptés l'un à l'autre et développés conjointement.

Si néanmoins vous deviez souhaiter monter un autre amortisseur sur le Gambler, vérifiez qu'il ne touche en aucun cas le cadre.

Procédez comme suit :

Vérifiez que ni l'amortisseur ni des pièces de celui-ci n'entre en contact avec le cadre lors de son montage.

Pour le vérifier, dégonfler totalement votre amortisseur, respectivement démontez le ressort et comprimez complètement l'amortisseur.

Si des pièces devaient entrer en contact, vous ne devez en aucun cas monter cet amortisseur sur le Gambler!

RÉGLAGE DE LA HAUTEUR DE SELLE

Important:

La tige de selle doit au minimum être insérée sur une longueur 80 mm dans le tube de selle.

N'utilisez jamais un autre diamètre que 31.6 mm et n'utilisez jamais un adaptateur ou une bague de réduction entre la tige de selle et le cadre.

PATTE DE DÉRAILLEUR RÉGLABLE

Bien évidemment, le Gambler offre la possibilité de remplacer la patte de dérailleur en cas de dégât.

De plus, vous pouvez choisir entre deux positions différentes de l'axe de la roue arrière, desquelles résultent deux longueurs de bases différentes.

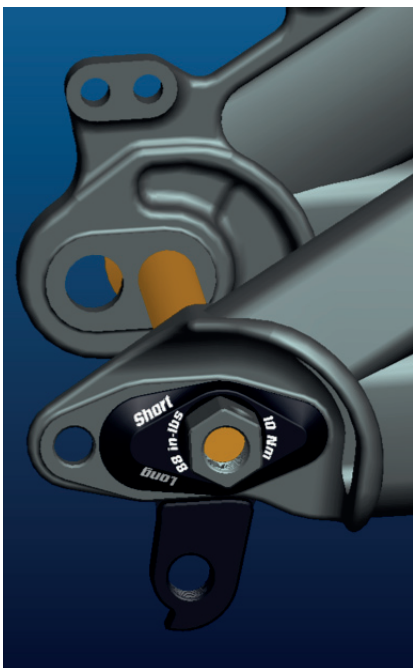

Important:

Prière de toujours adapter la position de l'étrier du frein arrière à la position de l'axe de la roue arrière!

CÂBLAGE

La pose des câbles sur le Gambler est facile à exécuter.

Prière de fixer les câbles à l'aide de serre-câbles sur les points d'attache prévus à cet effet.

Pour le dérailleur arrière, la gaine passe à l'intérieur de la base droite. Référez-vous au croquis ci-dessous.



RÉGLAGE / CHANGEMENT DE LA FOURCHE

Pour le réglage de la fourche, référez-vous au mode d'emploi annexé établi par le fabriquant de la fourche

De manière générale, sur les modèles de la gamme Gambler, il se justifie de ne monter que des fourches ayant un débattement de 180mm ou 200mm afin d'éviter des modifications de la géométrie trop importantes et, par conséquent, le comportement du bike.

Pour plus d'informations, référez-vous à la Tech Info Chart figurant au début du manuel.

ENTRETIEN DES ARTICULATIONS

Les roulements utilisés sur le SCOTT Gambler sont des roulements industriels ne nécessitant aucun entretien. Seule une application externe d'un spray téflonné après le lavage est recommandé. Il est déconseillé d'utiliser des graisses visqueuses étant donné que celles-ci sont difficilement nettoyables. Les mêmes recommandations valent pour le graissage de la chaîne.

Si néanmoins un remplacement des roulements devait s'avérer nécessaire, ils peuvent être commandés sous la forme d'un set auprès de votre revendeur SCOTT

229705

ou commandés à la pièce auprès d'un commerce spécialisé, comme indiqué dans la Tech Info Chart figurant au début de ce manuel.

CONTACT CADRE-FOURCHE

Afin d'éviter tout dégât sur le cadre ou la fourche, causé par un choc entre la fourche et le cadre, le Gambler possède, sur les deux côtés du tube inférieur, des inserts sur lesquels des gommages peuvent être fixés.

Ces gommages peuvent, en cas de besoin, être remplacés. Elles peuvent être commandées individuellement auprès de SCOTT.

229715 frame fork bumpers Gambler

Pour le montage/démontrage, utilisez une clé Inbus de 4mm pour les vis M5 et ne dépassez par le couple 5Nm/44in/lbs.

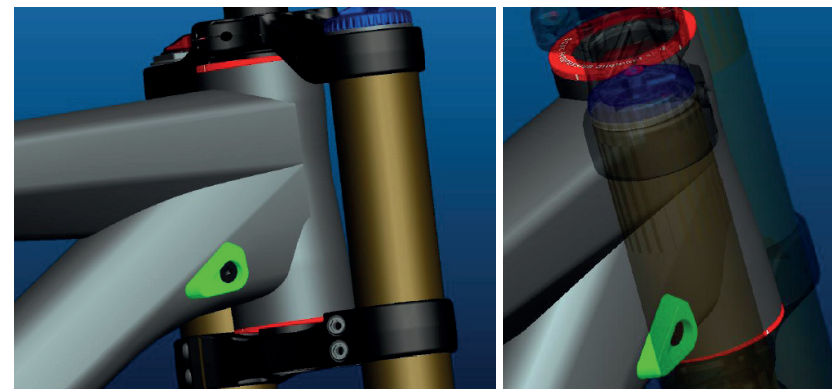

GARANTIE

Modèle

Année

Taille

Numéro de cadre

Date d'achat

GARANTIE

Les vélos SCOTT sont produits selon des procédés de fabrication issus des dernières innovations technologiques. Ils sont équipés des meilleurs composants représentés sur le marché.

C'est pourquoi SCOTT s'engage, pour l'achat d'un vélo neuf entièrement monté, en offrant une garantie de 5 ans (seulement lors de l'observation des intervalles d'entretien, voir ci-dessous) sur le cadre et bras oscillant inclus pour tout défaut matériel et erreur de fabrication. SCOTT offre également une garantie de 2 ans sur le cadre, et sur les fourches (à condition qu'elles aient été fournies par SCOTT. Le cas échéant, la garantie du fabricant s'applique).

La garantie citée de 5 ans sur les cadres n'est accordée toutefois que si un entretien a eu lieu 1 x par an et a été effectué par un marchand SCOTT agréé conformément au guide d'entretien ci-joint dans ce manuel. Le marchand SCOTT agréé doit confirmer l'entretien effectué par timbre et signature. Si un tel entretien ne devait pas avoir lieu, la période de garantie de 5 ans sur les cadres se raccourcit à 3 ans. Les frais d'inspection et d'entretien sont à la charge du propriétaire du vélo SCOTT.

Pour les modèles Gambler, Voltage FR et Volt-X, la garantie est de 2 ans.

La garantie prend effet à compter de la date d'achat.

Dans tous les cas, cette garantie est exclusivement valable pour l'acheteur initial du vélo, c'est-à-dire celui qui utilise le vélo à l'état de neuf, pour la première fois et dans le cadre de l'usage prévu à son effet. Elle reste applicable uniquement pour l'achat d'un vélo chez un revendeur SCOTT agréé.

La garantie est accordée uniquement lors d'achats de vélos complètement montés, les vélos achetés non-montés entièrement sont exclus de toute garantie.

Dans le cas d'une demande de prise en charge par la garantie, SCOTT a la possibilité de réparer ou de remplacer la pièce défectueuse. Les pièces non défectueuses ne seront que remplacées à la charge du détenteur de la garantie.

Les pièces d'usure dans le cadre d'une utilisation normale du vélo ne sont pas prises en compte au titre de la garantie. Une liste détaillée des ces pièces et la description des caractéristiques d'usure sont définies dans à la fin du manuel d'utilisation.

À la dernière page, un certificat de cession du vélo, dont le revendeur conservera une copie après acceptation et signature de votre part, est à compléter.

L'application de la garantie est subordonnée à la présentation de ce document à chaque intervention, ainsi qu'à la présentation du vélo ou de la pièce faisant l'objet de la garantie. Ce certificat fait acte de preuve d'achat sans lequel aucune réclamation n'est possible.

En principe, la garantie est accordée mondialement. Pour les demandes de garantie, adressez vous directement, avec votre certificat de cession à votre revendeur, qui fera ensuite le nécessaire. En cas d'impossibilité, veuillez contacter l'importateur SCOTT national.

La garantie ne s'applique qu'à condition que le vélo vendu n'ait subi aucune modification au niveau de la construction d'origine ou de l'équipement et qu'il n'ait pas fait l'objet d'une utilisation non conventionnelle.

Par cette garantie SCOTT accorde une garantie de producteur. Revendications supplémentaires conformément à la législation nationale sont sous réserve.