



GENIUS

**SCOTT 2014
BIKE OWNER'S
MANUAL**

SCOTT SPORTS SA | 17 RTE DU CROCHET | 1762 GIVISIEZ | SWITZERLAND
© 2013 SCOTT SPORTS SA, ALL RIGHTS RESERVED | SCOTT-SPORTS.COM
DISTRIBUTION: SSG (EUROPE) DISTRIBUTION CENTER SA
P.E.D ZONE C1, RUE DU KIELL 60 | 6790 AUBANGE | BELGIUM | v3.2/20130710





Die Modelle der Genius Serie benötigen eine genaue Einstellung auf den jeweiligen Fahrer, um maximale Fahrsicherheit und Fahrspass zu haben.

Alle Einstellungen an diesem Bike sollten im Fachgeschäft, oder anhand dieser Anleitung durchgeführt werden.

Um technische Probleme oder eventuelle Verletzungen zu vermeiden kontaktieren Sie bitte im Falle von Zweifeln Ihren autorisierten SCOTT Händler.

INHALT

Genius Konzept.....	P. 004
Geometrie/Technische Daten Genius 650B/27.5".....	P. 005
Geometrie/Technische Daten Genius 29".....	P. 006
TC Dämpfer Technologie/TWINLOC Hebel.....	P. 007
Grundeinstellung der TWINLOC Fernbedienung.....	P. 011
Empfohlenes Werkzeug für die Dämpfereinstellung.....	P. 018
Einstellung des Genius mit dem FOX Nude Dämpfer.....	P. 019
Steuersatz des Genius.....	P. 024
Tretlager des Genius.....	P. 025
Einstellbare Tretlagerhöhe/Winkelverstellung.....	P. 026
Umwerfer Montage.....	P. 028
Kettenführungen.....	P. 029
Genius Kabelführung.....	P. 031
Einstellung der Sattelstützenhöhe.....	P. 035
Austauschbare Ausfallenden IDS-SL.....	P. 036
Hinterradbremensmontage.....	P. 036
Gabeleinstellung/Austausch der Gabel.....	P. 037
Schwingenlagerpflege.....	P. 037
Garantiebestimmungen.....	P. 039

GENIUS KONZEPT

Das neue SCOTT Genius ist das Resultat von zwei Jahren Entwicklungsarbeit mit dem Ziel einen der leichtesten vollgefederten MTB Rahmen für Trail/Marathon auf dem Markt zu bauen. Das Rahmenset erreicht ein Gewicht von unter 2300 Gramm inklusiv FOX Nude/CTD Dämpfer und der einzigartigen TWINLOC Fernbedienung.

Unser Ziel war nicht nur ein möglichst leichter sondern auch möglichst steifer und robuster Rahmen.

Zudem sollte eine innovative Federungstechnik in Kombination mit einer optimierten Kinematik verwirklicht werden.

Die Kombination einer optimierten Hinterbaukinematik mit einer herausragenden Dämpfungstechnologie schliesst die Lücke zwischen superleichten vollgefederten Racebikes (z.B. SCOTT Spark) und der neuen Generation von All-Mountainbikes (z.B. SCOTT Genius LT)

Genius wurde für Fahrer entwickelt, die ein vollgefedertes Trail/Marathonbike mit einem Maximalfederweg am Hinterrad von 150mm (27.5'')/130mm (29'') suchen.

SCOTT sieht den Rahmen und den Dämpfer nicht als getrennte Einheiten, die zusammengebaut werden, sondern als ein Konzept, bei dem alle diese Komponenten voneinander abhängig sind und durch ihr Zusammenspiel eine perfekte Funktion bieten.

Das Genius Konzept basiert auf einer mehrgelenkigen Dämpferanlenkung.

Die Federungseigenschaften wurden im Vergleich zum bekannten und geschätzten „alten“ Genius verbessert, und durch eine Überarbeitung der Kinematik erreichten wir eine bessere Progression zum Ende des Federwegs des Hinterbaus.

Das SCOTT System mit dem FOX Nude ermöglicht Ihnen, den Federweg am Hinterrad per Fernbedienung von 150mm (27.5'')/130mm (29'') auf 120mm (27.5'')/ 104mm (29'') zu verkürzen, wobei auch die Federkennlinie progressiver wird unter Beibehaltung eines sensiblen Ansprechverhaltens auf Bodenunebenheiten.

Zudem wird auch der Negativfederweg (SAG) verkürzt und die Geometrie steiler (agiler).

Einige Modelle des Genius benutzen auch den FOX CTD Dämpfer, der statt des Traction Mode eine Plattform (Ride Mode) zwischen Lock-Out Mode und Descent Mode bietet.

Es geht somit keine Antriebskraft verloren und eine optimale Kraftübertragung ist garantiert, da der Hinterbau im Gegensatz zu blockierten oder automatisch blockierten Systemen stets dem Untergrund folgen kann und hierbei optimale Kraftübertragung und höhere Geschwindigkeit ermöglicht.

GEOMETRIE/TECHNISCHE DATEN GENIUS 650B/27.5''

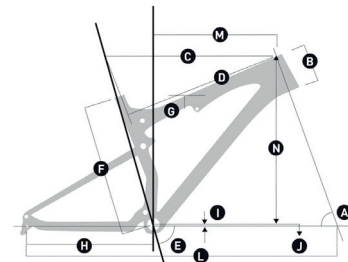

Federweg	150/120/0mm
Übersetzungsverhältnis	2.72
Piston stroke	55mm
Einbaulänge (Eye to Eye)	200mm
Hardware Hauptrahmen	22.2mm x 6mm
Hardware Wippe	22.2mm x 6mm
Sattelstützendurchmesser	31.6mm
Steuersatz	semi integr. für tapered 1 1/8-1.5 (44/54.9mm Innendurchmesser des Rahmens) oder mit 1 1/8 straight (44.0mm)
Gabelfederweg	150mm
Gabeleinbaulänge	544mm
Tretlagergehäuse	BB PF 92
Umwerfer	Shimano E-Type/SRAM S3 direct mount
Schwingerlager	2 x IGUS 6 x 6802 (24 x 15 x 5)
Max. Reifenbreite	57mm/2.25''

	A	B	C	E	F	G	H	I	J	L	M	N	
Size	Head angle	Head tube length	Effective top tube horizontal	Seat angle	BB center to top of seat tube	Standover height	Chainstay length	BB height	BB offset	Wheel base	Reach	Stack	Stem length
	°	mm inches	mm inches	°	mm inches	mm inches	mm inches	mm inches	mm inches	mm inches	mm inches	mm inches	mm

GENIUS 700 LOW POSITION													
Size	Head angle	Head tube length	Effective top tube horizontal	Seat angle	BB center to top of seat tube	Standover height	Chainstay length	BB height	BB offset	Wheel base	Reach	Stack	Stem length
S	67.7°	100 3.9	570 22.4	73.8°	415 16.3	776 30.6	440 17.3	346 13.6	-10 -0.4	1124 44.3	399 15.7	590 23.2	60
M	67.7°	115 4.5	600 23.6	73.8°	440 17.3	777 30.6	440 17.3	346 13.6	-10 -0.4	1155 45.5	427 16.8	599 23.6	70
L	67.7°	135 5.3	625 24.6	73.8°	475 18.7	809 31.9	440 17.3	346 13.6	-10 -0.4	1181 46.6	449 17.7	609 24.0	80
XL	67.7°	160 6.3	650 25.6	73.8°	510 20.1	815 32.1	440 17.3	346 13.6	-10 -0.4	1208 47.6	470 18.5	623 24.5	90

GENIUS 700 HIGH POSITION													
Size	Head angle	Head tube length	Effective top tube horizontal	Seat angle	BB center to top of seat tube	Standover height	Chainstay length	BB height	BB offset	Wheel base	Reach	Stack	Stem length
S	68.2°	100 3.9	570 22.4	74.3°	415 16.3	776 30.6	440 17.3	352 13.9	-4 -0.2	1124 44.3	404 15.9	587 23.1	60
M	68.2°	115 4.5	600 23.6	74.3°	440 17.3	777 30.6	440 17.3	352 13.9	-4 -0.2	1155 45.5	431 17.0	596 23.5	70
L	68.2°	135 5.3	625 24.6	74.3°	475 18.7	809 31.9	440 17.3	352 13.9	-4 -0.2	1181 46.6	454 17.9	605 23.8	80
XL	68.2°	160 6.3	650 25.6	74.3°	510 20.1	815 32.1	440 17.3	352 13.9	-4 -0.2	1208 47.6	475 18.7	619 24.4	90

GEOMETRIE/TECHNISCHE DATEN GENIUS 29"

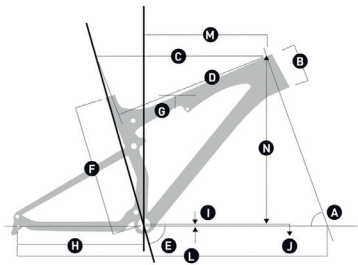

Federweg	130/104/0mm
Übersetzungsverhältnis	2.60
Piston stroke	50mm
Einbaulänge (Eye to Eye)	190mm
Hardware Hauptrahmen	22.2mm x 6mm
Hardware Wippe	22.2mm x 6mm
Sattelstützendurchmesser	31.6mm
Steuersatz	semi integr. for tapered 1 1/8-1.5 (44/54.9mm Innendurchmesser des Rahmens) oder mit 1 1/8 straight (44.0mm)
Gabelfederweg	130mm
Gabeleinbaulänge	540mm
Tretlagergehäuse	BB PF 92
Umwerfer	Shimano E-Type/SRAM S3 direct mount
Schwingenlager	2 x IGUS 6 x 6802 (24 x 15 x 5)
Max. Reifenbreite	57mm/2.25"

	A	B	C	E	F	G	H	I	J	L	M	N	
Size	Head angle	Head tube length	Effective top tube horizontal	Seat angle	BB center to top of seattube	Standover height	Chainstay length	BB height	BB offset	Wheel base	Reach	Stack	Stem length
	°	mm inches	mm inches	°	mm inches	mm inches	mm inches	mm inches	mm inches	mm inches	mm inches	mm inches	mm

GENIUS 900 LOW POSITION

	S	M	L	XL
Head angle	69.0°	69.0°	69.0°	69.0°
Head tube length	100 3.9	100 3.9	110 4.3	120 4.7
Effective top tube horizontal	570 22.4	600 23.6	625 24.6	650 25.6
Seat angle	74.0°	74.0°	74.0°	74.0°
BB center to top of seattube	415 16.3	440 17.3	475 18.7	510 20.1
Standover height	776 30.6	777 30.6	809 31.9	815 32.1
Chainstay length	450 17.7	450 17.7	450 17.7	450 17.7
BB height	335 13.2	335 13.2	335 13.2	335 13.2
BB offset	-35 -1.4	-35 -1.4	-35 -1.4	-35 -1.4
Wheel base	1111 44.7	1141 44.9	1167 45.9	1193 47.0
Reach	395 15.6	425 16.7	448 17.6	470 18.5
Stack	609 24.0	609 24.0	618 24.3	628 24.7
Stem length	60	70	80	90

GENIUS 900 HIGH POSITION

	S	M	L	XL
Head angle	69.5°	69.5°	69.5°	69.5°
Head tube length	100 3.9	100 3.9	110 4.3	120 4.7
Effective top tube horizontal	570 22.4	600 23.6	625 24.6	650 25.6
Seat angle	74.5°	74.5°	74.5°	74.5°
BB center to top of seattube	415 16.3	440 17.3	475 18.7	510 20.1
Standover height	776 30.6	777 30.6	809 31.9	815 32.1
Chainstay length	450 17.7	450 17.7	450 17.7	450 17.7
BB height	341 13.4	341 13.4	341 13.4	341 13.4
BB offset	-30 -1.2	-30 -1.2	-30 -1.2	-30 -1.2
Wheel base	1111 44.7	1141 44.9	1167 45.9	1193 47.0
Reach	400 15.7	430 16.9	453 17.8	475 18.7
Stack	606 23.9	606 23.9	615 24.2	624 24.6
Stem length	60	70	80	90

TC DÄMPFER TECHNOLOGIE/TWINLOC HEBEL

Im Mittelpunkt des TC-Systems steht der von FOX hergestellte FOX Nude Dämpfer, der 3 Funktionen bietet und dieses System erst ermöglicht.

Der TWINLOC Fernbedienungshebel ist die Evolution des bereits herausragenden TRACLOC Systems von SCOTT.

Während das von SCOTT patentierte TRACLOC System an den SCOTT TC Dämpfern den Wechsel zwischen Lock-out, Traction und Full-mode während der Fahrt vom Lenker aus ermöglicht, erlaubt der TWINLOC XL in Kombination mit SCOTT TC Dämpfern nun auch die Fernbedienung der Gabel um zwischen Lock-out und Open-Mode zeitgleich zum Wechsel der Modi am SCOTT Dämpfer.

In Kombination mit der FOX 34 CTD oder FOX 32 CTD Gabeln ist es zudem möglich einen Plattform Mode an der Gabel zu benutzen.

Die 3 Modi des CTCD in Kombination mit FOX Nude sind:

- Climb Mode : Climb Mode am Dämpfer, Climb Mode an der Gabel
- Traction Mode: traction mode Dämpfer (incl. Geometrieveränderung und verkürztem Federweg), platform mode Gabel
- Descent Mode: full travel Dämpfer (Descent), full travel Gabel

Die 3 Modi des CTD in Kombination mit dem FOX CTD Dämpfer sind:

- Climb Mode : Climb Mode am Dämpfer, Climb Mode an der Gabel
- Ride Mode: platform(Trail) mode Dämpfer, platform mode Gabel
- Descent Mode: full travel Dämpfer (Descent), full travel Gabel

Deshalb bietet SCOTT 2 verschiedene TWINLOC Hebel mit folgenden Artikelnummern an:

- FOX Nude mit verschiedenen Rollen für FOX CTD Gabel und RockShox DNA 3 Gabel (SCOTT Artikelnummer: 230097)
- FOX CTD mit verschiedenen Rollen für FOX CTD Gabel und RockShox DNA 3 Gabel (SCOTT Artikelnummer: 230098)

Bitte beachten Sie, dass der FOX CTD Dämpfer keinen Traction Mode bietet, sondern einen Plattform Mode.

Im Gegensatz zum FOX Nude Dämpfer bleibt hier das Luftkammervolumen der Positivluftkammer unverändert in den verschiedenen Modi.

WICHTIG:

Bitte beachten Sie, dass Sie den TWINLOC Fernbedienungshebel nur "links oben" am Lenker montieren können.

Sie haben 3 Positionen am TWINLOC Fernbedienungshebel:

1. CLIMB MODE:
der Dämpfer ist fast blockiert. Steile Anstiege auf hartem Untergrund im Wiegetritt sind nun ohne jeglichen Kraftverlust möglich. Gleichzeitig schützt ein „Blow-off-System“ den Dämpfer vor Beschädigungen falls der Fahrer das System nicht vor dem Überfahren von Unebenheiten entriegelt.
2. TRACTION/Ride MODE:
Für Traction Mode: durch die Reduzierung des Luftkammervolumens im inneren des Dämpfers wird der Federweg auf ca. 80% (ca. 120/104mm) verringert und die Kennlinie der Luftfeder wird steiler (härter). Dies ermöglicht ein Fahren im Wiegetritt ohne wippen und bietet gleichzeitig optimale Traktion des Hinterrads.
Für Ride Mode: durch eine zugeschaltete Plattform in der Druckstufe wird effektiv ein Wippen des Hinterbaus beim Fahren im Wiegetritt vermieden
3. DESCENT MODE:
voller Federweg von 150/130mm (27.5"/29")

Sie haben 3 Positionen am TWINLOC Fernbedienungshebel:

a

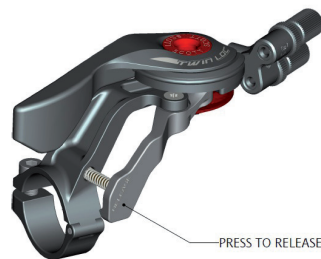
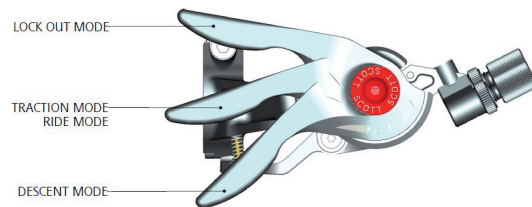

Für die Montage der Fernbedienung der Gabel gibt es 2 verschiedene Kabelrollen, die untereinander austauschbar sind. Die jeweilige Kabelrolle für die verwendete Gabel kann innerhalb weniger Minuten ausgetauscht werden, um den Fernbedienungshebel an das von Ihnen verwendete Gabelmodell anzupassen. Sie können auf der Unterseite jeder Kabelrolle die jeweilige Gabelmarke ablesen.

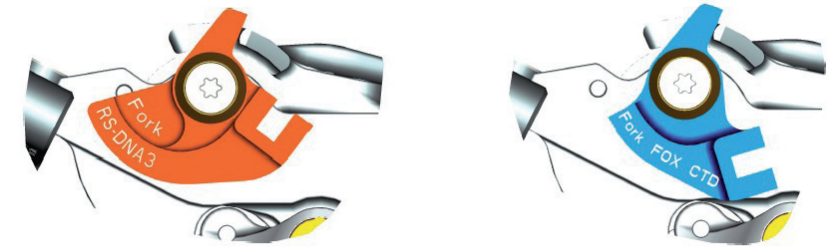

SCOTT bietet 2 verschiedene TWINLOC Hebel mit folgenden Artikelnummern an:

- FOX Nude mit verschiedenen Rollen für FOX CTD Gabel und RockShox DNA 3 Gabel (SCOTT Artikelnummer: 230097)
- FOX CTD mit verschiedenen Rollen für FOX CTD Gabel und RockShox DNA 3 Gabel (SCOTT Artikelnummer: 230098)

Bitte beachten Sie, dass die Kabelrolle einer RockShox DNA 3 oder FOX CTD Gabel nicht kompatibel ist mit den Rollen und dem Kabelzug einer herkömmlichen 2 Positionen Gabel. Hierzu benötigen Sie einen anderen Hebel! Für weitere Details hierzu kontaktieren Sie bitte Ihren autorisierten SCOTT Händler.

Zum Wechsel der Kabelrollen, um die Fernbedienung an eine andere Gabel anzupassen, gehen Sie bitte wie folgend beschrieben vor:

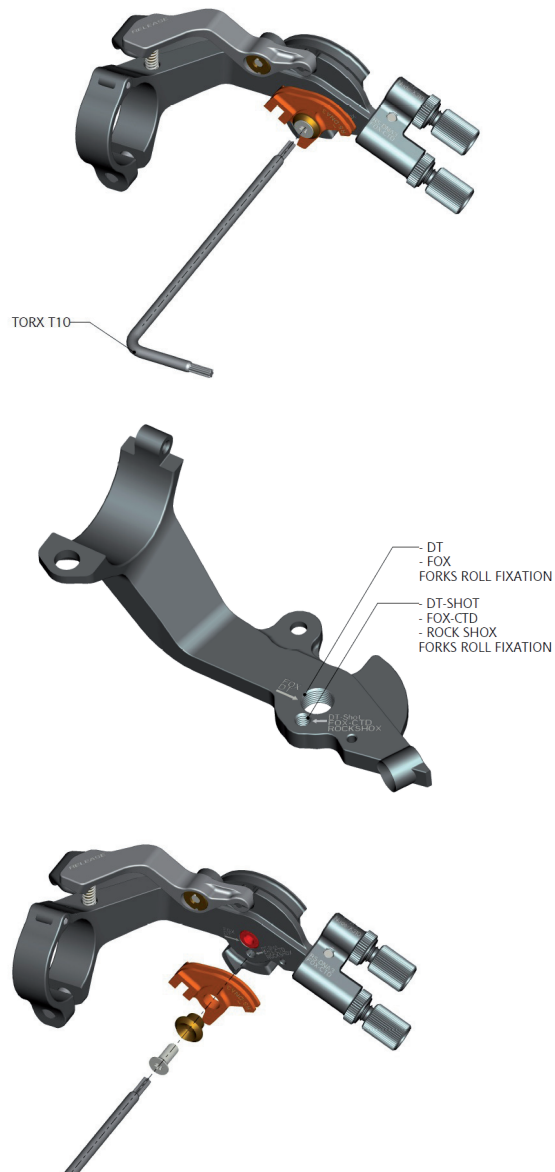

MONTAGE DES FERNBEDIENUNGSKABELS

WICHTIG:

Bitte vergewissern Sie sich, dass der Lockout der SRAM/RockShox oder FOX Gabel nach dem Transport des Bikes korrekt aktiviert ist. Federn Sie bitte hierzu die Gabel 5- 10 Mal ein bevor Sie der Bedienungsanleitung zur Montage und Einstellung der Fernbedienung folgen.

Die Kabelrolle auf der Unterseite des Hebels sollte immer den Namen des Gabelherstellers zeigen, dessen Gabel Sie verwenden.

Bitte versuchen Sie nie eine RockShox Rolle mit einer FOX Gabel zu verwenden und umgekehrt!

1. Bringen Sie bitte den Hebel in die Position Descent Mode, um das Kabel zu montieren. Schieben Sie das Kabel in das Hebelauge wie untenstehend gezeigt, schieben Sie es durch die vorher angepasste Kabelhülle und befestigen Sie es an der Lock-out Einheit auf der rechten Oberseite der Gabelkrone

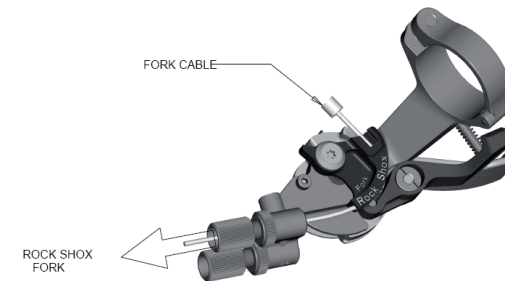

2. Befestigen Sie das Kabel mit einem 2 mm Inbusschlüssel am Verstellmechanismus des Lock-out auf der Oberseite der rechten Seite der Gabelkrone mit einem Drehmoment von 0.9Nm/8lb/in, kürzen Sie das Kabel und sichern Sie es mit einer Kabelendhülle. Bitte beachten Sie hierzu auch die dem Bike/der Gabel beiliegende Bedienungsanleitung von SRAM/ RockShox oder FOX

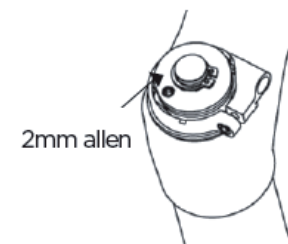

TIP:

Um die Kabelspannung zu kontrollieren, versuchen Sie bitte die Plastikendkappe der Kabelhülle am Einstellrad des Fernbedienungshebels zu bewegen.

Es sollte kein Spiel zwischen der Endhülle und dem Einstellrad sein. Falls doch, so drehen sie bitte das Einstellrad im Uhrzeigersinn, bis kein Spiel mehr zu spüren ist.

FOX NUDE DÄMPFER UND TWINLOC FERNBEDIENUNGSHEBEL

In der untenstehenden Abbildung des Dämpfers und des Fernbedienungshebels können Sie die Bauteile mit Nummern bezeichnet finden, die in dieser Bedienungsanleitung verwendet werden.

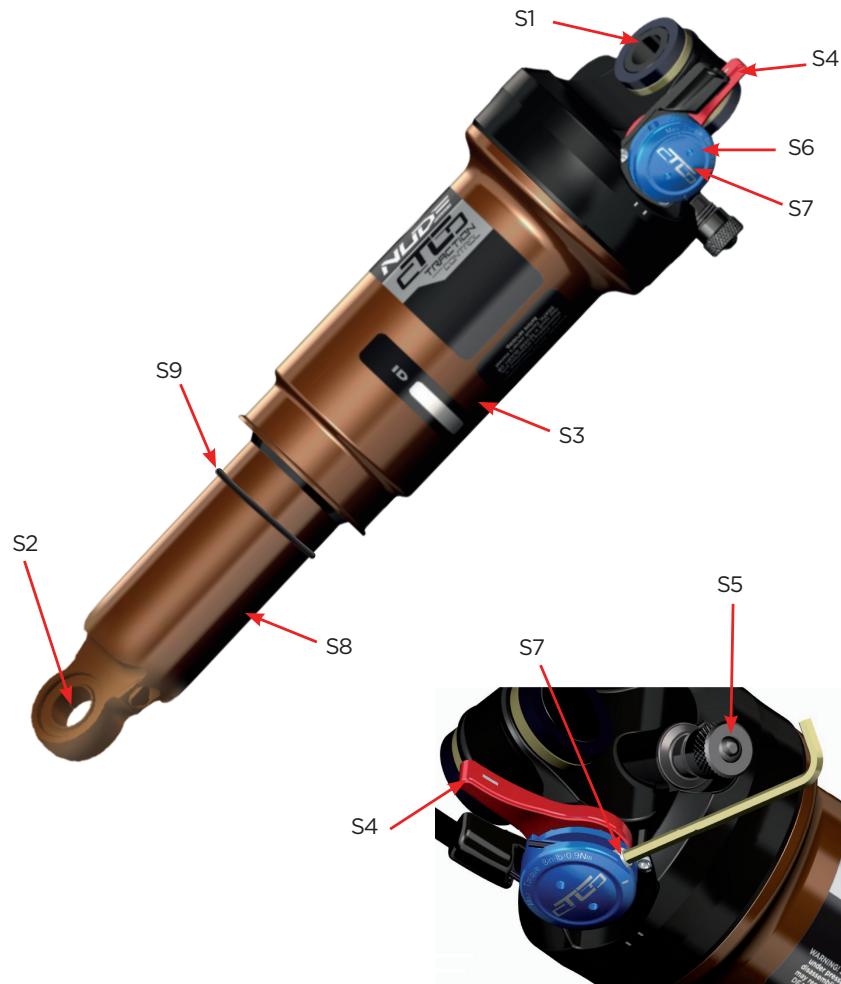

Parts List

S1	Vorderes Dämpferauge/ Dämpferbolzen
S2	Hinteres Dämpferauge/Dämpferbolzen
S3	Dämpfergehäuse
S4	Zugstufeneinstellrad
S5	Positiv-Luftkammerventil
S6	Fernbedienungsanlenkrolle
S7	Kabelbefestigungsschraube (verdeckt hinter der Fernbedienungsanlenkrolle)
S8	Dämpferkolben
S9	SAG Indikator (O-Ring auf Kolben)

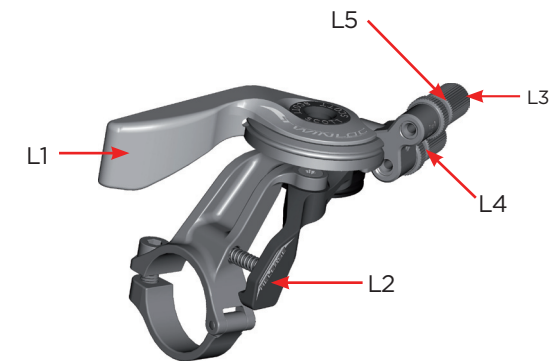

L1	Fernbedienungshebel
L2	Auslöseknopf
L3	Fernbedienungskabel
L4	Kabelspannschraube für Gabel
L5	Kabelspannschraube für Dämpfer

BASIC SET-UP DES TWINLOC FERNBEDIENUNGSHEBELS DES FOX NUDE DÄMPFERS

Um eine perfekte Funktion des FOX Nude Dämpfers zu gewährleisten ist es sehr wichtig die folgenden Schritte genau zu beachten:
An den Genius Carbon Rahmen finden Sie eine innenliegende Kabelverlegung. Schieben Sie das Fernbedienungskabel zuerst durch die obere Kabelführung des Fernbedienungshebels und dann durch die Kabelhülle innerhalb des Oberrohres, wie in der unten gezeigten Abbildung:

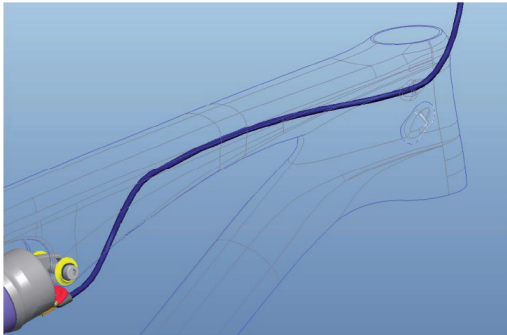

Bei den Genius Aluminium Rahmen finden Sie eine aussenliegende Kabelführung. Die Kabelhüllen sind mit Kunststoffklammern und/oder Kabelbindern am Rahmen befestigt:

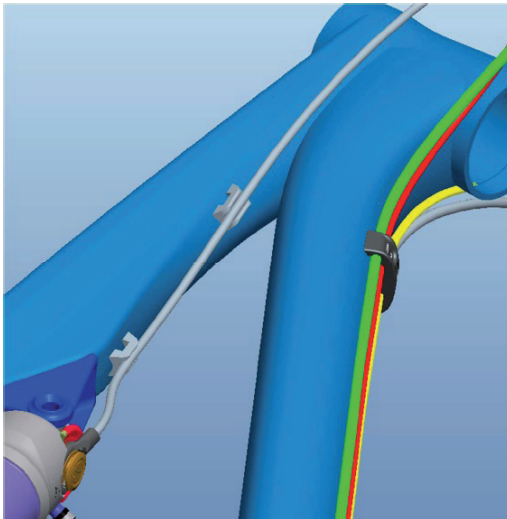

1. Lösen Sie die Kabelbefestigungsschraube (S7) durch drehen gegen den Uhrzeigersinn mit einem 2mm Inbusschlüssel



2. Schieben sie ein neues Kabel durch das dafür vorgesehene Loch im Fernbedienungshebel, die Kabelhülle und durch die Dämpferkabelführung um die Fernbedienungsumlenkrolle (S6), wie abgebildet



3. Straffen Sie das Kabel und drehen Sie die Kabelbefestigungsschraube (S7) im Uhrzeigersinn mit einem 2mm Inbusschlüssel **mit einem maximalen Drehmoment von 1.6Nm.**



5. Kürzen Sie das Kabel ca. 20mm entfernt von der Fernbedienungsrolle



4. Bringen Sie den Fernbedienungshebel am Lenker in die Traction Mode Position.
Nun sollte die Markierung der Kabelrolle am Dämpfer wie untenstehend abgebildet positioniert sein:

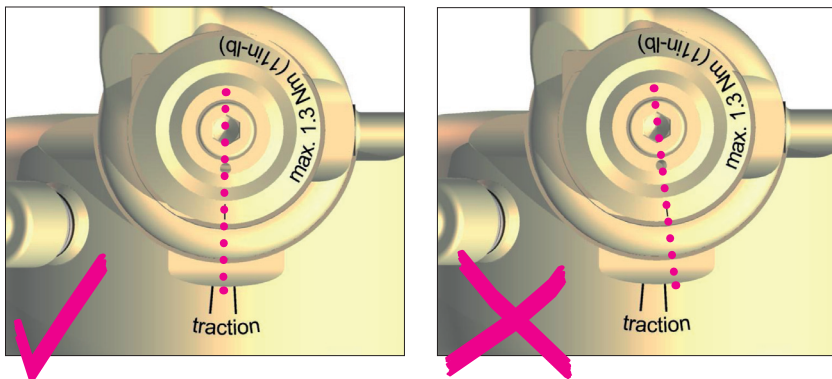

6. und befestigen Sie eine Kabelendhülle mit Hilfe einer Zange.



GRUNDEINSTELLUNG DES TWINLOC FERNBEDIENUNGSHEBELS MIT FOX CTD DÄMPFER

Die Montage des Fernbedienungskabels und die Grundeinstellung des FOX CTD Dämpfers gleicht der oben genannten Vorgehensweise des FOX Nude Dämpfers.

Für weitere Details zum FOX CTD Dämpfer lesen Sie bitte die Bedienungsanleitung von FOX, die dem Bike/Rahmenset beiliegt.

BENÖTIGTE WERKZEUGE FÜR DAS DÄMPFER SET-UP

Für das Set-Up des Dämpfers empfehlen wir eine Dämpferpumpe mit einer Anzeige bis 20bar/300psi mit einem speziellen Ventilkopfadapter, der ein Entweichen der Luft beim Abziehen der Pumpe vom Ventil verhindert. Dies garantiert eine exakte Einstellung des Dämpfers.

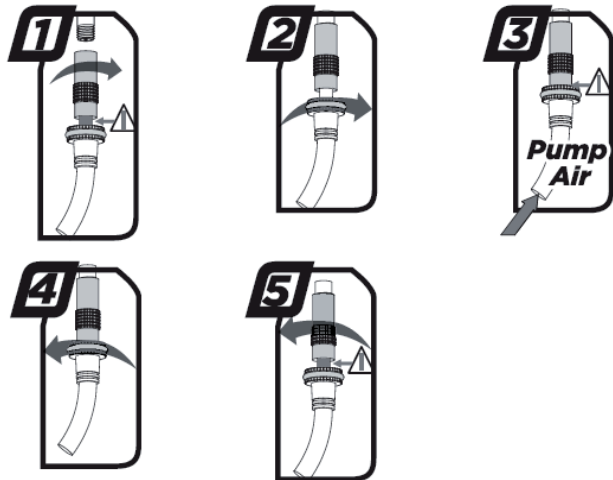

Bitte beachten Sie, dass Luft aus dem Dämpfer in den Pumpenschlauch und die Druckanzeige strömt, wenn Sie den Luftdruck überprüfen. Somit ist ein Nachpumpen nötig, um den ursprünglichen Druck im Dämpfer wieder herzustellen.

Bitte gleichen Sie zumindest diesen „Luftverlust“ aus, wenn Sie den Druck im Dämpfer kontrollieren.

Bitte beachten Sie zudem, dass die Druckanzeiger der Pumpen bis zu 10% Abweichung haben können.

SET-UP GENIUS MIT FOX NUDE ODER FOX CTD DÄMPFER

Das Set-Up des FOX Nude oder FOX CTD Dämpfers benötigt nur wenige Minuten.

WICHTIG:

Für alle Einstellarbeiten an der Luftfederung muss der Fernbedienungshebel in Position „all travel“ stehen.

Zur Einstellung des Luftdrucks der Positivkammer des FOX Nude oder FOX CTD Dämpfers gehen Sie bitte wie folgt vor:

- entfernen Sie die Ventilkappe des Ventils (S5) am Dämpfergehäuse (S3).
- schrauben Sie die Dämpferpumpe bzw. deren Spezialaufsatz auf das Ventil.
- bitte beachten Sie, dass Luft aus dem Dämpfer in die Pumpe strömt, um die Druckanzeige zu bewegen. Stellen Sie bitte sicher, dass Sie zumindest diesen Luftverlust wieder ausgleichen, wenn Sie ein Druckkontrolle am Dämpfer durchführen. Bitte beachten Sie zudem, dass die Druckanzeigen aufgrund von Produktionstoleranzen bis zu 10% Abweichung haben können.
- Bitte benutzen Sie die FOX iRD App aus dem iTunes Store mit folgendem link: <https://itunes.apple.com/us/app/fox-intelligent-ride-dynamics/id549035102?mt=8&ign-mpt=uo%3D4>

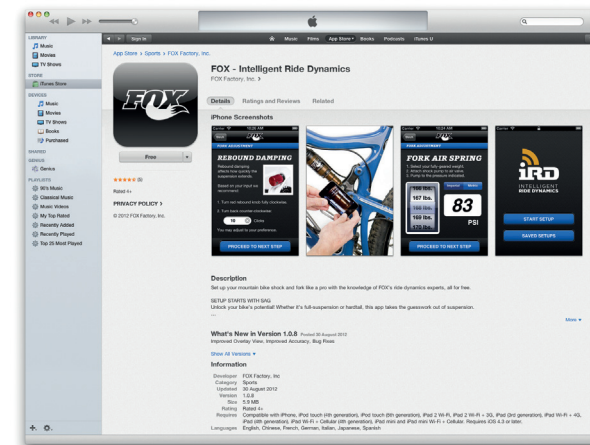

- Nachdem Sie die App heruntergeladen haben folgen Sie bitte den dort vorgegebenen Einstellschritten und pumpen Sie den für Sie empfohlenen Luftdruck in den Dämpfer
- ist der benötigte Druck erreicht, so lösen Sie die Pumpe vom Ventil und schrauben die Ventilkappe wieder fest.

SAG

Der SAG sollte 14mm (27.5/650B) respective 12.5mm (29") am Dämpferkolben betragen.

Zur Messung/Kontrolle gehen Sie bitte wie folgt vor:

1. schieben Sie den O-Ring auf dem Dämpferkolben bis an die Staubdichtung des Dämpfergehäuse
2. setzen Sie sich in Fahrposition auf das Rad, die Füße auf den Pedalen.
3. steigen Sie vorsichtig wieder vom Bike und federn Sie es bitte währenddessen nicht weiter ein
4. kontrollieren Sie, ob der O-Ring (S9) nun einen Abstand von 14/12.5mm zu der Staubdichtung am Dämpfergehäuse hat
 - falls der Abstand geringer als 14/12.5mm zwischen O-Ring und Staubdichtung ist, so ist der Luftdruck im Dämpfer zu hoch und sollte mit Hilfe des Luftablassventils an der Pumpe verringert werden, bis der Abstand 14/12.5mm beträgt.
 - Falls der Abstand größer als 14/12.5mm zwischen O-Ring und Staudichtung ist, so ist der Luftdruck im Dämpfer zu niedrig und sollte mit Hilfe der Dämpferpumpe erhöht werden, bis der Abstand 14/12.5mm beträgt.

SET-UP DER ZUGSTUFE (REBOUND) FOX NUDE ODER FOX CTD DÄMPFERS

Als Rebound bezeichnet man die Ausfedergeschwindigkeit des Dämpfers und somit des Hinterbaus, nach dem Überfahren eines Hindernisses zurück in seine Ausgangslage.

Mit Hilfe der roten Schraube (S4) können Sie den Rebound schrittweise verstellen.



Gehen Sie dabei bitte wie folgt vor:

Fahren Sie, im Sattel sitzend, eine Bordsteinkante hinab.

1. wippt das Rad 1-2 mal nach, so ist die Einstellung gut.
2. wippt das Rad mehr als 3 mal nach, so ist der Rebound zu schnell. Drehen Sie die Schraube 1-2 „Clicks“ im Uhrzeigersinn.
3. wippt das Rad nicht nach, so ist der Rebound zu langsam. Lösen Sie die Schraube 1-2 „Clicks“ gegen den Uhrzeigersinn.

WICHTIG:

Bitte beachten Sie, dass der FOX Nude oder FOX CTD Dämpfer immer wie unten abgebildet montiert werden muss.

Eine Montage des Dämpfers in anderen Positionen kann schwere Schäden an Dämpfer, Rahmen und Montageteilen zur Folge haben.

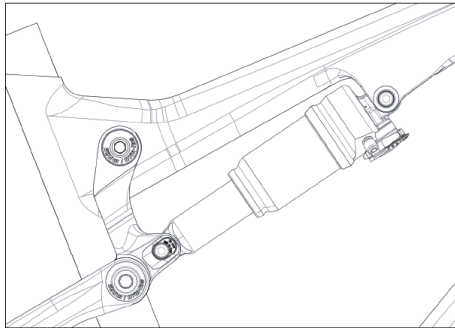

WICHTIG:

Die Dämpferbolzen sollten nach einer Demontage des Dämpfers mit einem Drehmoment von 10Nm/88in lbs angezogen werden.

Wird dieser Wert überschritten, kann der Dämpfer beschädigt werden.

MONTAGE ANDERER DÄMPFER

SCOTT rät dringend davon ab, andere Dämpfer als den FOX Nude oder FOX CTD im Genius zu verbauen, da beide Komponenten perfekt aufeinander abgestimmt und miteinander konzipiert wurden. Nur so kann eine perfekte Dämpferkennlinie garantiert werden.

Falls Sie dennoch einen anderen Dämpfer im Genius verbauen wollen, so kontrollieren Sie bitte, dass der Dämpfer in keiner Fahrsituation mit dem Rahmen kollidiert.

Gehen Sie hierfür bitte wie folgend beschrieben vor:

Bitte kontrollieren Sie, dass weder der Dämpfer noch Anbauteile des Dämpfers mit dem Rahmen bei der Montage oder während des Einfederns in Berührung kommen.

Um dies zu testen lassen Sie bitte die Luft komplett aus dem Dämpfer ab, bzw. demontieren Sie eine etwaige Feder und komprimieren Sie den Dämpfer im eingebauten Zustand vollkommen.

Falls es hierbei zur Berührung von Bauteilen kommt dürfen Sie keinesfalls diesen Dämpfer im Genius verbauen!

STEUERSATZ GENIUS

Die Genius Modelle werden mit einem "tapered" Steuersatz und einem Gabelschaftrohr, welches mit Steuersätzen der "50-61"mm Baugröße zusammenpasst ausgeliefert.
(Innendurchmesser des Steuerrohres des Rahmens mit 44.0mm am oberen und 54.9mm am unteren Ende).

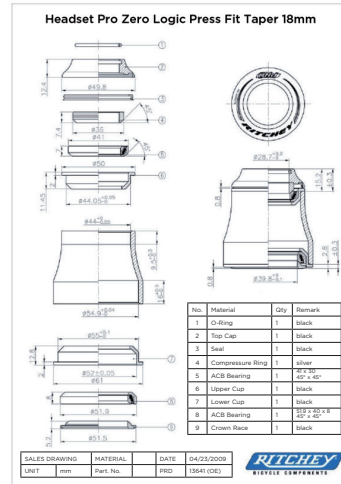
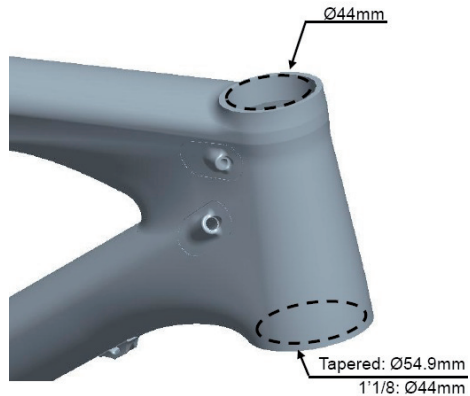

Ritchey WCS Carbon Zero Tapered / PF 50-61mm / 18mm UD	PRD 13636
Ritchey PRO Tapered / PF 50-61mm / 12.9mm	PRD 13640

Es ist auch möglich Gabeln mit einem standard 1 1/8" Schaftrohr zu verbauen. Hierzu wird allerdings in Steuersatz mit Reduzierhülse benötigt, wie z.B.:

Ritchey WCS Carbon Zero Tapered / PF 50-61mm / 18mm UD for 1 1/8 fork	PRD 14860
---	-----------

TRETLAGER DES GENIUS

Alle Rahmen des Genius (Carbon und Aluminium) werden mit dem Tretlagerstandard BB92PF ausgeliefert.
Shimano, SRAM, FSA und weitere Hersteller bieten Tretlager mit diesem Einbaustandard an.

WICHTIG:

Bitte beachten Sie, dass Sie bei diesen Rahmen nicht mehr den 2.5mm breiten Zwischenring auf der rechten Seite zwischen der Lagerschale und dem Rahmen montieren müssen.

BB (carbon frames): PF92 (ID41mm). No spacer.

BB (alloy frames): PF92 (ID41mm). No spacer.

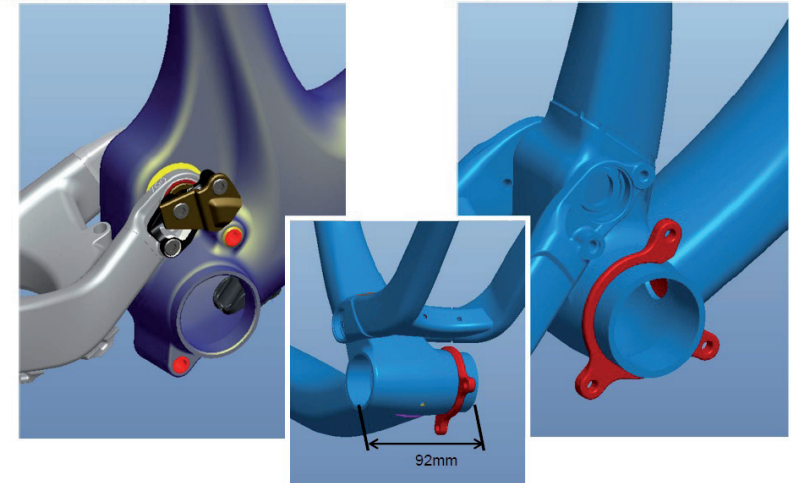

EINSTELLBARE TRETLAGERHÖHE

An Genius Bikes ausgestattet mit dem FOX Nude oder FOX CTD Dämpfer können Sie die Tretlagerhöhe über dem Boden in 2 Positionen einstellen durch das Umdrehen des "Geometrie-Chips", der sich an der Dämpferbefestigung der Umlenkkippe befindet.

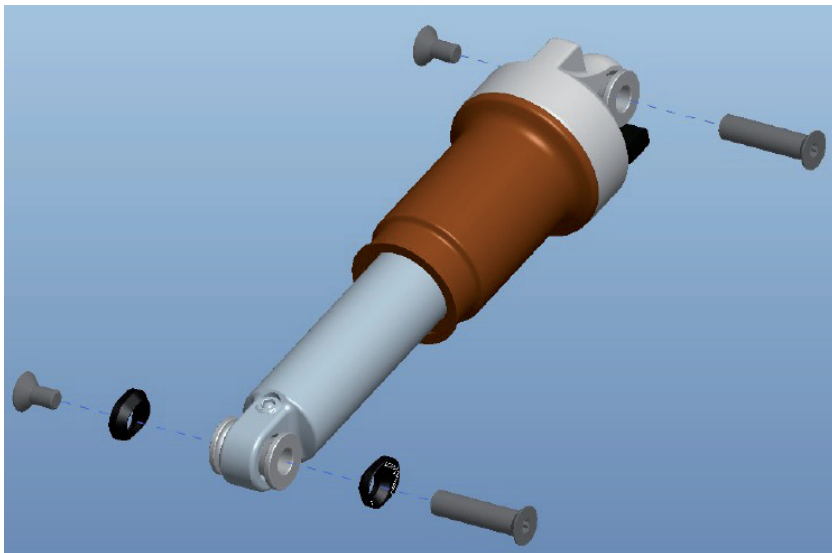

Bitte verwenden Sie ausschliesslich die passenden Adapter, die mit den Senkkopfbolzen der Dämpfer zusammenpassen.

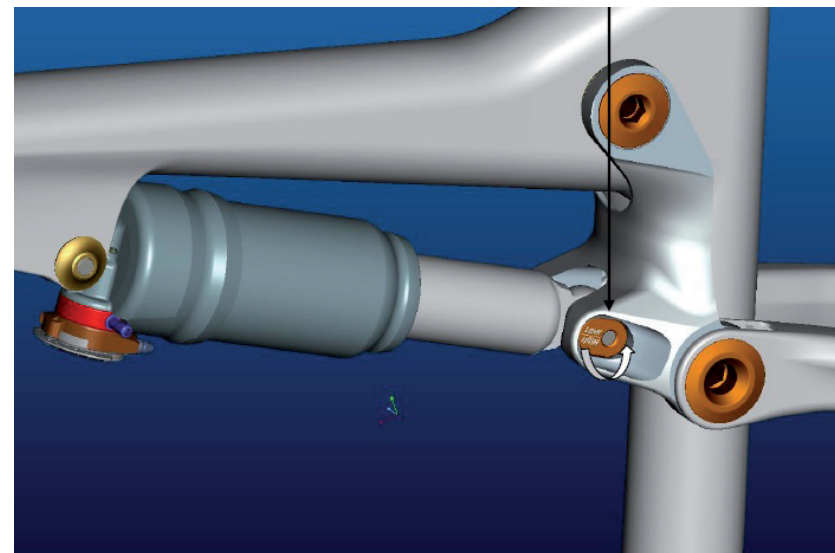

1. Niedriges Tretlager: niedrigerer Schwerpunkt
2. Höheres Tretlager: grössere Bodenfreiheit der Pedale/Kurbeln

	Genius 27.5"/700	Genius 29"/900
	NIEDRIG	
LENKWINKEL	67.9°	69.0°
TRETLAGERHÖHE	345mm	335mm
	HOCH	
LENKWINKEL	68.4°	69.5°
TRETLAGERHÖHE	351mm	340mm

WICHTIG:

Es ist nicht möglich den Geometrie-Chip mit anderen Dämpfermodellen als dem FOX Nude oder FOX CTD zu verwenden.

Der Dämpfer könnte mit der Umlenkkippe oder Rahmenteilern kollidieren.

BEFESTIGUNG DES VORDEREN UMWERFERS (FD)

Am allen Genius finden Sie einen Shimano E-Type Umwerfer, der jedoch direkt mit dem Hinterbau verschraubt ist, und nicht wie üblich mit einer E-Type Platte zwischen der Tretlagerpatrone und dem Tretlagergehäuse geklemmt ist oder aber einen SRAM Direct Mount (DM) Umwerfer vom Typ S3.

Bitte beachten sie, dass Sie immer die dem Bike/Rahmenset beiliegende Adapterplatte zwischen der Umwerferplatte und der Kettenstrebe verbauen.

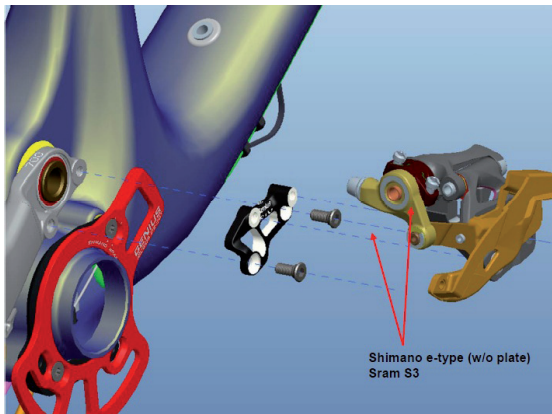

Diese Adapterplatte kann auch via die SCOTT Distribution mit folgender Artikelnummer bestellt werden:

229728	FD Mount Genius 2013 700-650B
229729	FD Mount Genius 2013 900-29

Bitte beachten Sie, dass die Adapter nicht untereinander austauschbar sind!

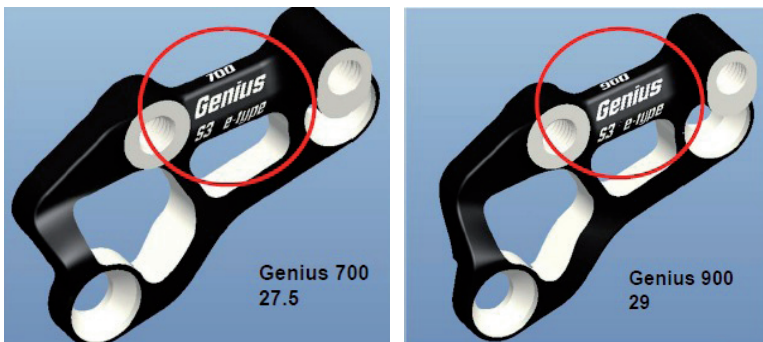

KETTENFÜHRUNG

Sowohl die Carbon- als auch die Aluminiumrahmen des Genius können mit Kettenführungssystemen des ISCG 05 Standards versehen werden. Ein Set mit allen hierfür benötigten Adapterteilen kann über die SCOTT Distribution bestellt werden:

229730	ISCG adaptor Genius 2013
--------	--------------------------

Details zur Montage an den Carbonrahmen des Genius:

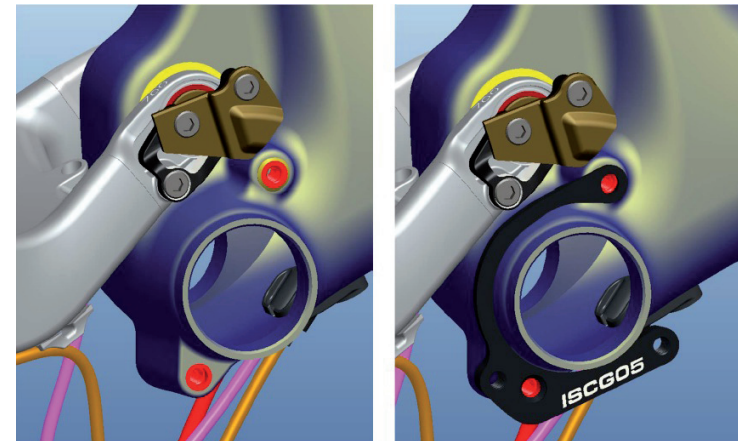

Der abgebildete Adapter muss zur Montage des Chainblockers an den ISCG 05 Anbaupunkten verwendet werden.

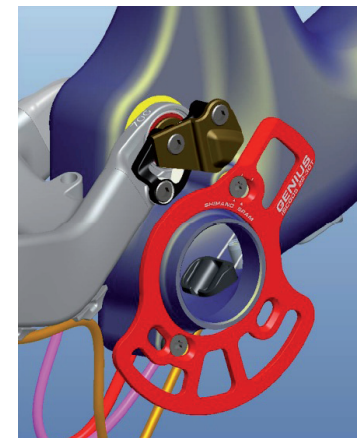

Bitte beachten Sie, dass der Chainblocker exakt wie abgebildet montiert werden muss unter Verwendung aller Teile des Montagesets.

Bitte beachten Sie zudem die unterschiedlichen Montagepositionen für SRAM und Shimano Umwerfer.

Für 2 x 10 Antriebe müssen Sie 2 x 2.5mm Beilagscheiben, für 3 x 10 Antriebe 1 x 2.5mm Beilagscheiben zwischen dem Adapter /Rahmen und dem Chainblocker montieren, wie folgend abgebildet.

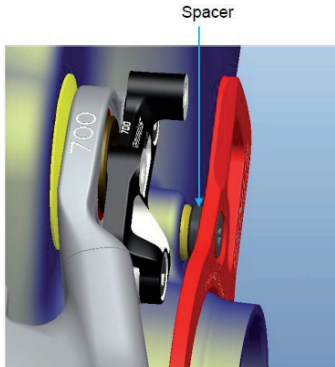

Details zur Montage an den Aluminiumrahmen des Genius:

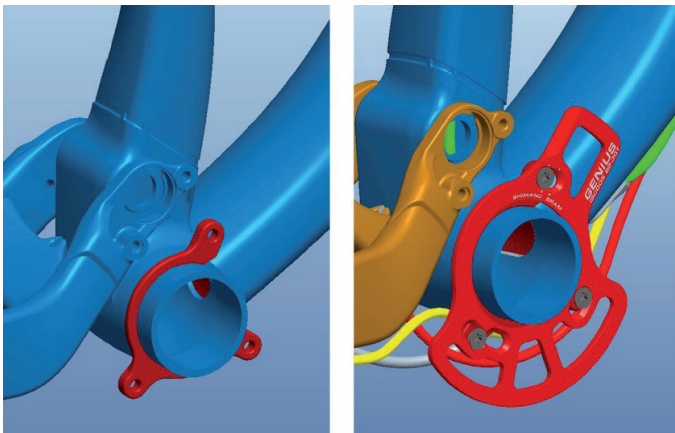

Sie können den Chainblocker direkt an der integrierten ISCG 05 Aufnahme am Tretlagergehäuse verschrauben.

Bitte beachten Sie zudem die unterschiedlichen Montagepositionen für SRAM und Shimano Umwerfer.

Für 2 x 10 Antriebe müssen Sie 2 x 2.5mm Beilagscheiben, für 3 x 10 Antriebe 1 x 2.5mm Beilagscheiben zwischen dem Adapter /Rahmen und dem Chainblocker montieren.

GENIUS KABELFÜHRUNG

Die direkte und geradlinige Kabelführung an all unseren vollgefederten Bikes ermöglicht beste Schaltfunktion in Verbindung mit geringstem Gewicht und bestem Schutz vor Schmutz und Wasser.

Carbon Rahmenvorderteile:

Die Carbonrahmen des Genius haben ein innenliegende Schaltzugführung mit Kabelhüllenstoppem am vorderen Ende des Unterrohres wie untenstehend abgebildet.

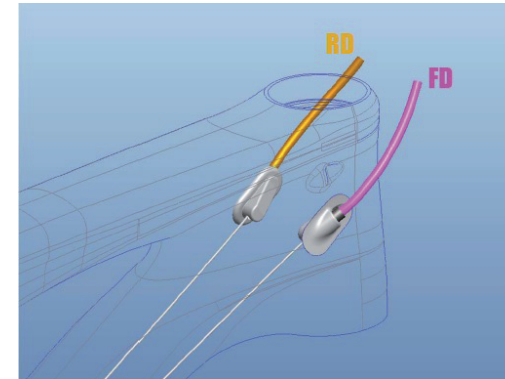

Bitte beachten Sie, dass die Kabel sich im inneren des Rahmens einmal kreuzen müssen bevor Sie sie durch den Kabelführungsschlitz am unteren Ende des Unterrohres herausziehen.

Schieben Sie die Kabel durch die Kabelführung wie abgebildet und befestigen Sie die Kabelführung am Unterrohr mit einem 3mm Inbusschlüssel und einem Drehmoment von 4Nm/35in/lbf

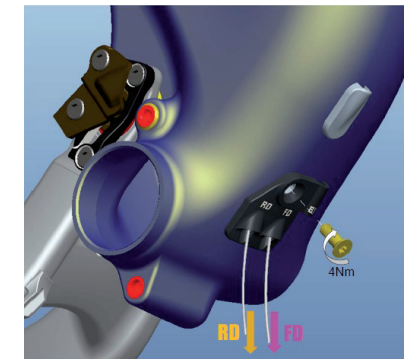
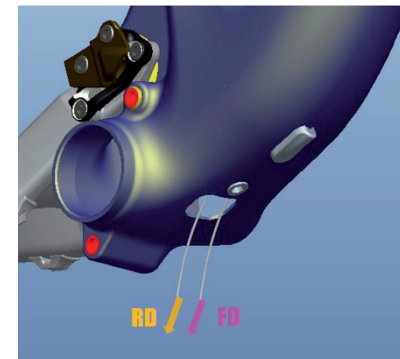

Schieben Sie nun die Kabelhüllen über die Kabel in die Kabelführung und beachten Sie hierbei die vorgegebene Mindestlänge der Hüllen wie unten abgebildet!

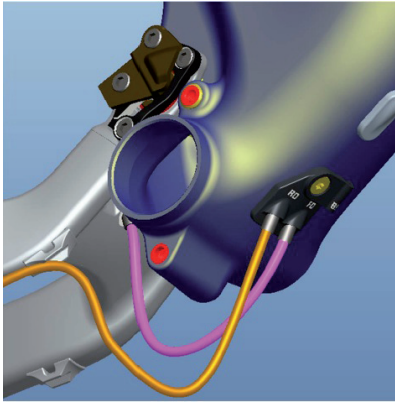

Bitte vergewissern Sie sich, dass mindestens 40mm Abstand zwischen den Hüllen und dem Tretlagergehäuse ist, um "ghost-shifting" und/oder Schäden am Rahmen oder den Schalt-/Bremsleitungen zu vermeiden.

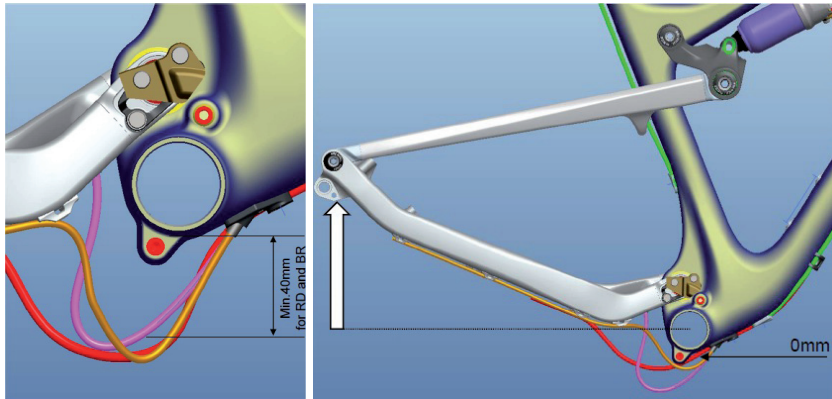

Bitte montieren Sie die Leitung der hinteren Bremse wie folgend abgebildet:

Bitte beachten Sie auch hier den Mindestabstand von 40mm zwischen Bremsleitung und Tretlagergehäuse!

USE PLASTIC GUIDE TO FIX THE BRAKE CABLE

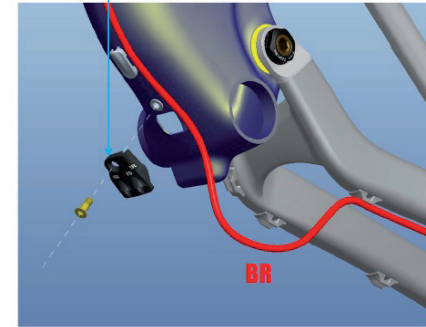

Bitte befestigen Sie die Bremsleitung und die Leitung der fernbedienbaren Sattelstütze (falls verbaut) am Rahmen unter Benutzung der Befestigungsklammern wie folgend abgebildet:

Bitte befestigen Sie die Klammern mit Kabelbindern wie folgend abgebildet:

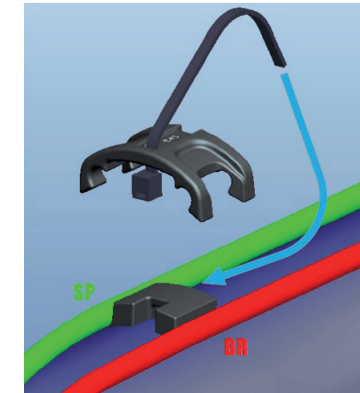
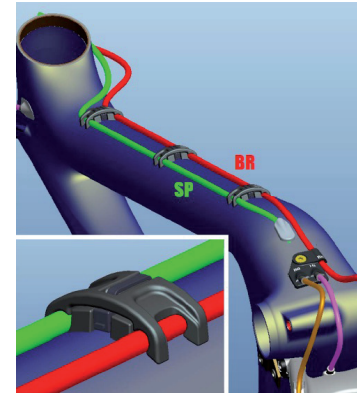

Die Klammern können via die SCOTT Distribution mit folgender Nummer bestellt werden:

229723	BB Cable Guide Genius (f. Carbon Frame)
--------	---

Zusätzlich zu den Schaltzügen und Bremsschläuchen wird es für die Carbonversion des Genius auch eine Lösung für ein innenverlegtes Kabel der abenkbaren Sattelstütze geben.

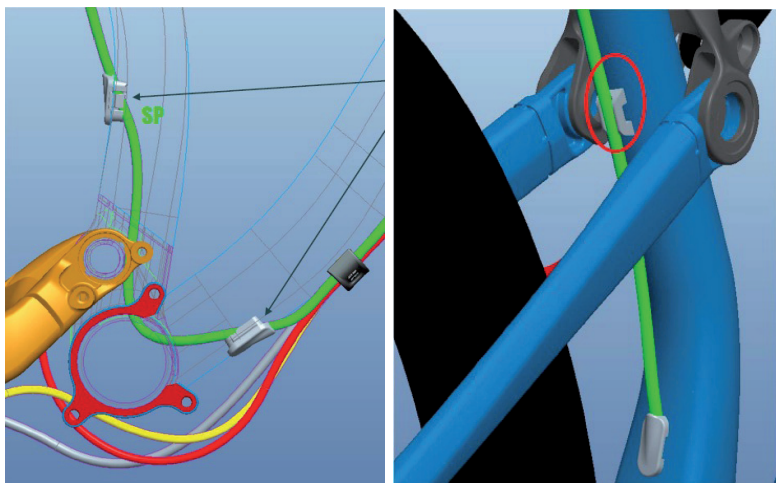

Die Gummiabdeckung am Rahmen sollte zum versiegeln der Kabelgänge genutzt werden.

Aluminium Rahmenvorderteile:

Bitte montieren Sie die Schaltzughüllen, die Bremsleitung und die Leitung der fernbedienbaren Sattelstütze (falls montiert) am Rahmen unter Verwendung der Klammern wie folgend abgebildet:

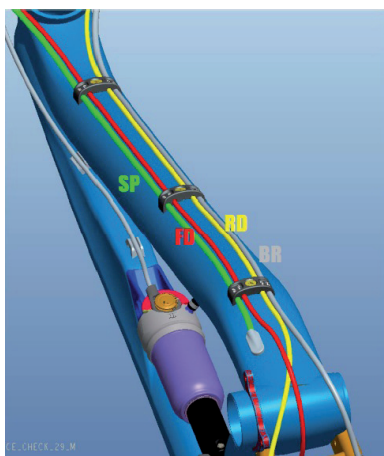

Bitte beachten Sie das maximalen Anzugsdrehmoment der Schraube von 4Nm.

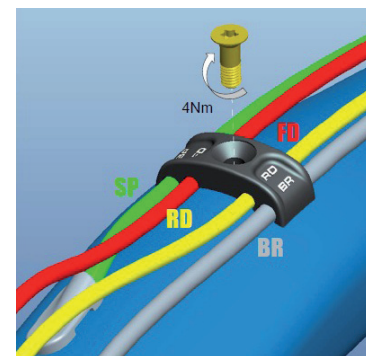

229724	Cable Clamping Set Genius alloy 2013 one size
--------	---

Bitte vergewissern Sie sich, dass mindestens 40mm Abstand zwischen den Hüllen und dem Tretlagergehäuse ist, um "ghost-shifting" und/oder Schäden am Rahmen oder den Schalt-/Bremseleitungen zu vermeiden.

Bitte montieren Sie die Leitung der hinteren Bremse wie folgend abgebildet:

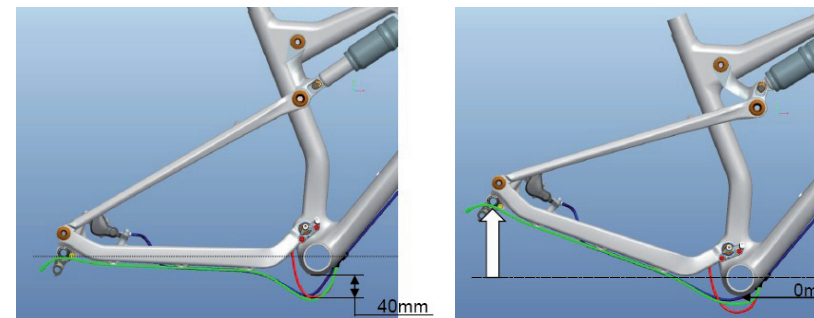

WICHTIG:

Bitte beachten Sie auch hier den Mindestabstand von 40mm zwischen Bremsleitung und Tretlagergehäuse!

EINSTELLUNG DER SATTELHÖHE

WICHTIG:

Die Sattelstütze muss immer mit mindestens 100mm im Sitzrohr verbleiben. Verwenden Sie nie einen anderen Sattelstützendurchmesser als 31.6mm oder Shims/Reduzierhülsen zwischen Sattelstütze und Rahmen!

AUSTAUSCHBARES AUSFALLENDE

An allen Genius Bikes können Sie das Schaltwerksbefestigungsauge austauschen. Je nach Modell finden Sie folgende Optionen am Genius:

1. 142mm Achse mit RWS 142/12

Das komplette Ausfallendenset RWS 142/12 (ohne Achse) ist via die SCOTT Distribution mit Artikelnummer 219574, das rechte Schaltwerksbefestigungsauge mit 219577 erhältlich.

2. 135mm Achse mit RWS 135/5

Das komplette Ausfallendenset RWS 135/5 (ohne Achse) ist via die SCOTT Distribution mit Teilenummer 219572, das rechte Schaltwerksbefestigungsauge mit 219575 erhältlich.

3. Standard 135mm Hinterradachse mit Schnellspanner

Das austauschbare Schaltwerksbefestigungsauge ist via die SCOTT Distribution mit Teilenummer 206473 erhältlich.

Falls Sie einen anderen RWS Standard verwenden wollen, bietet Ihnen SCOTT noch als Nachrüstset für bestimmte Laufradsätze folgendes RWS Ausfallendenset an:

RWS 135/12 mit Teilenummer: 219574,

das rechte Schaltwerksbefestigungsauge hierfür ist mit Teilenummer 219577 erhältlich

HINTERRADBREMSEAUFNAHME

Das SGenius kann mit 3 verschiedenen Scheibenbremsgrößen an der Hinterradbremse benutzt werden.

Die hintere Scheibenbremsaufnahme am Genius ist Postmount (PM) Standard an der linken Kettenstrebe und ist vorgesehen für Scheibenbremsen mit 180, 185 und 200mm Durchmesser.

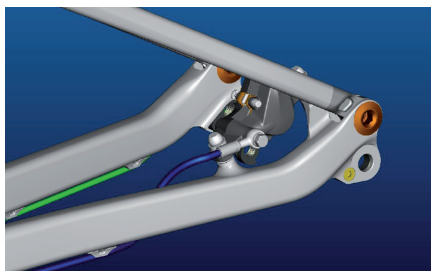

Bitte beachten Sie, dass Sie für die Montage von 185 und 200mm Bremsscheiben Adapter/ Unterlegscheiben zwischen der PM Bremsaufnahme am Rahmen und der Bremszange benötigen.

Für 185mm Scheibendurchmesser benötigen Sie 2 rot eloxierte Distanzscheiben, die mit Teilenummer über die SCOTT Distribution bestellt werden können.

219568

Brake Mount Adapt.Spacers 4mm f/185mm

Für 200mm Scheibendurchmesser benötigen Sie folgende Adapter:

- SRAM/Avid: "+20mm" adaptor
- Shimano: F180PP2

FEDERGABELEINSTELLUNG/FEDERGABEL-WECHSEL

Für die Einstellung der Federgabel beachten Sie bitte die dem Bike beiliegende Bedienungsanleitung des Gabelherstellers.

Generell ist bei den Modellen der Genius Serie nur der Einbau von Gabeln mit einem Federweg von 150mm (27.5") und 130mm (29") sinnvoll, um allzu grosse Veränderungen der Geometrie und damit des Fahrverhaltens zu vermeiden.

Für weitere Details zu Einbaumassen der Gabeln beachten Sie bitte die Tech Info-Chart zu Beginn der Bedienungsanleitung.

SCHWINGENLAGERWARTUNG

Die Schwingenlager am SCOTT Genius sind ab Werk wartungsfreie Industrielager. Ein Einsprühen der Lager mit einem Teflonspray von aussen nach jeder Bikewäsche ist die einzige Wartungsarbeit, die durchgeführt werden sollte. Wir empfehlen keine zähflüssigen Fette zu verwenden, da diese sehr schlecht wieder zu entfernen sind. Die gleiche Empfehlung geben wir auch für die Schmierung der Kette.

Sollte dennoch ein Tausch der Lager nötig werden, so können die Lager in einem Service Set über Ihren SCOTT Händler bestellt werden oder als einzelne Lager mit den Lagerbezeichnungen im Kugellagerhandel bestellt werden, wie sie in der Tech Info Chart zu Beginn der Bedienungsanleitung genannt sind.

NOTES

.....

.....

.....

.....

.....

.....

.....

.....

.....

.....

.....

.....

.....

.....

.....

.....

.....

.....

.....

.....

GARANTIE

Model

Modelljahr

Größe

Rahmennummer

Dämpfernummer

Kaufdatum

GARANTIE

Das SCOTT-Fahrrad ist ein anhand neuester Technologien gebautes Rad. Es ist mit den besten Komponenten namhafter Hersteller bestückt.

Deshalb gewährt SCOTT dem Erstkäufer bei Kauf eines komplett montierten Fahrrades eine Garantie auf Materialdefekte und Verarbeitungsfehler von 5 Jahren (nur bei Einhaltung der Wartungsintervalle s.u.) für den Rahmen inkl. Hinterbau und von 2 Jahren für die Gabel (soweit es sich bei der Gabel um ein SCOTT Produkt handelt. Ansonsten gelten die Bestimmungen des Gabelherstellers).

Die genannte Garantie von 5 Jahren auf den Rahmen wird allerdings nur gewährt, wenn 1 x jährlich eine Inspektion bei einem autorisierten SCOTT - Händler entsprechend der in dieser Bedienungsanleitung beigefügten Wartungsanleitung erfolgt.

Dies ist vom autorisierten SCOTT — Händler mit Stempel und Unterschrift zu bestätigen. Sollte eine solche Wartung nicht erfolgen, verkürzt sich der Garantiezeitraum von 5 Jahren auf den Rahmen auf 3 Jahre.

Die Kosten der Inspektion und Wartung sind vom Eigentümer des SCOTT — Fahrrades zu tragen.

Für die Modelle Gambler, Voltage FR und Volt-X ist die Garantiezeit auf 2 Jahre limitiert. Die Garantiezeiträume beginnen ab dem Kaufdatum.

Diese Garantie wird allerdings nur dem Erstkäufer gewährt, d.h. demjenigen, der das Fahrrad erstmalig bestimmungsgemäß benutzt, und nur bei Kauf von einem autorisierten SCOTT Händler.

Die Garantie wird ausdrücklich nur bei Kauf eines komplett montierten Fahrrades gewährt unter expliziten Ausschluss von Käufen nicht vollständig montierter Fahrräder. Wenn ein Garantiefall eintritt, hat SCOTT die Möglichkeit, nach eigenem Ermessen das defekte Bauteil zu reparieren oder zu ersetzen. Nicht defekte Bauteile werden lediglich auf Kosten des Garantienehmers ersetzt.

Verschleißteile sind, sofern sie durch normale Abnutzung oder Verschleiß beschädigt sind, von der Garantie ausgenommen. Eine detaillierte Liste der Verschleißteile inklusive der Beschreibung der Verschleißmerkmale befindet sich im Anschluss an diesen Punkt der Bedienungsanleitung.

Am Ende der Bedienungsanleitung befindet sich ein Übergabeprotokoll, das nach Kenntnisnahme und Unterschrift durch den Konsumenten in Kopie beim Fachhändler zur Ablage in der Kundendatei verbleibt.

Dieses Übergabeprotokoll sollte bei Eintritt eines Garantiefalls zusammen mit dem defekten Rad oder Bauteil vorgewiesen werden.

Es gilt als Verkaufsnachweis, ohne den keine Reklamation möglich ist.

Die Garantie gilt grundsätzlich weltweit. Zur Geltendmachung der Garantieansprüche gehen Sie mit dem Garantieschein zu Ihrer Verkaufsstelle. Der Händler wird dann das Nötige veranlassen. Ist dies nicht möglich, kontaktieren Sie bitte den nationalen SCOTT-Importeur.

Ein Garantieanspruch kann nicht geltend gemacht werden, wenn Veränderungen an der Original-Konstruktion oder Ausstattung vorgenommen wurden oder das Rad unter nicht normalen Bedingungen verwendet wurde.

Mit dieser Garantie gewährt SCOTT eine freiwillige Herstellergarantie. Zusätzliche Ansprüche aus nationalem Gewährleistungsrecht bleiben hiervon unberührt.

Garantiebestimmungen für den FOX Nude Dämpfer entnehmen Sie bitte dem beiliegenden FOX Nude Manual.