



GENIUS

**SCOTT 2014
BIKE OWNER'S
MANUAL**

SCOTT SPORTS SA | 17 RTE DU CROCHET | 1762 GIVISIEZ | SWITZERLAND
© 2013 SCOTT SPORTS SA, ALL RIGHTS RESERVED | SCOTT-SPORTS.COM
DISTRIBUTION: SSG (EUROPE) DISTRIBUTION CENTER SA
P.E.D ZONE C1, RUE DU KIELL 60 | 6790 AUBANGE | BELGIUM | v3.2/20130710





La Genius deve essere regolata perfettamente per assicurare il massimo della sicurezza e affidabilità. Tutte le regolazioni devono essere effettuate da un rivenditore autorizzato SCOTT.

Per evitare problemi tecnici in caso di dubbio contattare un rivenditore autorizzato SCOTT.

INDICE

Il Concetto Genius	P. 004
Geometria/dati tecnici Genius 650B/27.5"	P. 005
Geometria/dati tecnici Genius 29"	P. 006
Ammortizzatore TC/Leva TWINLOC	P. 007
Regolazione del TWINLOC Remote Control	P. 011
Attrezzi raccomandati per il set up dell'ammortizzatore	P. 018
Regolazione della Genius con ammortizzatore SCOTT FOX Nude	P. 019
Serie sterzo	P. 024
Movimento centrale della Genius	P. 025
Regolazione dell'altezza del movimento centrale	P. 026
Assemblaggio del deragliatore anteriore	P. 028
Guidacatena	P. 029
Passacavi	P. 031
Regolazione dell'altezza del canotto sella	P. 035
Forcellini intercambiabili	P. 036
Regolazione del freno posteriore	P. 036
Regolazione della forcella/Sostituzione della forcella	P. 037
Manutenzione del pivot	P. 037
Garanzia	P. 039

IL CONCETTO GENIUS

La Genius è il risultato di 2 anni di ricerca e sviluppo che hanno portato alla realizzazione di uno dei telai da trail/marathon più leggeri sul mercato con un peso di 2300 gr (che include telaio, ammortizzatore FOX Nude /CTD e il remote control TWINLOC.)

L'obiettivo di SCOTT non è solamente la leggerezza ma soprattutto la resistenza e una cinematica del carro posteriore ottimizzata.

La combinazione di una cinematica ottimizzata con una rivoluzionaria tecnologia delle sospensioni colma il divario tra le bici biammortizzate superleggere (es. SCOTT Spark) e la nuova generazione di bici da all mountain (es. SCOTT Genius LT).

La Genius è perfetta per chi vuole una bici bi ammortizzata da marathon e da trail con un'escursione massima di 150mm (27.5")/130mm (29").

SCOTT non considera il telaio, l'ammortizzatore posteriore e la cinematica come componenti singoli di una bici, ma come un unico concetto in cui tutte queste componenti lavorano insieme per una funzionalità eccellente.

Il concetto Genius si basa sulla nuova tecnologia multi-pivot.

Le performance damping sono migliorate rispetto al "vecchio" modello Genius. Abbiamo inoltre lavorato sulla cinematica ottenendo una migliore progressione a fine corsa.

Grazie all'ammortizzatore Nude2 lo SCOTT system, attraverso il TC (traction control), permette di ridurre l'escursione da 150 (27.5")/130 (29")mm a 100 (27.5")/90(29")mm.

Lo SCOTT System, che si basa sull'ammortizzatore Nude, è chiamato TC (Traction Control) e permette di ridurre attraverso il remote control l'escursione da 150 (27.5")/130 (29")mm a 100 (27.5")/90(29")mm. Il SAG viene ridotto e anche la geometria è modificata.

Alcuni modelli di Genius sono equipaggiati con ammortizzatore FOX CTD che, al posto del Traction Mode, ha un Platform (Ride Mode) tra il Lock-out e il Descent Mode.

Non ci sarà nessuna perdita di potenza nella pedalata perché il carro posteriore, a differenza dei sistemi bloccati o con automatic-locking system, segue la superficie del terreno garantendo così una perfetta trazione e una maggiore velocità quando si pedala in piedi.

GEOMETRIA GENIUS 27.5"/650B

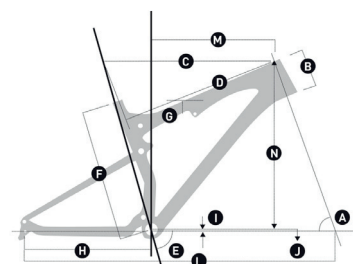

Escursione	150/100/0mm
Rapporto sospensioni	2.72
Corsa pistone	55mm
Lunghezza ammortizzatore (occhio-occhio)	200mm
Parte principale del telaio	22.2mm x 6mm
Parte principale del carro	22.2mm x 6mm
Diametro canotto sella	31.6mm
Serie sterzo	semi integr. for tapered 1 1/8-1.5 (44/54.9mm Inner diameter of frame) or with 1 1/8 straight (44.0mm)
Escursione forcella	150mm
Lunghezza forcella	544mm
Scatola movimento centrale	BB PF 92
Deragliatore anteriore	Shimano E-Type/SRAM S3 direct mount
Cuscinetti	2 x IGUS / 6 x 6802 (24 x 15 x 5)
Larghezza massima copertone	57mm/2.25inch

	A	B	C	E	F	G	H	I	J	L	M	N	
Size	Head angle	Head tube length	Effective top tube horizontal	Seat angle	BB center to top of seattube	Standover height	Chainstay length	BB height	BB offset	Wheel base	Reach	Stack	Stem length
	°	mm inches	mm inches	°	mm inches	mm inches	mm inches	mm inches	mm inches	mm inches	mm inches	mm inches	mm

GENIUS 700 LOW POSITION																							
S	67.7°	100	3.9	570	22.4	73.8°	415	16.3	776	30.6	440	17.3	346	13.6	-10	-0.4	1124	44.3	399	15.7	590	23.2	60
M	67.7°	115	4.5	600	23.6	73.8°	440	17.3	777	30.6	440	17.3	346	13.6	-10	-0.4	1155	45.5	427	16.8	599	23.6	70
L	67.7°	135	5.3	625	24.6	73.8°	475	18.7	809	31.9	440	17.3	346	13.6	-10	-0.4	1181	46.6	449	17.7	609	24.0	80
XL	67.7°	160	6.3	650	25.6	73.8°	510	20.1	815	32.1	440	17.3	346	13.6	-10	-0.4	1208	47.6	470	18.5	623	24.5	90

GENIUS 700 HIGH POSITION																							
S	68.2°	100	3.9	570	22.4	74.3°	415	16.3	776	30.6	440	17.3	352	13.9	-4	-0.2	1124	44.3	404	15.9	587	23.1	60
M	68.2°	115	4.5	600	23.6	74.3°	440	17.3	777	30.6	440	17.3	352	13.9	-4	-0.2	1155	45.5	431	17.0	596	23.5	70
L	68.2°	135	5.3	625	24.6	74.3°	475	18.7	809	31.9	440	17.3	352	13.9	-4	-0.2	1181	46.6	454	17.9	605	23.8	80
XL	68.2°	160	6.3	650	25.6	74.3°	510	20.1	815	32.1	440	17.3	352	13.9	-4	-0.2	1208	47.6	475	18.7	619	24.4	90

DATI TECNICI GENIUS 700

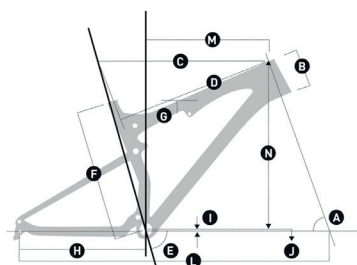

Escursione	130/90/0mm
Rapporto sospensioni	2.60
Corsa pistone	50mm
Lunghezza ammortizzatore (occhio-occhio)	190mm
Parte principale del telaio	22.2mm x 6mm
Parte principale del carro	22.2mm x 6mm
Diametro canotto sella	31.6mm
Serie sterzo	semi integr. for tapered 1 1/8-1.5 (44/54.9mm Inner diameter of frame) or with 1 1/8 straight (44.0mm)
Escursione forcella	130mm
Lunghezza forcella	540mm
Scatola movimento centrale	BB PF 92
Deragliatore anteriore	Shimano E-Type/SRAM S3 direct mount
Cuscinetti	2 x IGUS / 6 x 6802 (24 x 15 x 5)
Larghezza massima copertone	57mm/2.25inch

	A	B	C	E	F	G	H	I	J	L	M	N	
Size	Head angle	Head tube length	Effective top tube horizontal	Seat angle	BB center to top of seattube	Standover height	Chainstay length	BB height	BB offset	Wheel base	Reach	Stack	Stem length
	°	mm inches	mm inches	°	mm inches	mm inches	mm inches	mm inches	mm inches	mm inches	mm inches	mm inches	mm

GENIUS 900 LOW POSITION

Size	Head angle	Head tube length	Effective top tube horizontal	Seat angle	BB center to top of seattube	Standover height	Chainstay length	BB height	BB offset	Wheel base	Reach	Stack	Stem length
S	69.0°	100 3.9	570 22.4	74.0°	415 16.3	776 30.6	450 17.7	335 13.2	-35 -1.4	1111 44.7	395 15.6	609 24.0	60
M	69.0°	100 3.9	600 23.6	74.0°	440 17.3	777 30.6	450 17.7	335 13.2	-35 -1.4	1141 44.9	425 16.7	609 24.0	70
L	69.0°	110 4.3	625 24.6	74.0°	475 18.7	809 31.9	450 17.7	335 13.2	-35 -1.4	1167 45.9	448 17.6	618 24.3	80
XL	69.0°	120 4.7	650 25.6	74.0°	510 20.1	815 32.1	450 17.7	335 13.2	-35 -1.4	1193 47.0	470 18.5	628 24.7	90

GENIUS 900 HIGH POSITION

Size	Head angle	Head tube length	Effective top tube horizontal	Seat angle	BB center to top of seattube	Standover height	Chainstay length	BB height	BB offset	Wheel base	Reach	Stack	Stem length
S	69.5°	100 3.9	570 22.4	74.5°	415 16.3	776 30.6	450 17.7	341 13.4	-30 -1.2	1111 44.7	400 15.7	606 23.9	60
M	69.5°	100 3.9	600 23.6	74.5°	440 17.3	777 30.6	450 17.7	341 13.4	-30 -1.2	1141 44.9	430 16.9	606 23.9	70
L	69.5°	110 4.3	625 24.6	74.5°	475 18.7	809 31.9	450 17.7	341 13.4	-30 -1.2	1167 45.9	453 17.8	615 24.2	80
XL	69.5°	120 4.7	650 25.6	74.5°	510 20.1	815 32.1	450 17.7	341 13.4	-30 -1.2	1193 47.0	475 18.7	624 24.6	90

AMMORTIZZATORE TC/LEVA TWINLOC

Il cuore del sistema TC è l'ammortizzatore FOX Nude realizzato da FOX che permette tre regolazioni.

La leva TWINLOC XL remote control è l'evoluzione del famoso TRACLOC system.

Mentre il TRACLOC permetteva di modificare l'escursione dell'ammortizzatore passando da lock-out a traction e full mode attraverso la leva montata sul manubrio, il TWINLOC permette di controllare anche la forcella scegliendo tra chiusa o aperta.

Utilizzando la forcella FOX 34 o FOX 32 CTD è possibile avere anche nella forcella la modalità platform.

Le tre modalità del CTCD con ammortizzatore FOX Nude sono:

- **Climb Mode** : lock-out posteriore, lock-out anteriore
- **Traction Mode**: traction mode posteriore(incl. Cambiamento della geometria e riduzione dell'escursione), platform mode anteriore
- **Descent Mode**: full travel posteriore (Descent), full travel anteriore

Le tre modalità del CTD con ammortizzatore FOX CTD sono:

- **Climb Mode** : lock-out posteriore, lock-out anteriore
- **Ride Mode**: platform(Ride) mode posteriore, platform mode anteriore
- **Descent Mode**: full travel posteriore (Descent), full travel anteriore

Inoltre SCOTT offre la possibilità di scegliere tra due leve TWINLOC XL per le seguenti combinazioni forcella/ammortizzatore posteriore:

- FOX Nude con diversi roll per forcella FOX CTD e RockShox DNA 3 (codice articolo SCOTT 230097)
- FOX CTD con diversi roll per forcella FOX CTD e RockShox DNA 3 fork (codice articolo SCOTT 230098)

N.B. L'ammortizzatore posteriore FOX CTD non ha la modalità traction mode ma la modalità platform. A differenza dell'ammortizzatore FOX Nude il volume della camera d'aria positiva rimane lo stesso nelle diverse modalità.

IMPORTANTE:

La leva TWINLOC XL può essere montata solo sul lato sinistro del manubrio.

La leva remote TWINLOC può essere regolata in tre posizioni.

1. LOCK OUT MODE:

l'ammortizzatore è bloccato. E' così possibile pedalare in salita sull'asfalto senza nessuna perdita di potenza nella pedalata. Nello stesso tempo il blow-off system evita che l'ammortizzatore si danneggi nel caso in cui il biker non apra il sistema superando un ostacolo.

2. TRACTION/RIDE MODE:

Traction: riducendo il volume della camera interna dell'ammortizzatore l'escursione viene ridotta di circa l' 80% (circa 120/104mm). Il SAG è inferiore. Questo consente una migliore trazione sulla ruota posteriore.

Ride: grazie all'aggiunta di una platform al damping system l'ammortizzatore non rimbalza quando si pedala in piedi.

3. DESCENT MODE:

full travel di 150/130mm (27.5"/29")

E' possibile porre la leva in tre posizioni:

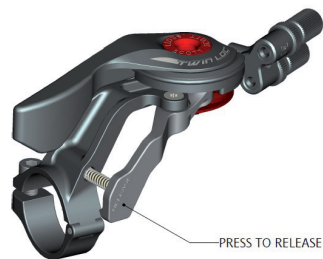
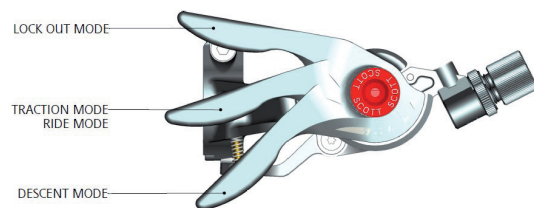

Per assemblare il remote control della forcella anteriore ci sono due diversi sistemi:

I diversi roll per il cavo della forcella possono essere sostituiti in pochi minuti adattando così la leva al modello di forcella.

Nei disegni di seguito sono indicate le diverse possibilità a seconda del modello di forcella.

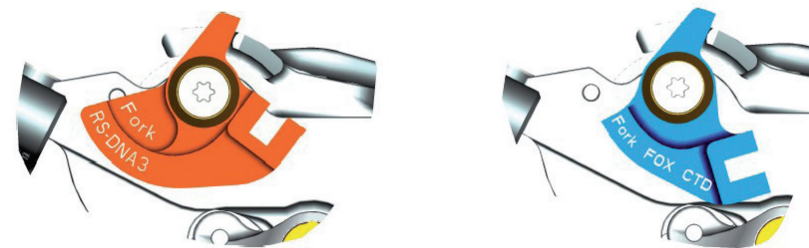

SCOTT offre diverse leve TWINLOC XL abbinare alle seguenti combinazioni forcella/ammortizzatore posteriore:

- FOX Nude con roll diversi per forcella FOX CTD e RockShox DNA 3 (codice articolo SCOTT 230097)
- FOX CTD con roll diversi per forcella FOX CTD e RockShox DNA 3 (codice articolo SCOTT 230098)

Attenzione perché il cavo della forcella RockShox DNA3 o FOX CTD non è sostituibile con un cavo tradizionale. E' necessario utilizzare un' altra leva! Per ulteriori informazioni contattare un rivenditore autorizzato SCOTT.

Per sostituire il roll dalle forcelle di un altro marchio seguire le istruzioni riportate nelle immagini di seguito.

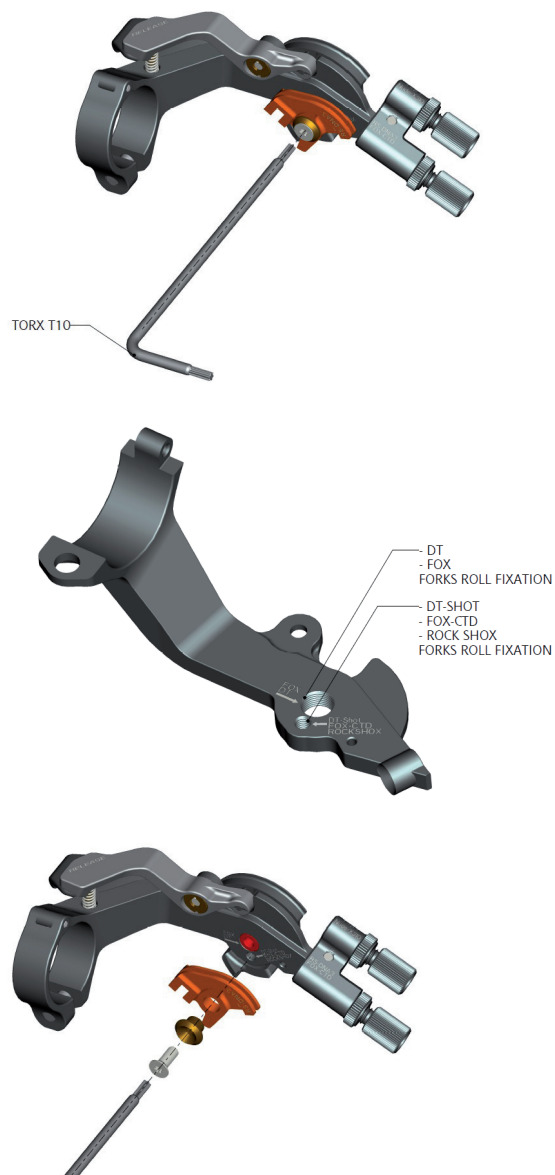

MONTAGGIO DEL CAVO REMOTE

IMPORTANTE:

Prima di iniziare è necessario accertarsi che la forcella SRAM /RockShox sia in posizione lock out e schiacciarla 5-10 volte prima di effettuare la regolazione del cavo remote.

Nella parte bassa del cavo deve essere indicato il modello della forcella. Non usare un roll RockShox con una forcella FOX e viceversa.

1. Per assemblare il cavo portare la leva in modalità Descent Mode, premere il filo nell'ugello come mostrato di seguito e fissarlo alla corona della forcella.

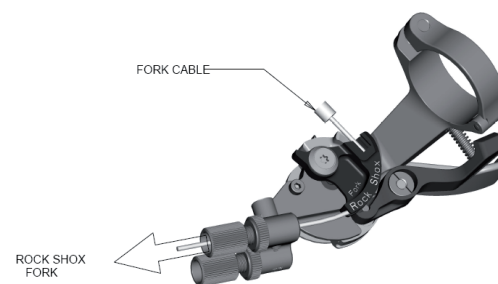

2. Fissare il cavo con una vite da 2mm con un serraggio di 0,9Nm/8lb/n; tagliare il cavo e assicurarolo con un tappo di chiusura. Per questa operazione consultare anche il manuale SRAM /RockShox o FOX allegato alla bici

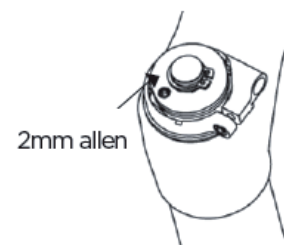

SUGGERIMENTO:

Per essere sicuri che la tensione del cavo sia esatta provare a muovere il tappo di chiusura in plastica della leva remote. Non ci deve essere "gioco" tra il serbatoio e la calotta. Nel caso ci sia "gioco" ruotare il regolatore

AMMOTIZZATORE FOX NUDE E LEVA TWINLOC REMOTE CONTROL

Nei disegni dell'ammortizzatore e della leva remote di seguito si trovano i numeri corrispondenti alle diverse parti che saranno usati nel manuale per la regolazione

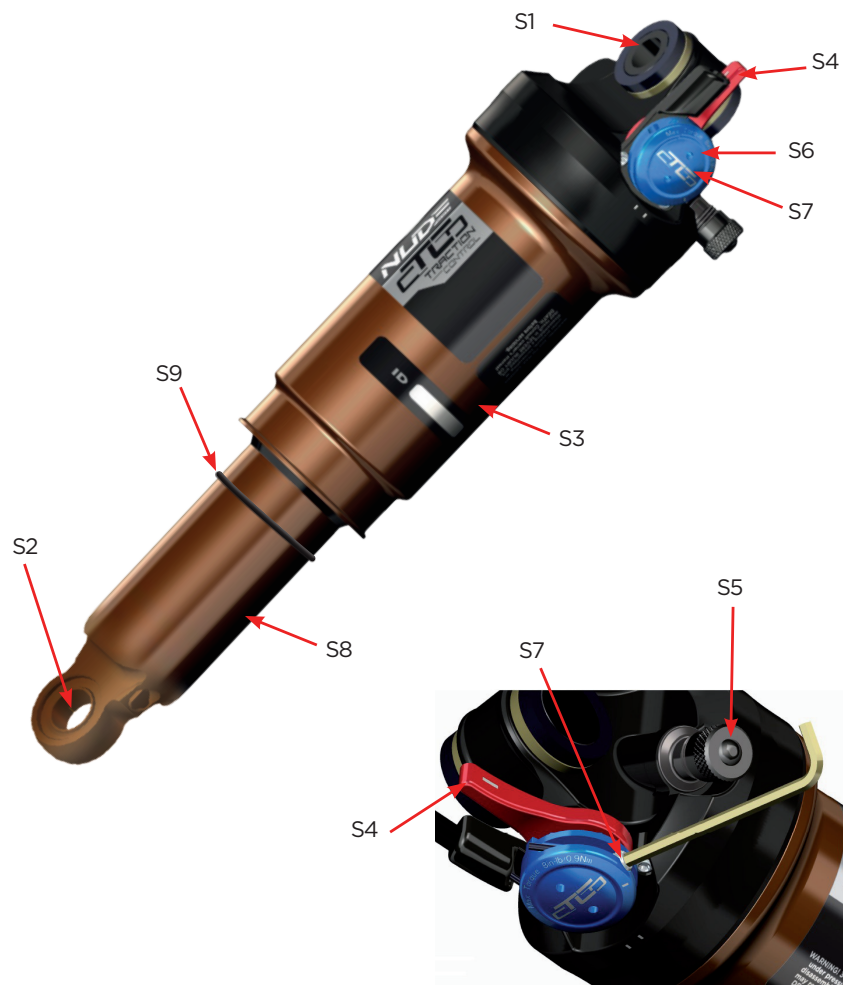

Parts List

S1	Front eyelet/ Shock Bolt
S2	Rear eyelet/ Shock Bolt
S3	Shock Housing
S4	Rebound-Adjuster Knob
S5	Positive Chamber Valve
S6	Remote Control Wheel
S7	Cable Fixing Screw (hidden behind remote wheel)
S8	Shock Piston
S9	SAG Indicator (o-ring on piston)

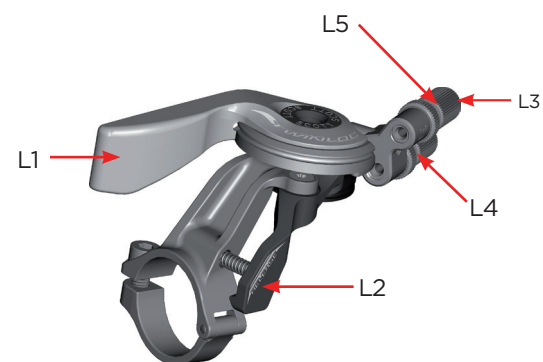

L1	Remote Lever
L2	Release button
L3	Remote Control Cables
L4	Cable Tension Screw Fork Remote
L5	Cable Tension Screw Shock Remote

REGOLAZIONE DEL TWINLOC REMOTE CONTROL CON AMMORTIZZATORE FOX NUDE

Per un perfetto funzionamento dell'ammortizzatore FOX NUDE è necessario attenersi scrupolosamente alle istruzioni indicate di seguito.
I telai Genius in carbonio sono dotati di passacavi interni.
Spingere il cavo prima attraverso la leva remote nella parte alta del passacavo e poi all'interno del tubo superiore come mostrato sotto.

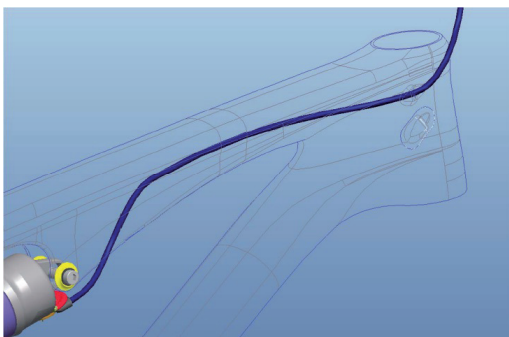

Nei telai Genius in alluminio con passacavo tradizionale il cavo è fissato con dei ferma cavi esterni.

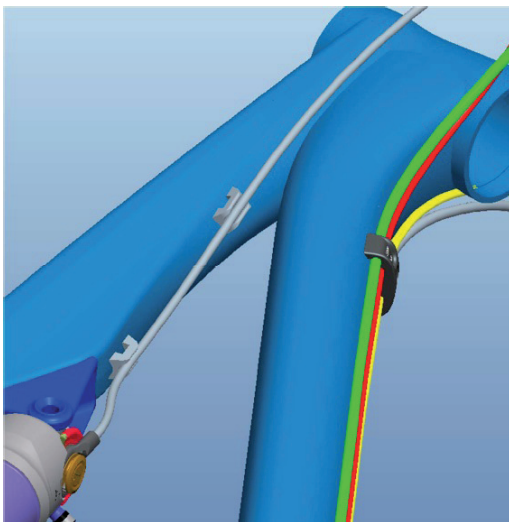

1. Allentare la vite di fissaggio del cavo (S7) ruotando in senso orario con una chiave a brugola da 2mm



2. Inserire un nuovo cavo nel foro e spingerlo nell'ammortizzatore attorno alla rotella di fissaggio del cavo come mostrato nell'immagine.



3. Stringere il cavo e fissare la vite (S7) girandola in senso orario con una chiave a brugola da 2mm con una torsione massima di 1.6Nm



5. Tagliare il cavo a circa 20mm dalla rotella. Fissarlo premendolo con delle pinze.



4. Verificare che la leva sul manubrio sia in posizione "Traction". Fare riferimento all'immagine di seguito.

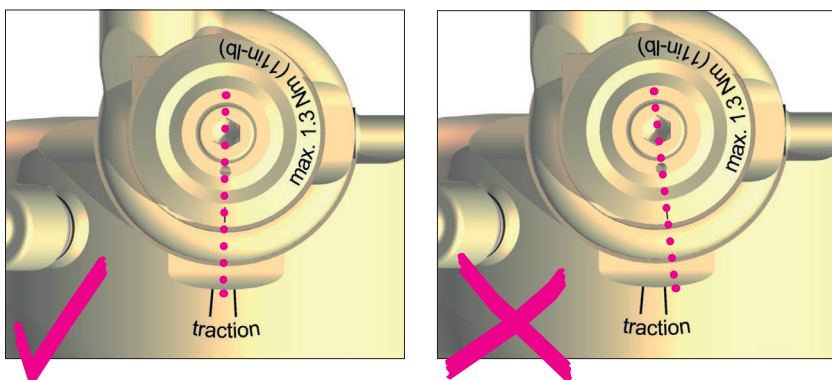

6. Spingere il cavo fino alla fine. Fissarlo premendo con delle pinze.



REGOLAZIONE DEL TWINLOC REMOTE CONTROL DELL'AMMORTIZZATORE

L'assemblaggio del cavo remote e la regolazione dell'ammortizzatore FOX CTD è molto simile a quello dell'ammortizzatore FOX Nude.

Per i dettagli fare riferimento al manuale FOX consegnato con la bici.

ATTREZZI RACCOMANDATI PER LA REGOLAZIONE DELL'AMMORTIZZATORE

Per la regolazione dell'ammortizzatore è necessaria una pompa per ammortizzatore con una scala fino a 20 bar/300 psi e con una speciale valvola che impedisca la fuoriuscita di aria.

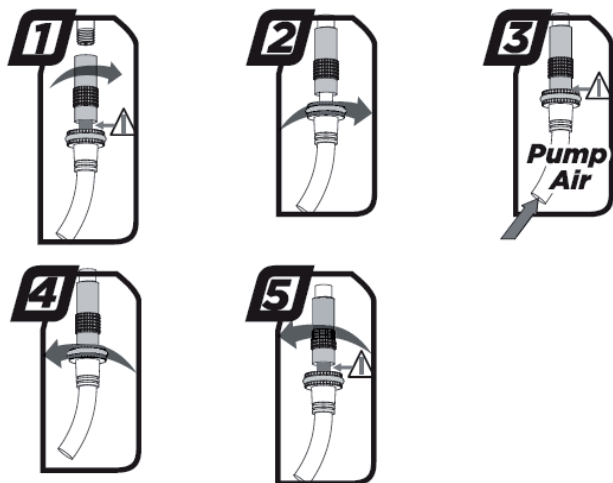

N.b. L'aria scorre nella manichetta e nell'indicatore quando si effettua la regolazione dell'aria, quindi in questo caso la pressione deve essere ricontrollata.

Assicuratevi almeno di bilanciare questa perdita di aria.

N.B. La pompa per l'ammortizzatore ha una tolleranza del 10%

REGOLAZIONE DELLA GENIUS CON AMMORTIZZATORE FOX NUDE O FOX CTD

La regolazione dell'ammortizzatore FOX Nude o FOX CTD può essere fatta facilmente in pochi minuti

IMPORTANTE:

quando si effettua la regolazione la leva remote deve essere in posizione "all travel".

Per regolare la pressione dell'aria delle camere dell'ammortizzatore FOX Nude o FOX CTD è sufficiente attenersi a queste istruzioni:

1. rimuovere il tappo della valvola (S5) situata sull'ammortizzatore (S6)
2. posizionare la pompa sulla valvola
3. prestare attenzione perché occorre una certa pressione dell'aria all'interno dell'ammortizzatore prima che l'indicatore entri in funzione. Assicurarsi di compensare questa perdita di aria quando si effettua il controllo dell'aria dell'ammortizzatore. E' importante inoltre ricordarsi che la pompa ha una tolleranza del 10%
4. E' disponibile un App FOX iRD sull'iTunes App store al seguente link: <https://itunes.apple.com/us/app/fox-intelligent-ride-dynamics/id549035102?mt=8&ign-mpt=uo%3D4>

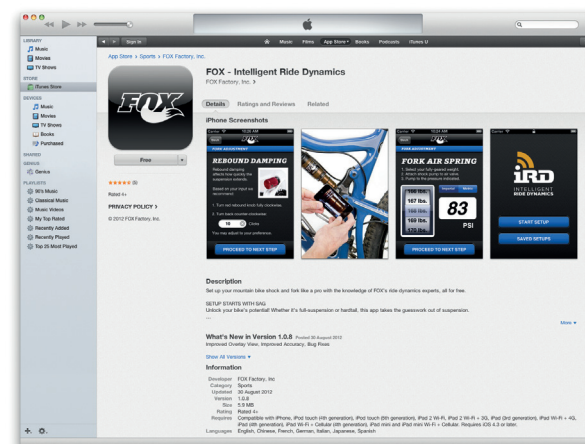

5. Dopo aver scaricato l' applicazione fare riferimento alle tabelle che indicano la pressione dell'aria raccomandata. Quando si è raggiunta la pressione desiderata rimuovere la pompa e posizionare il tappo sulla valvola

SAG

Il SAG del pistone dell'ammortizzatore deve essere 14 mm, (27.5/650B) e 12.5mm (29")

Per controllarlo attenersi alle seguenti istruzioni:

1. Sedersi sulla bici con i piedi sui pedali
2. Mettere i piedi a terra e stare fermi sulla bici senza rimbalzare.
3. Verificare che l'o-ring (S9) del pistone dell'ammortizzatore (S8) abbia una distanza di 14/12.5mm
 - se la distanza dell'o-ring sul pistone è di 14/12.5 mm la pressione dell'aria è corretta per il vostro peso
 - se la distanza dell'o-ring è meno di 14/12.5 la pressione è troppo alta e deve essere ridotta gradualmente utilizzando la manopola sulla pompa
 - se la distanza dell'o-ring è maggiore di 14/12.5 la pressione è inferiore rispetto a quella necessaria e deve quindi essere aumentata utilizzando la pompa per ammortizzatore.

REGOLAZIONE DEL REBOUND DELL'AMMORTIZZATORE FOX NUDE O FOX CTD

Per rebound si intende la velocità con cui l'ammortizzatore ritorna alla sua lunghezza originaria dopo aver assorbito un ostacolo.

Usando la vite rebound (S4) si può regolare il rebound passo dopo passo.



Salire sulla bicicletta (rimanendo in sella) e controllare quante volte rimbalza:

- Se rimbalza 1-2, il set-up è buono
- - Se rimbalza più di tre volte il rebound è troppo veloce. Girare entrambe le viti 1-2 "click" in senso orario
- - Se non rimbalza, il rebound è troppo lento. Girare entrambe le viti 1-2 "click" in senso antiorario

IMPORTANTE:

L'ammortizzatore FOX Nude deve sempre essere montato come mostrato di seguito

Montando l'ammortizzatore in una diversa posizione si possono causare gravi danni al telaio, alle leve di trasmissione ed all'ammortizzatore posteriore.

Lo stesso vale naturalmente per l'ammortizzatore FOX CTD.

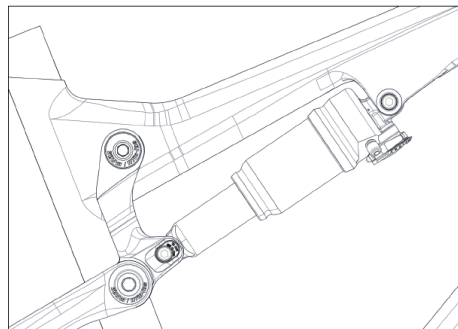

IMPORTANTE:

Dopo la rimozione dell'ammortizzatore posteriore, entrambi i bulloni di fissaggio devono essere fissati con una torsione di 10Nm/88inlbs.

Se questa procedura non viene effettuata correttamente l'ammortizzatore potrebbe danneggiarsi

REGOLAZIONE DI ALTRI MODELLI DI AMMORTIZZATORE

SCOTT raccomanda vivamente di utilizzare solo l'ammortizzatore FOX Nude (FOX CTD) con i modelli Genius perché questo ammortizzatore è stato scelto con cura per una perfetta combinazione con le altre parti della bici.

Nel caso in cui venga utilizzato un altro ammortizzatore il SAG deve essere 14/12.5

Altri modelli di ammortizzatore

Se volete utilizzare un ammortizzatore posteriore diverso da quello originale assicuratevi che non tocchi o che non danneggi il telaio in nessuna posizione.

Attenersi alle istruzioni di seguito:

Accertarsi che l'ammortizzatore posteriore o i suoi accessori non tocchino il telaio quando è compresso o rilasciato.

Per fare questo rimuovere la molla, installare l'ammortizzatore e comprimerlo completamente.

Se nel fare questo l'ammortizzatore tocca il telaio, non utilizzarlo per evitare danni al telaio, al carro posteriore o all'ammortizzatore.

SERIE STERZO

I modelli Genius hanno una serie sterzo affusolata e una forcella che si adatta perfettamente alla serie sterzo semi integrata da "50-61" con un ID del tubo sterzo da 44.0 mm nella parte alta e 54.9 mm in quella finale.

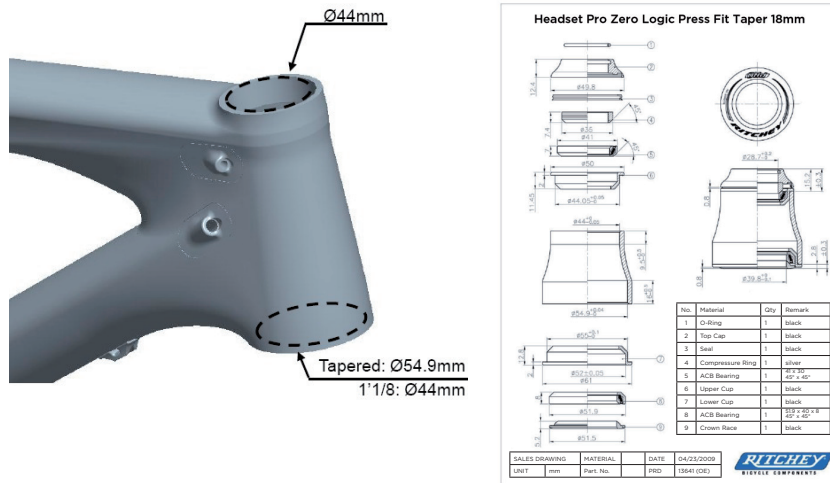

Ritchey WCS Carbon Zero Tapered / PF 50-61mm / 18mm UD	PRD 13636
Ritchey PRO Tapered / PF 50-61mm / 12.9mm	PRD 13640

E' possibile montare anche forcelle con stelo standard da 1 1/8 " utilizzando un riduttore come

Ritchey WCS Carbon Zero Tapered / PF 50-61mm / 18mm UD for 1 1/8 fork	PRD 14860
---	-----------

MOVIMENTO CENTRALE

Tutti i telai Genius (in carbonio o in alluminio) hanno un movimento centrale standard BB92PF.

Questo movimento centrale può essere utilizzato con molti modelli di cuscinetti e guarniture Shimano, SRAM, FSA e di altri produttori.

Attenzione perché non c'è bisogno di un distanziatore nella parte destra del cuscinetto tra il telaio e il cuscinetto

BB (carbon frames): PF92 (ID41mm). No spacer.

BB (alloy frames): PF92 (ID41mm). No spacer.

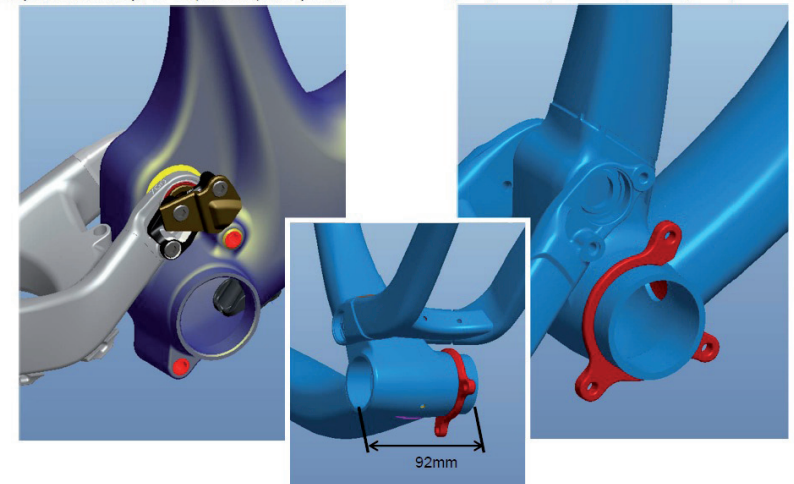

REGOLAZIONE ALTEZZA BB

Nei modelli Genius equipaggiati con ammortizzatori FOX Nude e FOX CTD l'altezza del movimento centrale può essere regolata in due diverse posizioni attraverso il chip situato vicino all'ammortizzatore.

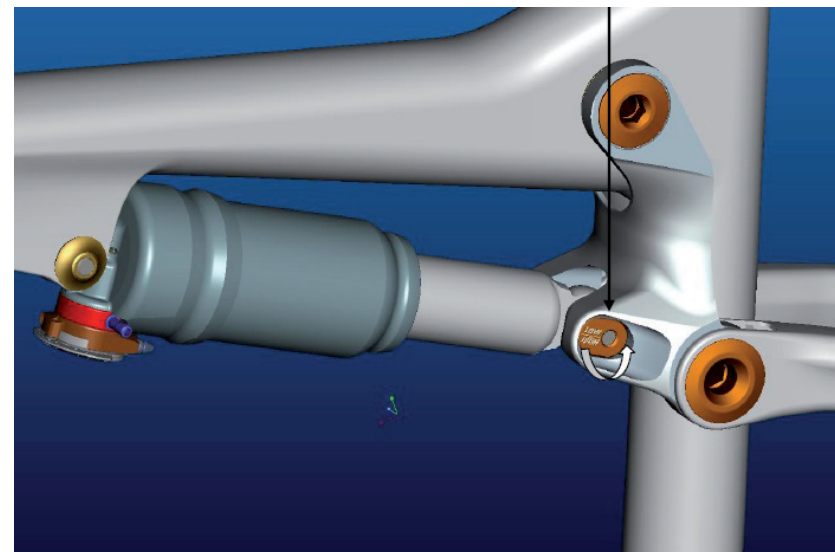
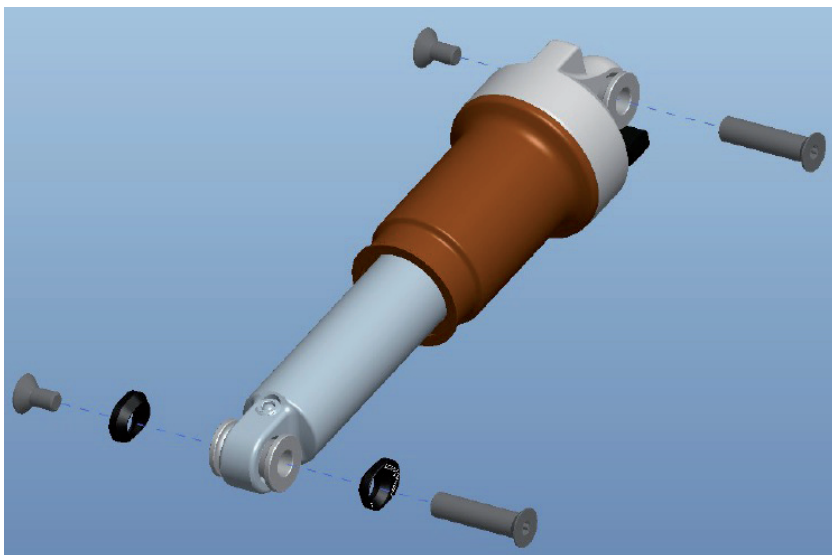

1. Movimento centrale basso per un centro di gravità vicino al terreno
2. Movimento centrale più alto per un maggior spazio tra la guarnitura e gli ostacoli sul terreno

	Genius 700	Genius 900
	BASSO	
ANGOLO STERZO	67.9°	69.0°
ALTEZZA MOVIMENTO CENTRALE	345mm	335mm
	ALTO	
ANGOLO STERZO	68.4°	69.5°
ALTEZZA MOVIMENTO CENTRALE	351mm	340mm

IMPORTANTE:

Non è possibile usare questo chip con modelli di ammortizzatore diversi dal FOX Nude or FOX CTD, perché l'ammortizzatore potrebbe urtare il telaio.



ASSEMBLAGGIO DEL DERAGLIATORE ANTERIORE

Su tutti i modelli di telaio Genius è montato un deragliatore Shimano E-Type fissato direttamente al carro posteriore senza la piastra che normalmente era fissata tra i cuscinetti del movimento centrale e il movimento centrale del triangolo. E' anche possibile trovare un deragliatore SRAM Direct Mount Type S3 FD
N.B. E' sempre necessario utilizzare una piastra adattatore tra il deragliatore e la parte bassa del carro.

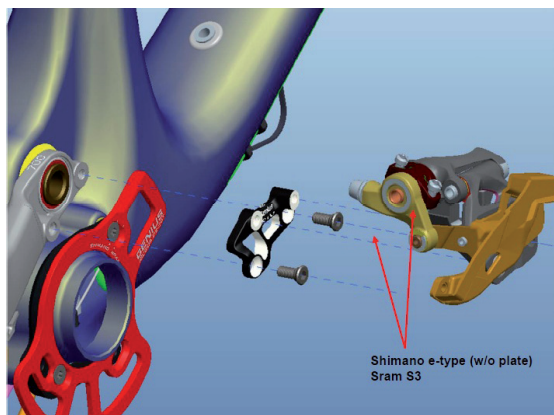

Questo adattatore può essere ordinato con il codice SCOTT:

229728	FD Mount Genius 2013 700-650B
229729	FD Mount Genius 2013 900-29

N.B. Le due misure del deragliatore non sono sostituibili:

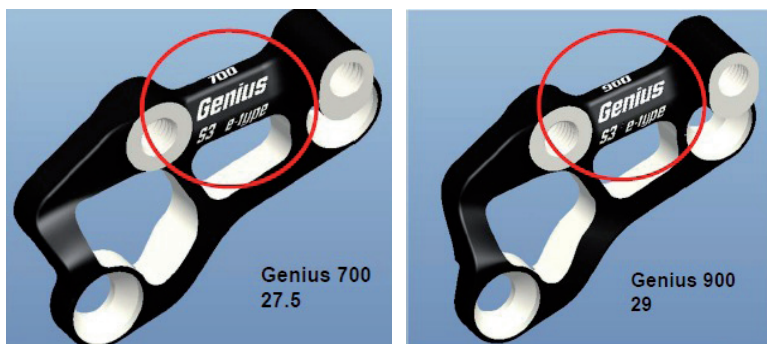

GUIDACATENA

Sui telai in carbonio e su quelli in alluminio è possibile montare una guida catena ISCG.

Il set può essere ordinato con il codice SCOTT:

229730	ISCG adaptor Genius 2013
--------	--------------------------

Istruzioni per il montaggio sui telai Genius in carbonio:

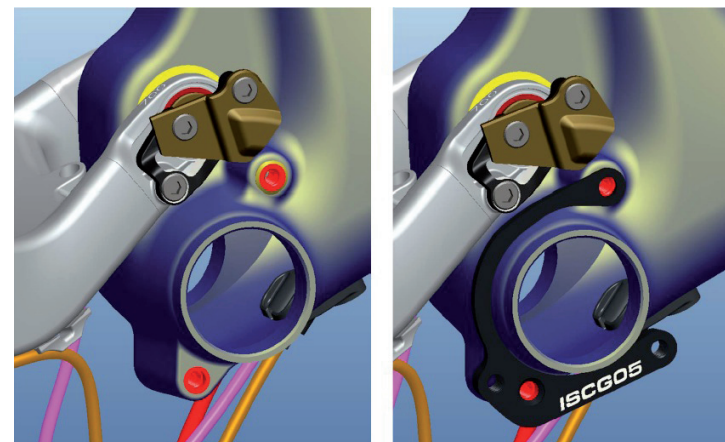

L'adattatore deve essere utilizzato per assemblare il chainblocker sulla guida catena ISCG05

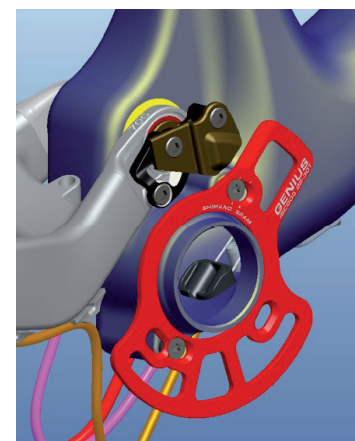

Attenzione perchè il chainblocker deve essere montato esattamente come mostrato di seguito utilizzando tutte le parti presenti nel set.

Attenzione anche a rispettare le diverse posizioni del deragliatore anteriore di SRAM e Shimano

Per drivetrail 2X10 è necessaria una rotella di 2x2.5mm; per drivetrail 3x10, invece, una rotella 1x2.5mm tra l'adattatore e il chainblocker come mostrato di seguito.

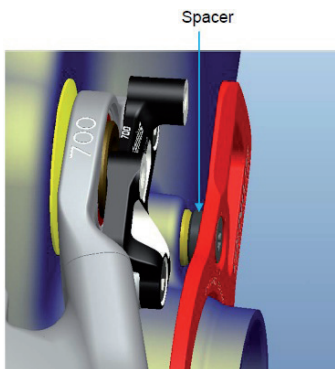

Dettagli per l'assemblaggio di telai in alluminio:

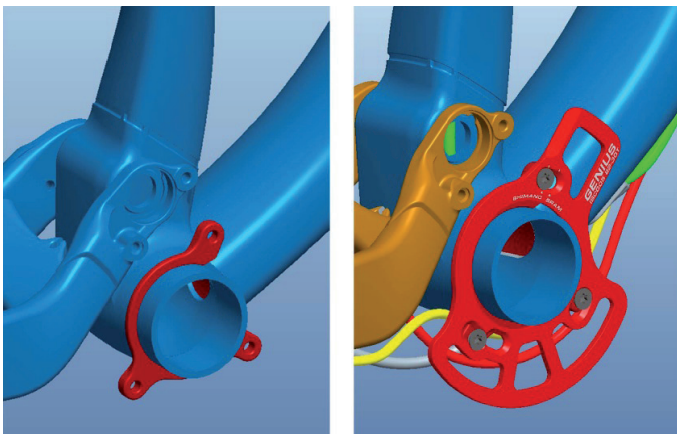

E' possibile assemblare il chainblocker direttamente sul ISCG05 integrato.
E' importante rispettare le diverse posizioni di montaggio di SRAM e Shimano

PASSACAVI

Il sistema di cavi presente su tutti i modelli biammortizzati è leggero e offre una protezione perfetta contro l'acqua e il fango.

Telai in carbonio:

I telai Genius in carbonio hanno un passacavo interno con fermacavi nella parte inferiore del tubo obliquo come mostrato di seguito.

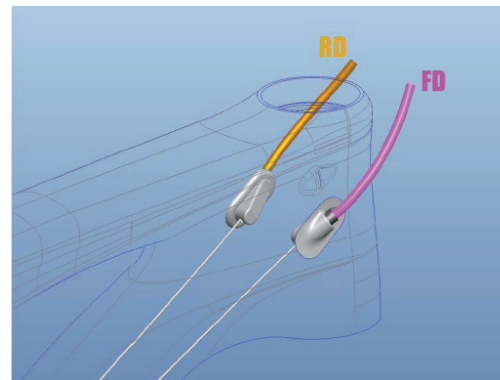

Attenzione perchè i cavi interni devono sormontarsi una volta all'interno del tubo obliquo prima di uscire dalla parte bassa del carro.

Spingere i cavi attraverso la guida come mostrato e fissare il cavo al tubo obliquo con una chiave da 3mm e un serraggio di 4Nm/35in/lbf

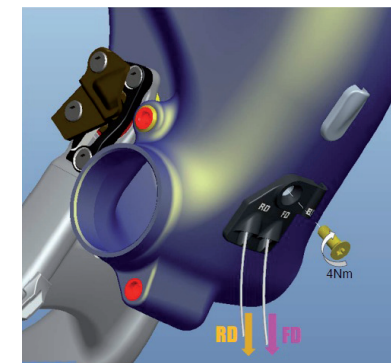
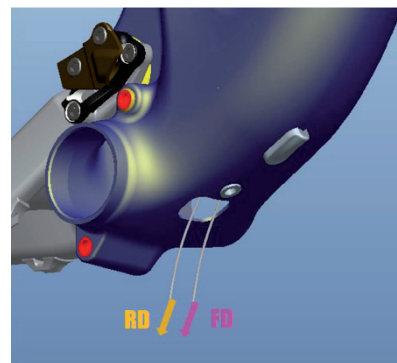

Spingere il cavo all'interno della guida assicurando di mantenere la lunghezza necessaria come mostrato nel disegno di seguito!

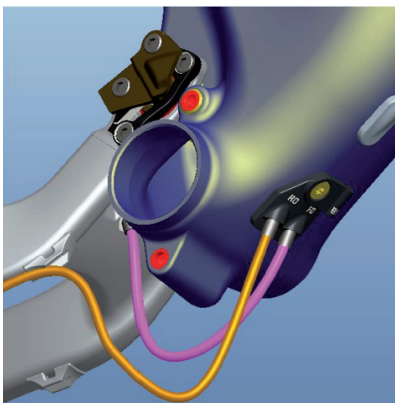

Ricordarsi di mantenere una distanza minima di 40mm tra la scatola del movimento centrale e il cavo per evitare spostamento e/o danneggiamento del cavo e del freno.

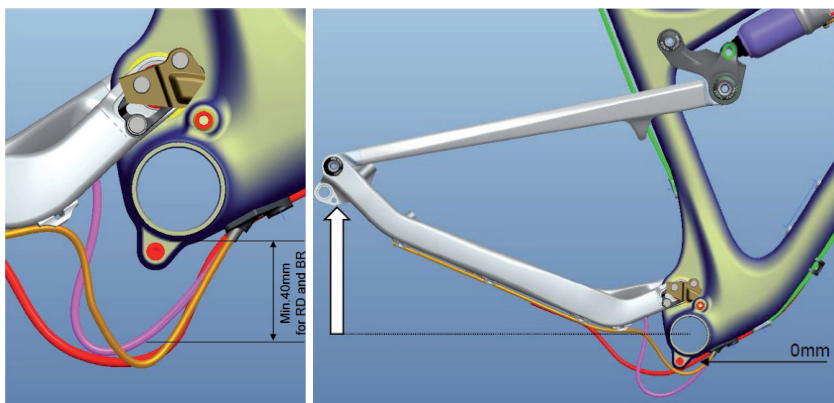

Per il freno posteriore assemblare il cavo come mostrato nel disegno seguente: Ricordarsi di mantenere una distanza minima di 40mm tra la scatola del movimento centrale e il freno

UTILIZZARE UNA GUIDA IN PLASTICA PER FISSARE IL CAVO

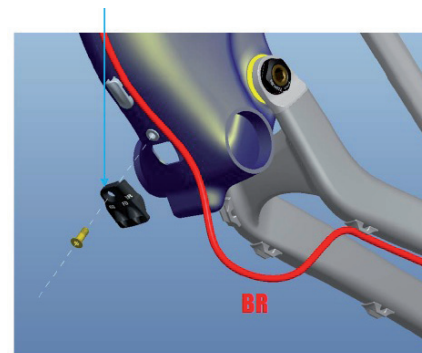

Fissare la manichetta del freno e il cavo remote del canotto sella al telaio con i clip come mostrato di seguito:

Assicurare il morsetto con una fascetta come mostrato nel disegno seguente

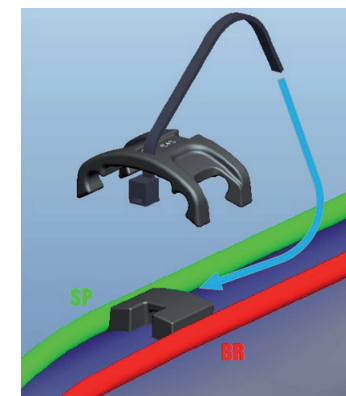
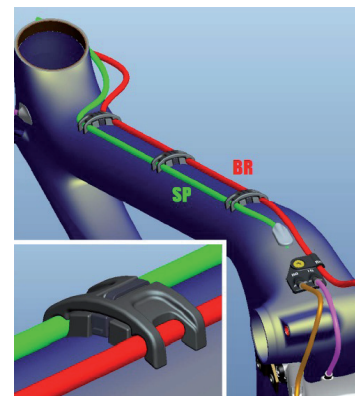

Il passacavo può essere ordinato con il codice SCOTT :

229723	BB Cable Guide Genius (f. Carbon Frame)
--------	---

Oltre ai cavi del deragliatore e all'alloggio del freno è possibile, nei telai in carbonio, avere un passacavo integrato per il cavo del canotto sella.

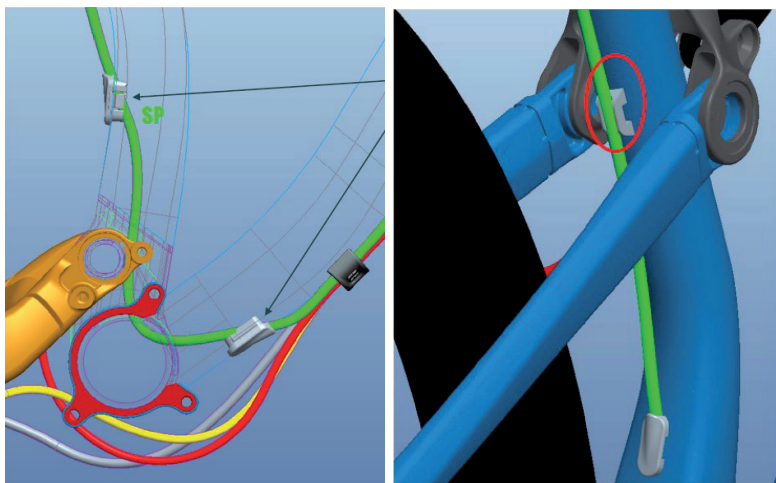

Per fissare le guaine al telaio è necessario utilizzare i tappi sulla bici

Telai in alluminio

Fissare la scatola del cavo del deragliatore, la manichetta del freno e il cavo del canotto sella remote al telaio attraverso le clip come mostrato di seguito:

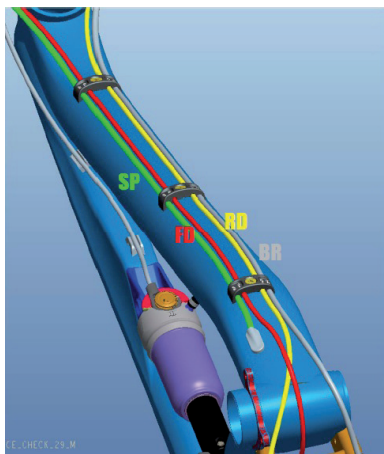

Serrare il bullone con una torsione massima di 4Nm.

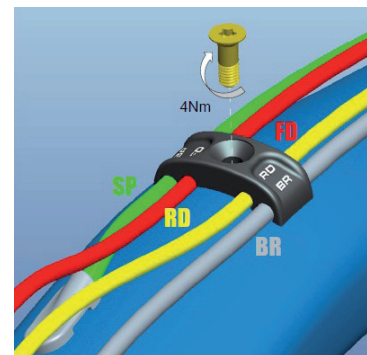

229724	Cable Clamping Set Genius alloy 2013 one size
--------	---

Assicurarsi di rispettare la distanza di 40mm tra il cavo e la scatola del movimento centrale per evitare lo spostamento e/o danneggiamento del cavo e del freno.

Per il montaggio del freno posteriore assemblare il cavo come mostrato di seguito:

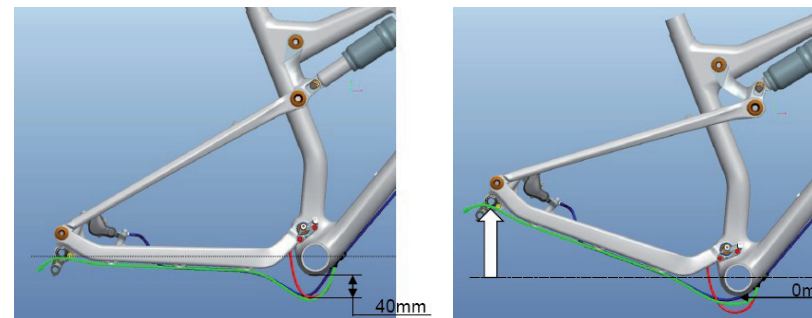

REGOLAZIONE ALTEZZA CANOTTO SELLA

IMPORTANTE:

Il canotto sella deve essere inserito nel tubo-sella per un minimo di 100mm. Non usare mai altri reggisella con un diametro diverso da 31.6mm né usare uno spessore/riduttore tra reggisella e telaio.

FORCELLINI INTERCAMBIABILI

Sui modelli Genius 2013 è possibile sostituire il supporto per il forcellino.

A seconda dei modelli ci sono queste possibilità:

1. 142mm axlecon RWS 142/12

Il set completo di RWS 142/12 è disponibile presso il distributore SCOTT con codice articolo 219574 mentre il supporto del forcellino con il codice 219577

2. 135mm axle con RWS 135/5

Il set completo di RWS 135/5 è disponibile presso il distributore SCOTT con codice articolo 219572 mentre il supporto del forcellino con il codice 219575

3. rear axle regular 135mm con QR

Il supporto per il forcellino è disponibile con il codice 206473

Il forcellino è disponibile con il codice SCOTT 206473.

Nel caso si voglia utilizzare un altro RWS standard SCOTT offre componentistica adatta alle diverse set ruote :

RWS 135/12 parts set: codice 219574, supporto forcellino parte destra codice RD 219576

MONTAGGIO DEL FRENO A DISCO POSTERIORE

Sulla Genius è possibile montare freni a disco di tre diverse dimensioni. Il freno a disco della Genius è il Postmount (PM) Standard montato sulla parte sinistra del carro. E' possibile utilizzare dischi dal diametro di 180, 185 e 200mm.

N.B. Per utilizzare dischi dal diametro di 185 e 200mm è necessario un adattatore tra il PM e la pinza del freno.

Per diametri di 185mm c'è bisogno di due spaziatori anodizzati che possono essere ordinati con il codice:

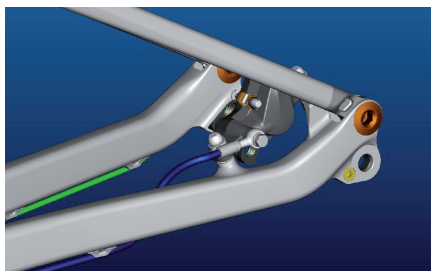

219568

Brake Mount Adapt.Spacers 4mm f/185mm

Per dischi dal diametro di 200mm utilizzare: SRAM/Avid: adattatore "+20mm"
Shimano: F180PP2

REGOLAZIONE/SOSTITUZIONE DELLA FORCELLA ANTERIORE

Per il set-up della forcella anteriore fare riferimento al manuale della forcella allegato alla bici.

Raccomandiamo di usare forcelle anteriori con un'escursione di 150mm (27.5") e 130mm (29"), per non influenzare la geometria .

Per dettagli tecnici sulla lunghezza della forcella controllare la tabella tecnica.

MANUTENZIONE DEL PIVOT

La manutenzione del pivot e dei cuscinetti della Genius è estremamente facile.

Un trattamento esterno con uno spray grasso dopo ogni lavaggio è tutto quello di cui c'è bisogno. Sconsigliamo spray troppo aggressivi in quanto potrebbero lasciare una patina difficile da rimuovere.

Raccomandiamo lo stesso per la catena.

Se dovete sostituire i cuscinetti, li potete ordinare inclusi nel service kit disponibile presso i rivenditori autorizzati SCOTT o acquistarli con i codici internazionali, come indicati sopra nella lista, nei negozi di ferramenta.

Nel caso dobbiate cambiare i cuscinetti del carro posteriore dovete contattare il vostro rivenditore autorizzato SCOTT, poiché sono necessari particolari attrezzi per il loro smontaggio e montaggio.

GARANZIA

Le biciclette SCOTT sono state realizzate utilizzando i metodi più innovativi di produzione e qualità. Sono equipaggiate con i migliori componenti prodotti dai maggiori fornitori.

Facendo ciò, SCOTT garantisce i suoi telai e carri posteriori per cinque anni (entro determinati limiti, vedi sotto) e le forcelle SCOTT (fornite da SCOTT) per due anni per difetti e /o assistenza in caso di acquisto di bicicletta completamente assemblate.

La garanzia di cinque anni per i telai può essere accordata solo se ogni anno viene effettuata una revisione per mantenere il rispetto di determinati parametri ,come sottolineato da questo manuale, presso un rivenditore SCOTT autorizzato.

Il rivenditore autorizzato SCOTT confermerà la manutenzione annuale attraverso timbro e firma.

Nel caso in cui la revisione annuale non sia stata effettuata, la garanzia quinquennale per il telaio verrà ridotta a tre anni.

Il costo della manutenzione deve essere sostenuto dal proprietario della bici SCOTT.

Per la Gambler, Voltage FR e Volt-X il periodo di garanzia è limitato a due anni.

La garanzia ha inizio il giorno dell'acquisto ed è limitata al primo acquirente, cioè alla prima persona che utilizza la bici e solo per l'uso per cui è stata prodotta. Inoltre, la garanzia è limitata agli acquisti attraverso rivenditori autorizzati SCOTT.

La garanzia copre l'acquisto di bici completamente assemblate.

In caso di reclamo, la decisione di riparare o sostituire la parte difettosa è presa da SCOTT. Le parti non difettose verranno sostituite a spese del proprietario della bicicletta.

L'usura e il deterioramento non sono coperti dalla garanzia.

Una lista completa delle parti soggette a usura e deterioramento può essere trovata nel prossimo capitolo.

Troverete inoltre un protocollo di acquisto delle bici, che rimarrà in copia al rivenditore SCOTT, dopo l'accettazione e la firma del cliente.

E' obbligatorio mostrare questo protocollo di acquisto insieme con le parti difettose in caso di reclamo in quanto costituisce prova di acquisto. In caso contrario, la garanzia non viene accordata.

Per principio, la garanzia è estesa a tutto il mondo. I reclami devono essere inoltrati tramite i rivenditori autorizzati. Per informazioni relative al rivenditore più vicino, potete chiamare o scrivere a questa azienda o al distributore SCOTT nazionale.

La normale usura, incidenti, negligenza, abusi, assemblaggi e manutenzioni improprie effettuate da altri che non siano rivenditori autorizzati SCOTT o l'uso di parti o attrezzature che non siano compatibili con quelle originariamente predisposte non sono coperti da questa garanzia.

Con questo SCOTT accorda una garanzia di fabbricazione volontaria. Diritti addizionali derivanti da garanzie nazionali sul commercio sono a discrezione.

Per la garanzia dell'ammortizzatore FOX Nude fare riferimento al manuale FOX Nude allegato