



GENIUS LT

**SCOTT 2014
BIKE OWNER'S
MANUAL**

SCOTT SPORTS SA | 17 RTE DU CROCHET | 1762 GIVISIEZ | SWITZERLAND
© 2013 SCOTT SPORTS SA, ALL RIGHTS RESERVED | SCOTT-SPORTS.COM
DISTRIBUTION: SSG (EUROPE) DISTRIBUTION CENTER SA
P.E.D ZONE C1, RUE DU KIELL 60 | 6790 AUBANGE | BELGIUM | v3.2/20130710





El modelo Genius LT debería ser ajustado específicamente para el usuario con el objeto de alcanzar el máximo nivel de seguridad y la mejor experiencia al utilizarla.

Todos los ajustes deberían ser realizados en su distribuidor SCOTT habitual o siguiendo este manual.

Para evitar problemas técnicos o cualquier daño, por favor contacte en caso de duda con su distribuidor autorizado SCOTT.

CONTENIDO

Concepto Genius LT.....	P. 004
Geometría/especificaciones técnicas Genius LT.....	P. 005
Tecnología amortiguador TC / mando TWINLOC	P. 006
Ajustes básicos del mando remoto TWINLOC.....	P. 09
Herramientas recomendadas para el ajuste del amortiguador	P. 016
Ajustes del modelo Genios LT con el amortiguador Fox Nude y Fox Flota CTD	P. 017
Especificaciones de dirección Genius LT	P. 022
Especificaciones de caja pedalier Genius LT	P. 023
Ajuste de altura de pedalier y ángulo de dirección.....	P. 024
Montaje del desviador delantero	P. 026
Sistema de guía-cadenas	P. 027
Guiado del cableado en el modelo Genius LT.....	P. 030
Ajuste de altura de tija	P. 034
Sistema de punteras intercambiables	P. 034
Montaje del freno trasero	P. 034
Ajuste/cambio de suspensión delantera.....	P. 035
Mantenimiento de los puntos de giro.....	P. 035
Garantía	P. 036

CONCEPTO GENIUS LT

La nueva Genius LT es el resultado de 2 años de investigación y desarrollo sobre una de las bicis trail/maratón mas ligeras disponible en el mercado, situando la bascula por debajo de los 2550 gramos (5 lbs) incluyendo cuadro, amortiguador Fox Nude /Fox CTD, y mando TWINLOC.

El objetivo de SCOTT no ha sido únicamente conseguir un bajo peso, sino también un cuadro rígido y resistente con una tecnología de suspensión innovadora en combinación con una cinemática optimizada del basculante.

La combinación de una cinemática optimizada con una tecnología de suspensión extraordinaria estrecha el cerco entre las bicicletas de doble suspensión trail (por ejemplo, SCOTT Genius) y la nueva generación de bicicletas free-ride (por ejemplo SCOTT Voltaje FR).

El modelo Genius LT ha sido diseñado para ciclistas que buscan una bicicleta trail y maratón de doble suspensión que ofrece un recorrido máximo de 170mm.

SCOTT no contempla el cuadro y el amortiguador como componentes individuales, sino como un concepto, de todos estos componentes trabajando conjuntamente para ofrecer un funcionamiento perfecto.

El concepto Genius LT esta basado en una tecnología multi-pivote.

El rendimiento de la amortiguación ha sido mejorado en comparación con la conocida versión anterior de Genios LT, trabajando nuevamente la cinemática y consiguiendo una progresividad mejorada hacia el final del recorrido.

El sistema de SCOTT en conjunción con el amortiguador Fox Nude, llamado TC (Tracción Control) permite reducir el recorrido trasero con el mando remoto desde 170mm a 136mm aumentando el ratio de progresividad pero ofreciendo, aun así, una buena sensibilidad inicial. Además, el SAG también se reduce cerrando la geometría.

Algunos modelos de Genius equipan el amortiguador Fox CTD, el cual en lugar de ofrecer el modo tracción, proporciona una plataforma trail entre el modo escalada y el abierto (descenso)

La no perdida de potencia y la perfecta transferencia de la misma esta garantizada ya que el basculante, a diferencia de bicicletas con bloqueos "inteligentes" puede leer la superficie del terreno ofreciendo una tracción perfecta y una mayor velocidad cuando se pedalea de pie.

GEOMETRIA/ESPECIFICACIONES TECNICAS GENIUS LT

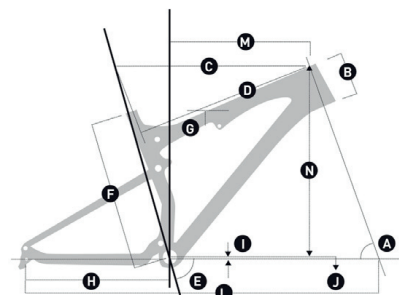

Recorrido	170/136/0mm
Ratio de suspension	2.72
Pistón	62,5mm
Longitud amortiguador	217mm
Tornilleria principal	22.2mm x 8mm
Tornilleria basculante	22.2mm x 8mm
Diametro de tija	31.6mm
Dirección	semi integrada conificada 1 1/8-1.5 (44/54.9mm Diámetro interno del cuadro) o 1 1/8 (44.0mm)
Recorrido horquilla	170mm
Longitud horquilla	564mm
Caja pedalier	BB PF 92
Desviador delantero	Shimano E-Type/SRAM S3 direct mount
Rodamientos	2 x IGUS 6 x 6802 (24 x 15 x 5)
Tamaño máximo de cubierta	62mm/2.4"

Size	S		M		L	
A Head angle	66.3°		66.3°		66.3°	
B Head tube length	120 mm	4.7 in	120 mm	4.7 in	120 mm	4.7 in
C Effective top tube horizontal	560 mm	22.0 in	585 mm	23.0 in	610 mm	24.0 in
D Seat angle	73.5°		73.5°		73.5°	
E BB center to top of seattube	440 mm	17.3 in	460 mm	18.1 in	490 mm	19.3 in
F Chainstay length	428 mm	16.9 in	428 mm	16.9 in	428 mm	16.9 in
G BB offset	15 mm	0.6 in	15 mm	0.6 in	15 mm	0.6 in
H BB height	358 mm	14.1 in	358 mm	14.1 in	358 mm	14.1 in
I Standover height	775 mm	30.5 in	775 mm	30.5 in	783 mm	30.8 in
J Wheel Base	1125 mm	44.3 in	1150 mm	45.3 in	1175 mm	46.2 in
K Reach	383 mm	15.1 in	408 mm	16.0 in	433 mm	17.0 in
L Stack	599 mm	23.6 in	599 mm	23.6 in	599 mm	23.6 in
Stem Length	60 mm		60 mm		70 mm	

TECNOLOGIA DEL AMORTIGUADOR TC / MANDO TWINLOC

El corazón de sistema TC es el amortiguador Fox Nude, creado por Fox, el cual ofrece 3 funciones que hacen posible este sistema.

El mando de control remoto TWINLOC es la evolución del ya conocido sistema Tracloc de SCOTT.

Mientras que el TRACLOC permitía cambios en el comportamiento de los amortiguadores SCOTT TC entre bloqueo, modo tracción y modo descenso sobre la marcha, el TWINLOC permite el control remoto en la horquilla cambiando desde la posición más cerrada a modo abierto al mismo tiempo que actúa sobre el amortiguador Fox Nude.

En combinación con las horquillas FOX 34 también es posible tener modo tracción en la horquilla.

Los 3 modos de CTD en combinación con el amortiguador Fox Nude son:

- Climb: Plataforma firme en amortiguador y horquilla
- Traction: Modo tracción de amortiguador (incluyendo cambio de geometría y reducción de recorrido)
- Descent: Recorrido completo en amortiguador y horquilla.

Los 3 modos de CTD en combinación con el amortiguador Fox CTD:

- Climb: Plataforma firme en amortiguador y horquilla
- Ride: Modo plataforma media (Ride) en amortiguador y horquilla
- Descent: Recorrido completo en amortiguador y horquilla.

Por lo tanto, SCOTT ofrece 2 mandos TWINLOC de acuerdo a las siguientes combinaciones de Horquilla/amortiguador:

- Fox Nude con diferentes pletinas para horquillas FOX CTD y RockShox DNA 3 (Referencia: 230097)
- Fox CTD con diferentes pletinas para horquillas FOX CTD y RockShox DNA 3 (Referencia: 230098)

Por favor, tome nota que el amortiguador Fox CTD no ofrece un modo tracción, sino un modo plataforma. Al contrario que en el Fox Nude, el volumen de la cámara de aire positiva permanece igual a través de los diferentes modos.

IMPORTANTE:

El mando remoto TWINLOC ha de ir montado en la parte superior izquierda del manillar.

Existen 3 posiciones en el mando remoto TWINLOC.

1. CLIMB MODE:

El amortiguador está en su configuración más cerrada; Ascensiones en carreteras asfaltadas son posibles sin ninguna pérdida de energía. Simultáneamente, una válvula de descarga previene al amortiguador de daños en caso de que el usuario no desactive el mando al pasar sobre grandes obstáculos.

2. TRACTION/Ride:

- Modo Tracción: reduciendo el volumen de la cámara de aire interna dentro del amortiguador, el recorrido se reduce entorno al 80% (aproximadamente 136mm) y el comportamiento de la precarga se endurece. El SAG disminuye y la geometría es más cerrada. Esto se traduce en ascensiones sin "bobbing", ofreciendo aun así una tracción óptima en la rueda trasera.
- Modo Ride: Añadiendo una plataforma en el sistema de compresión del amortiguador, éste no rebotará cuando se esté pedaleando.

3. DESCENT: recorrido completo 170mm

Diferentes posiciones del mando remoto:

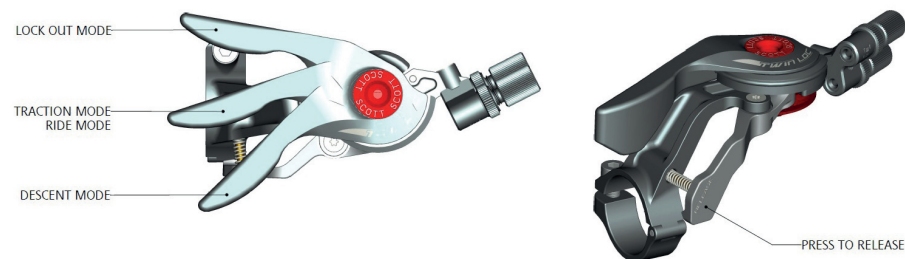

Para el montaje del control remoto de la horquilla existen dos pletinas diferentes que son intercambiables entre sí. Pueden cambiarse en unos minutos para adaptarse a la horquilla elegida.

Por la parte inferior de la pletina es posible identificar la marca de la horquilla con la que es compatible.

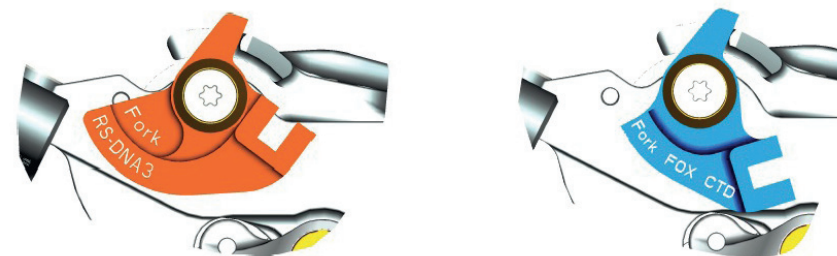

SCOTT ofrece 2 mandos TWINLOC de acuerdo a las siguientes combinaciones de Horquilla/amortiguador:

- Fox Nude con diferentes pletinas para horquillas FOX CTD y RockShox DNA 3 (Referencia: 230097)
- Fox CTD con diferentes pletinas para horquillas FOX CTD y RockShox DNA 3 (Referencia: 230098)

Por favor tenga en cuenta que la pletina de RockShox DNA3 o FOX CTD no es intercambiable con las pletinas de horquillas de dos posiciones. Es necesario otro mando remoto!

Para mas detalles consulte con su distribuidor autorizado SCOTT.

Para cambiar las pletinas por favor siga las siguientes instrucciones graficas:

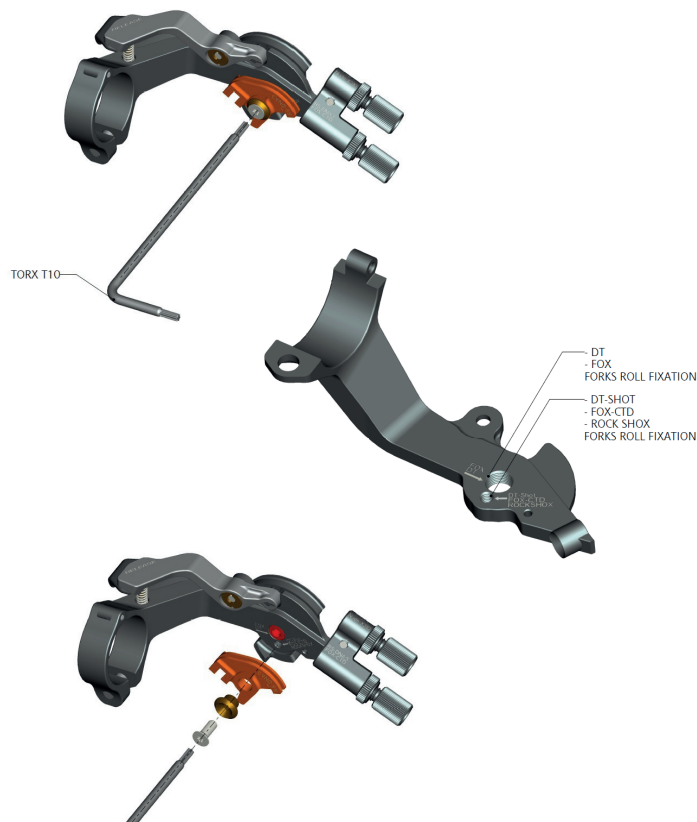

MONTAJE DEL CABLE DEL MANDO REMOTO

IMPORTANTE:

Asegúrese de que el bloqueo de SRAM/RockShox o FOX se activa antes del montaje. Por lo tanto, comprima la horquilla 5-10 veces antes de seguir el manual para el montaje y ajuste del cable remoto.

El mando debería indicar por la parte inferior de la pletina la marca de la horquilla que va a ser instalada. Por favor, no utilice una pletina RockShox con una horquilla Fox o vice-versa.

1. Para montar el cable coloque el mando en posición descenso, empuje el cable a través del orificio como muestra la imagen inferior. Empújelo a través de la funda pre-cortada y fíjelo al dial situado en la parte superior derecha de la horquilla.

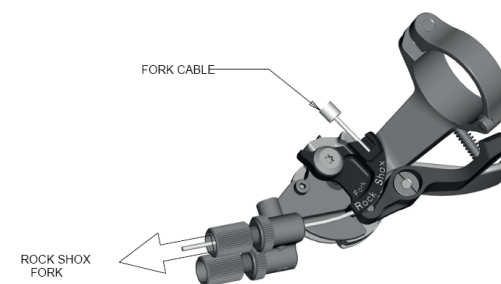

2. Fije el cable con el tornillo allen de 2mm del dial de la horquilla con un par de apriete de 0.9Nm/8 lb/in. Corte el cable y asegúrelo con un tope. Por favor siga las instrucciones del manual adjunto a la bicicleta de SRAM/RockShox o FOX para este ajuste.

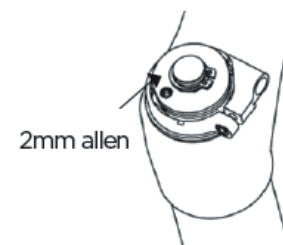

CONSEJO:

Para verificar una tensión correcta en el cable, pruebe por favor a mover la tapa de plástico de la funda del cable en el tensor del mando remoto. No debería existir holgura entre ellos. Si así fuera, gire el tensor hasta que desaparezca la holgura.

AMORTIGUADOR FOX NUDE Y MANDO REMOTO TWINLOC

En el dibujo del amortiguador y del mando mostrado en la parte inferior podrá ver partes indicadas con números, necesarias para el manual de montaje y ajuste.

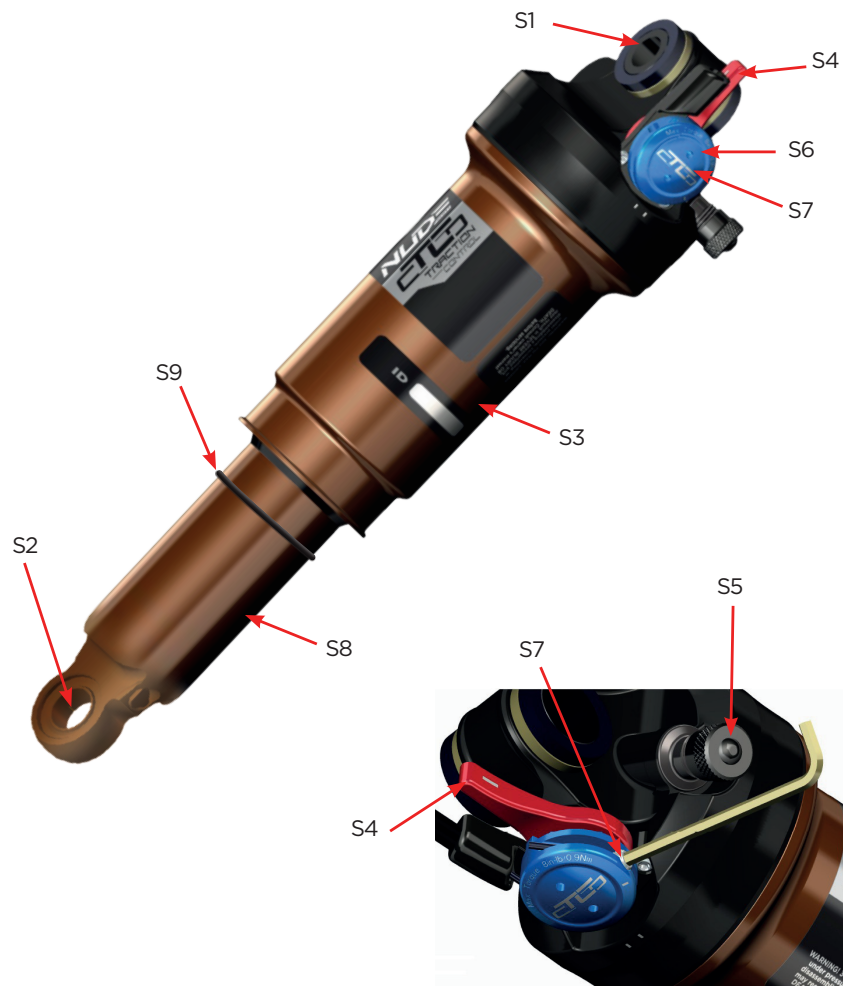

Parts List

S1	Ojo delantero/ tornillo amortiguador
S2	Ojo trasero/ tornillo amortiguador
S3	Alojamiento amortiguador
S4	Dial de rebote
S5	Valvula cámara positiva
S6	Dial mando remoto
S7	Tornillo fijador cable remoto
S8	Pistón
S9	Indicador SAG

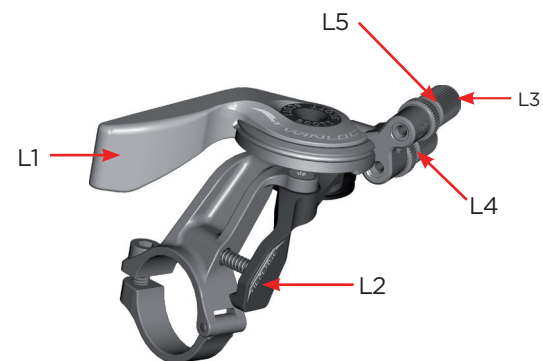

L1	Mando remoto
L2	Pulsador para liberar
L3	Cables de mando remoto
L4	Tornillo de cable de horquilla
L5	Tornillo de cable de amortiguador

CONFIGURACION BASICA DEL MANDO TWINLOC CON EL AMORTIGUADOR FOX NUDE

Para asegurar el perfecto funcionamiento del amortiguador Fox Nude es muy importante seguir los pasos aquí indicados.

En Genius LT de carbono encontrará un guiado interno de los cables. Empuje el cable primero a través del guiado superior del mando remoto y luego a través del guiado del cuadro tal y como muestra la imagen inferior.

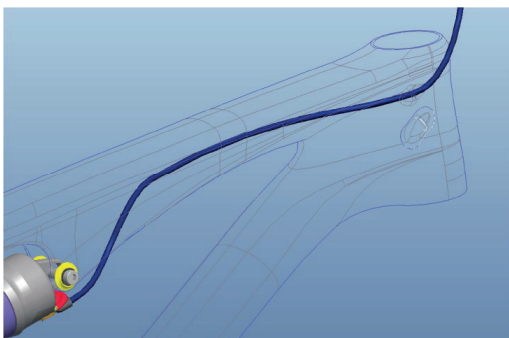

En el modelo Genius de aluminio el guiado es externo, a través de soportes específicos.

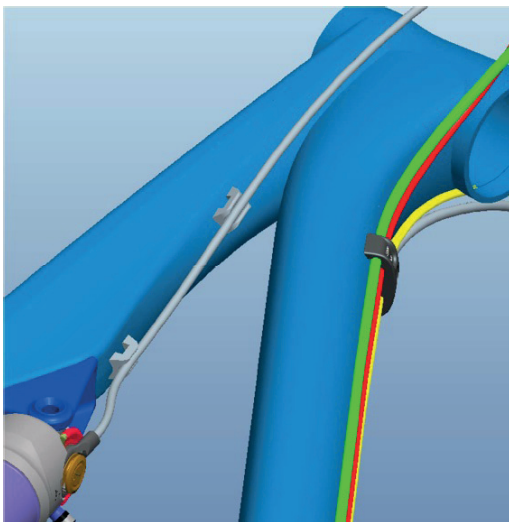

1. Afloje el tornillo allen de 2mm (S7) girándolo en sentido anti-horario.



2. Inserte un cable nuevo a través del orificio y de la funda de cable y empújelo hacia la ruleta del bloqueo remoto (S6)



3. Apriete el cable con el tornillo allen de 2mm (S7) girándolo en sentido horario. Par de apriete máximo 1.6Nm.



5. Corte el cable aproximadamente a 20mm del dial remoto. Fíjela apretándola con unos alicates.



4. Compruebe que el modo tracción del mando coincide con la marca del amortiguador.

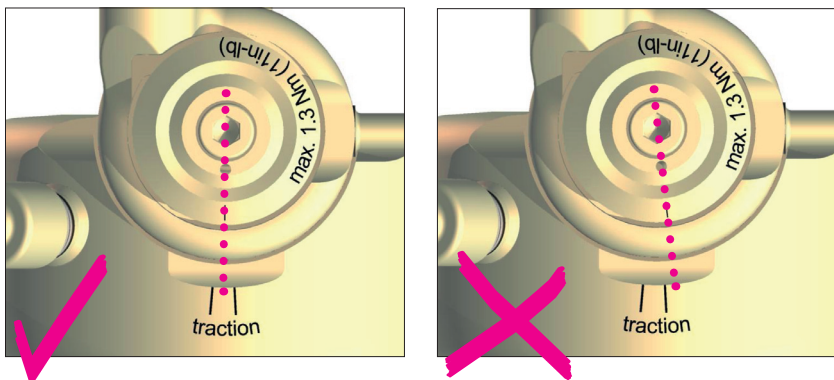

6. Coloque un tope de cable y apriételo con unos alicates.



CONFIGURACION BASICA DEL MANDO TWINLOC CON EL AMORTIGUADOR FOX CTD

El montaje del cable remoto es muy similar al anteriormente mencionado en el apartado del amortiguador Fox Nude.

Para mas detalles por favor consulte el manual de Fox adjunto a esta bicicleta.

HERRAMIENTAS RECOMENDADAS PARA EL AJUSTE DEL AMORTIGUADOR

Para el ajuste del amortiguador recomendamos utilizar una bomba de alta presión de hasta 20 bares/300 psi con un conector especial que prevenga de las perdidas de presión al retirarlo del amortiguador.

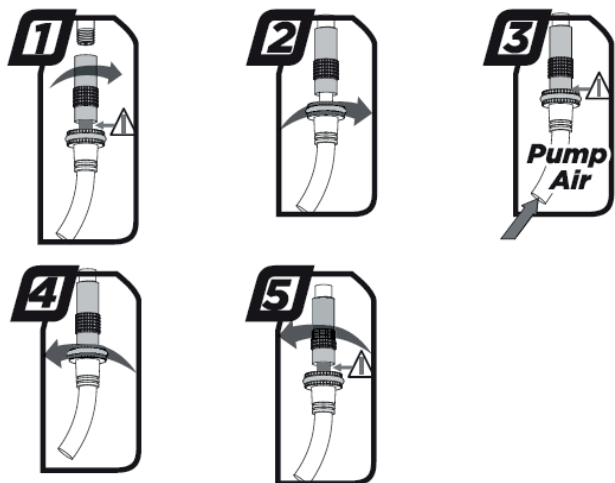

Tenga en cuenta que al colocar la bomba de amortiguador en la válvula, parte del aire pasará al latiguillo y al manómetro por lo que tendrá que ajustar la presión después de realizar esta acción.

Asegúrese de tener en cuenta esta pérdida de aire cuando compruebe la presión. También tenga en cuenta que los manómetros de las bombas tienen una tolerancia de máx. 10%.

CONFIGURACION DEL MODELO GENIUS CON AMORTIGUADOR FOX NUDE O FOX CTD

El ajuste del Fox Nude o Fox CTD puede ser realizado en tan solo unos minutos.

IMPORTANTE:

Para todos los ajustes de aire, el mando remoto ha de estar en modo recorrido total.

Para ajustar la presión de ambos amortiguadores siga por favor las siguientes instrucciones:

1. Retire el tapón de la válvula (S5).
2. Instale la bomba de amortiguación con su adaptador en la válvula.
3. Tenga en cuenta que al colocar la bomba de amortiguador en la válvula, parte del aire pasará al latiguillo y al manómetro por lo que tendrá que ajustar la presión después de realizar esta acción. también tenga en cuenta que los manómetros de las bombas tienen una tolerancia de máx. 10%
4. Utilice por favor la aplicación de ajuste de suspensiones Fox iRD disponible en iTunes App store a través del siguiente link: <https://itunes.apple.com/us/app/fox-intelligent-ride-dynamics/id549035102?mt=8&ign-mpt=uo%3D4>

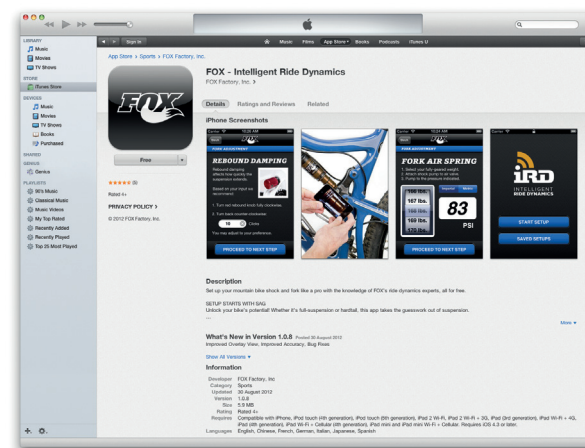

5. Tras descargar la aplicación en su teléfono siga los pasos indicados. Cuando alcance la presión recomendada retire la bomba y coloque el tapón de la válvula.

SAG

El SAG debería ser de 18mm en el pistón.

Para comprobar los ajustes, por favor siga las siguientes instrucciones:

1. Sentado en la bicicleta, coloque los pies en los pedales
 2. Coloque los pies en el suelo de nuevo sin hacer rebotar la amortiguación durante esta acción
 3. Compruebe a que distancia del cuerpo del amortiguador queda el o-ring (S9) del pistón (S8). debería quedar a 18mm del guardapolvo principal del amortiguador.
- Si la distancia es de 18mm, la presión de aire es correcta
 - Si la distancia es menor, la presión es demasiado alta y debería reducirse cuidadosamente usando el pulsador de purga de la bomba de amortiguador.
 - Si la distancia es mayor la presión es demasiado baja y debería ser hinchado usando la bomba de suspensiones.

AJUSTE DEL REBOTE EN AMORTIGUADORES FOX NUDE Y FOX CTD

El rebote es la velocidad con la que el amortiguador vuelve a su longitud original tras absorber un impacto.

Girando el dial de rebote (S4) puede ajustarlo paso a paso.



Por favor siga las siguientes instrucciones:

Baje un bordillo con su bicicleta, permaneciendo sentado. Y compruebe cuantas veces rebota la amortiguación.

- Si rebota 1 o 2 veces, el ajuste es correcto.
- Si rebota más de 3 veces el ajuste es demasiado rápido. Gire el dial 1 o 2 "clicks" en sentido horario
- Si no rebota, el ajuste es demasiado lento. Gire el dial 1 o 2 "click" en sentido anti-horario.

IMPORTANTE:

Tome nota que el montaje del amortiguador Fox Nude ha de ser siempre como indica la figura inferior.

Montar el amortiguador en una posición diferente puede causar daños en el cuadro, bieleta o amortiguador.

Esto es aplicable también al amortiguador Fox CTD.

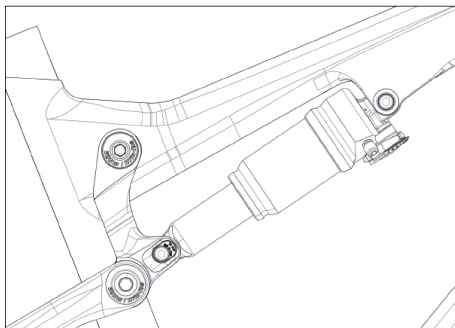

IMPORTANTE:

Tras el desmontaje del amortiguador, ambos tornillos deberían ser apretados con un par de 10Nm/88in-lbs.

Si esto no se realiza correctamente el amortiguador puede resultar dañado.

AJUSTE DE OTROS MODELOS DE AMORTIGUADOR

SCOTT recomienda equipar únicamente los amortiguadores Fox Nude o Fox CTD en el modelo Genius, ya que ambas partes han sido diseñadas para un rendimiento perfecto.

Otros amortiguadores en Genius LT

Si quiere utilizar un amortiguador diferente al original, asegúrese de que no entrará en contacto con ninguna parte del cuadro en ninguna de las posiciones que pueda adoptar durante su recorrido, causando daños al mismo.

Por favor, siga las instrucciones siguientes:

Asegúrese de que ni el amortiguador, ni ninguno de sus accesorios, tocan el cuadro durante su funcionamiento o en reposo.

Para ello retire la precarga, instale el amortiguador y comprima completamente.

Si toca en algún lugar del cuadro, no utilice ese amortiguador con el fin de evitar daños en el cuadro, basculante o amortiguador.

DIRECCIÓN

El modelo Genius LT incorpora pipa de dirección y tubo de dirección conifcada en conjunto con cazoletas semi-integradas de "50-61"mm con diámetro interior de 44.0mm superior y 54.9mm inferior.

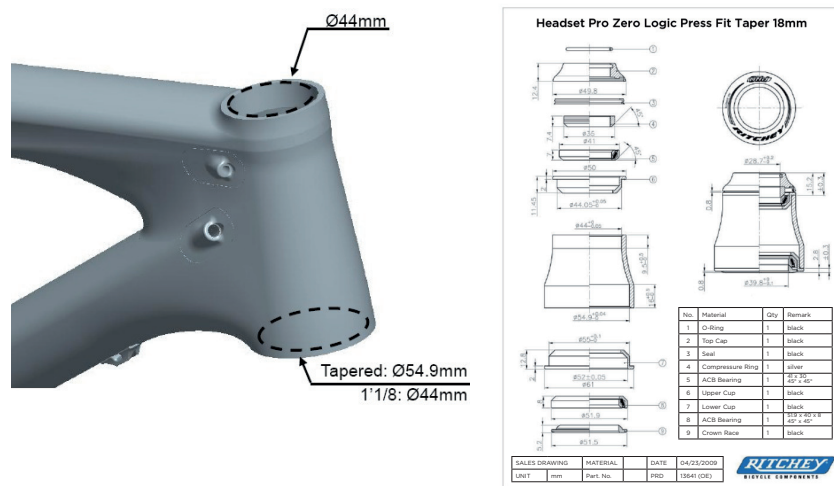

Ritchey WCS Carbon Zero Tapered / PF 50-61mm / 18mm UD	PRD 13636
Ritchey PRO Tapered / PF 50-61mm / 12.9mm	PRD 13640

Es posible equipar horquillas standard 1 1/8 utilizando un reductor:

Ritchey WCS Carbon Zero Tapered / PF 50-61mm / 18mm UD for 1 1/8 fork	PRD 14860
---	-----------

ESPECIFICACIONES PEDALIER GENIUS LT

Todos los cuadros Genios LT (carbono y aluminio) tienen el standard BB92PF. (89,5mm)

Este standard es compatible con la mayoría de cazoletas y bielas Shimano, SRAM, FSA y otras.

Por favor, tenga en cuenta que ya no es necesario ningun espaciador en la cazoleta derecha de la caja pedalier.

BB (carbon frames): PF92 (ID41mm) 89.5mm width (spacer required)

BB (alloy frames): PF92 (ID41mm) 89.5mm width (spacer required)

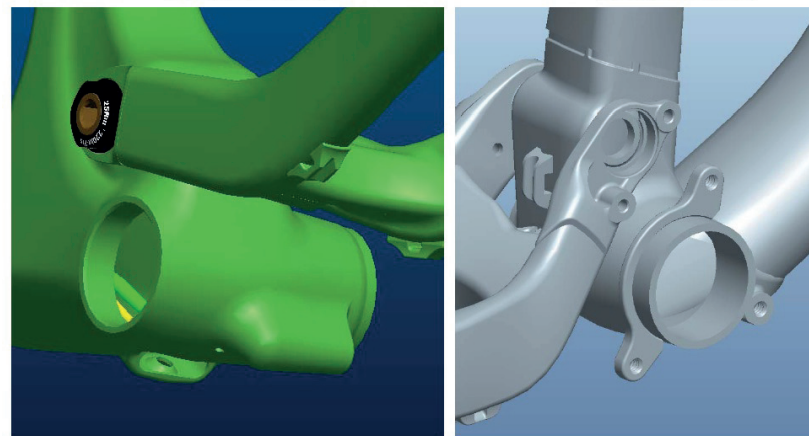

AJUSTE ALTURA PEDALIER

En el modelo Genius LT equipadas con amortiguadores Fox Nude o Fox CTD puede ajustar la altura de pedalier en dos posiciones distintas, dando la vuelta al chip de geometría situado en la bieleta del cuadro.

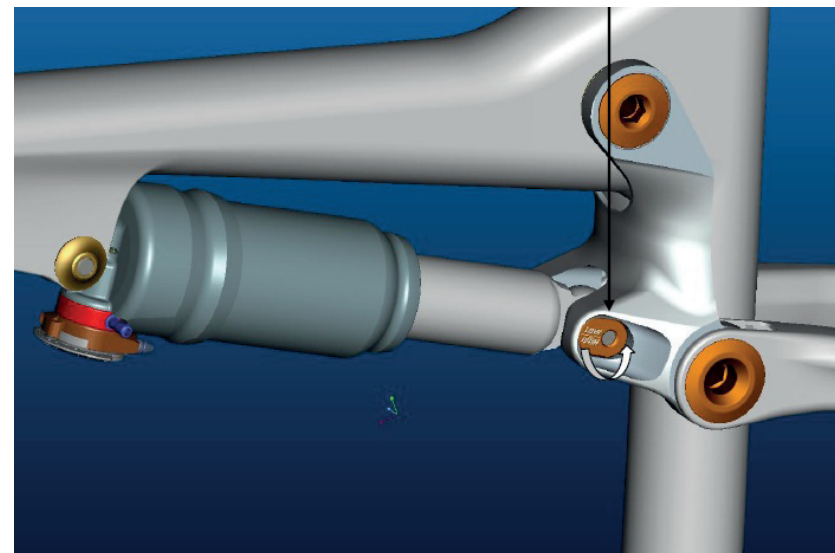
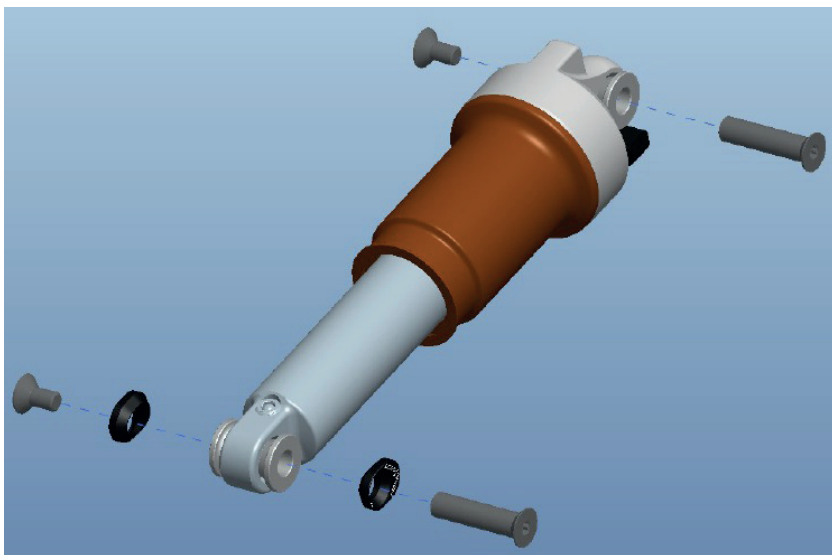

1. Pedalier low para bajar el centro de gravedad
2. Pedalier high para mayor espacio entre bielas y obstáculos del terreno.

Genius LT		
	LOW POSITION	HIGH POSITION
HEAD ANGLE	66.3°	66.8°
BB HEIGHT	346mm	352mm

IMPORTANTE:

No es posible utilizar el chip de geometría con otros modelos de amortiguador distintos del Fox Nude o Fox CTD.
El amortiguador podría rozar con partes del cuadro o de la bieleta.



MONTAJE DESVIADOR DELANTERO (FD)

En todos los cuadro Genius LT encontrara un desviador Shimano E-type o SRAM Direct Mount Type S3 montado directamente en el basculante (sin pletina para el pedalier)

Por favor tenga en cuenta que siempre tendrá que usar el adaptador adjunto en la bicicleta o el cuadro situado entre el basculante y el desviador delantero.

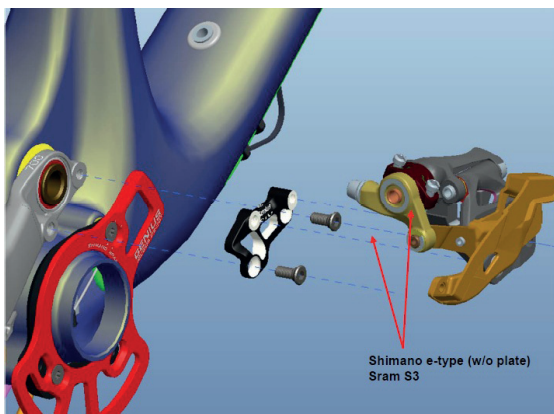

Este adaptador puede ser pedido a través de su distribuidor SCOTT con la referencia:

235277	FD mount plate Set Genius LT 700 2014
--------	---------------------------------------

Tenga en cuenta que las dos medidas de adaptadores no son intercambiables!

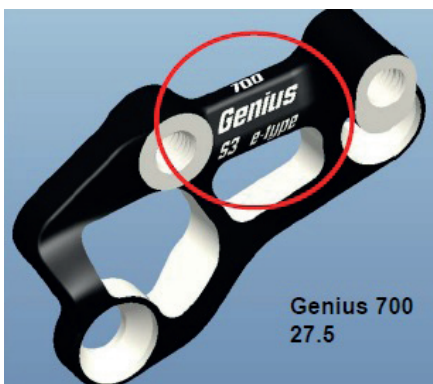

GUIA-CADENAS

Tanto el cuadro de carbono como el de aluminio son compatibles con los sistemas ISCG de guía-cadenas.

El adaptador puede ser pedido a través de su distribuidor SCOTT con la referencia;

229730	ISCG adaptor Genius 2013
--------	--------------------------

Detalle del montaje en los cuadros Genius LT de carbono:

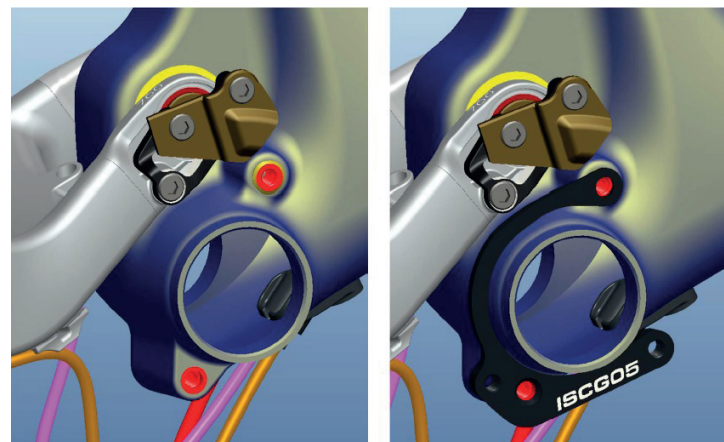

El adaptador debe ser utilizado para montar la pieza anti-chupado de cadena en el sistema ISCG05.

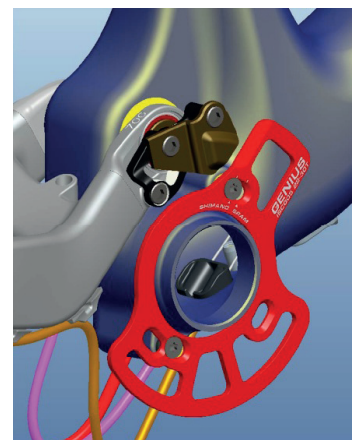

Por favor tenga en cuenta que la pieza anti-chupado de cadena ha de ser instalada exactamente como indica la figura.

Tenga en cuenta también las diferentes posiciones de montaje de los desviadores SRAM y Shimano

Para transmisiones 2x10 es necesario usar espaciadores (2x2.5mm). Para transmisiones 3x10, espaciador (1x2.5mm) entre adaptador/cuadro y anti-chupado de cadena, como muestra la imagen.

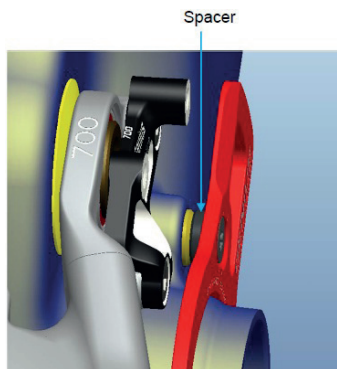

Detalles de montaje en cuadro Genius LT de aluminio:

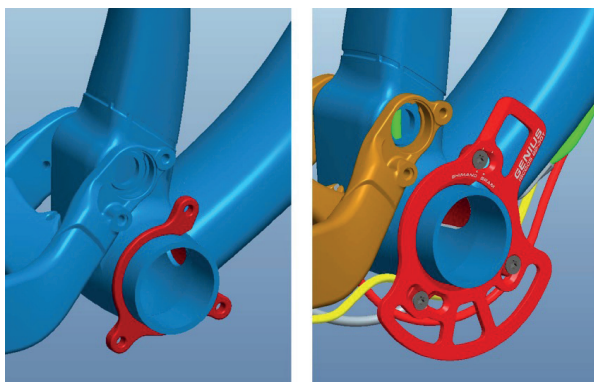

Puede montar la pieza anti-chupado directamente en el adaptador ISCG05 situado en el pedaliar. Por favor respete las diferentes posiciones para desviadores SRAM y Shimano. Además, en el modelo Genius LT podrá encontrar un anclaje para tensor de cadena en la vaina. Tanto el modelo de carbono como el de aluminio poseen las mismas opciones.

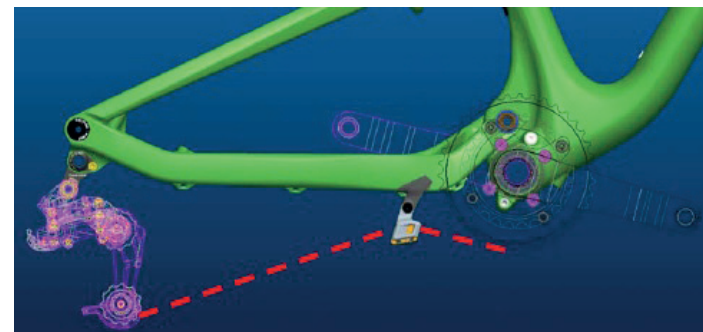

Existen versiones tanto para un solo plato como para doble plato.

235291	Chainguide Genius LT 2014 single Speed
235292	Chainguide Genius LT 2014 double Speed

Para montar el sistema, por favor siga las siguientes instrucciones.

1. Inserte la cadena entre las dos partes de la jaula.
2. Inserte el cilindro metálico en el alojamiento del guía-cadenas
3. Apriete el tornillo con un par máximo de 4Nm / 35in-lbs

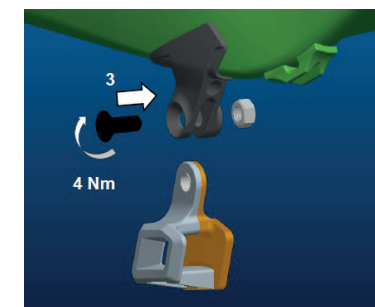
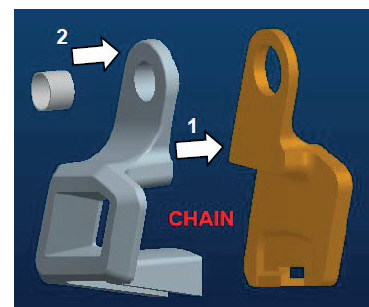

GUIADO DE CABLES EN GENIUS LT

El sistema de cableado directo en todos nuestros modelos de doble suspensión proporciona un rendimiento de los cambios perfecto, al mismo tiempo que lo preserva del agua y la suciedad.

Triángulos delanteros de carbono:

Los cuadros de carbono tienen un guiado interno con topes en la parte superior del tubo diagonal, tal y como muestra la imagen.

FD: Desviador delantero
RD: Cambio trasero
BR: Frenos trasero
SP: Tija telescópica

Introduzca los cables como muestra la imagen inferior.

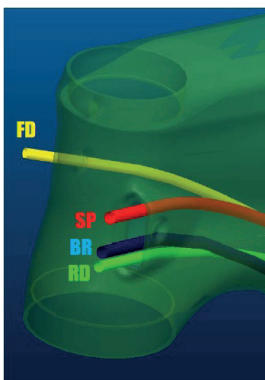

Tire de los cables y sáquelos por la caja pedalier.

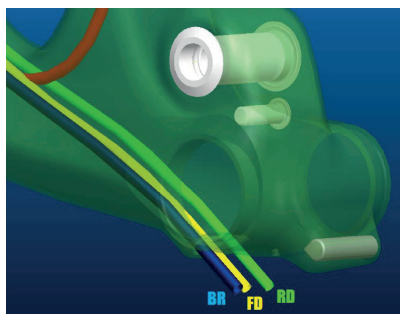

Guíe el latiguillo de la tija telescópica hacia arriba por el tubo vertical (para el modelo stealth) o extráigalo por la parte trasera del tubo.

Instale las guías de cables en el cuadro y fíjelas con una llave Allen de 3mm y un par máximo de 4Nm/35 in-lbs

Headtube section:

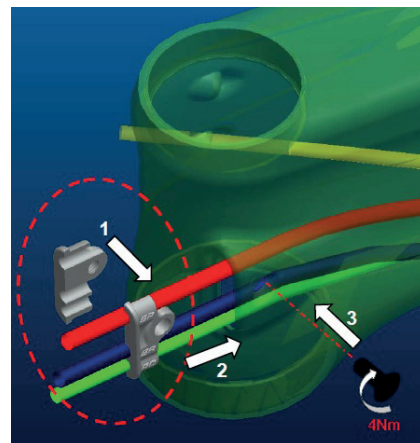

BB section:

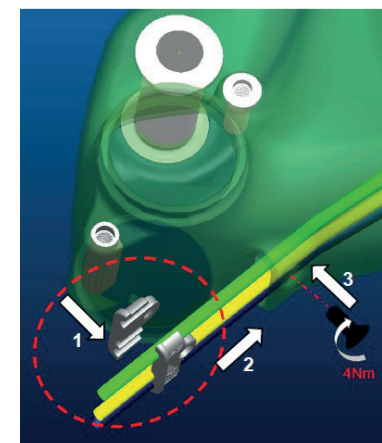

Por favor asegúrese de respetar los 40mm de distancia entre los cables y la caja pedalier para evitar cambios indeseados o daños en las fundas.

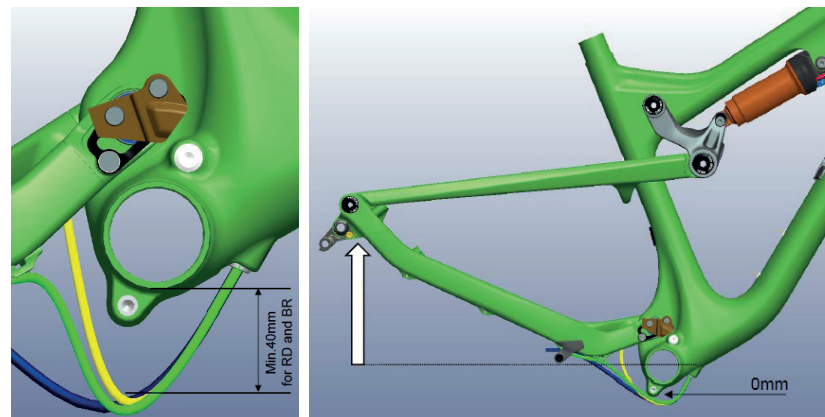

Pro favor fije el latiguillo del freno y de la tija telescópica (si es el caso) con los clips de montaje siguiendo el guiado como muestra la imagen inferior.

USE PLASTIC GUIDE TO FIX THE BRAKE CABLE

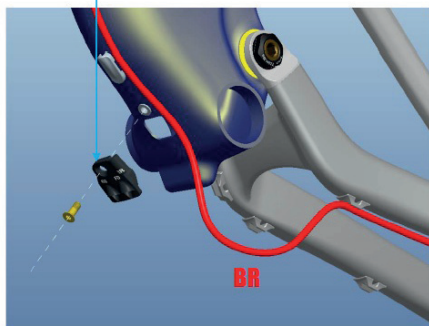

Para evitar la entrada de agua o residuos, por favor utilice los guidos específicos del modelo.

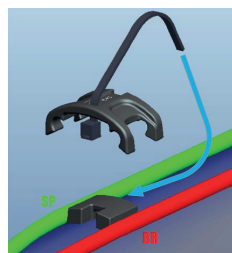
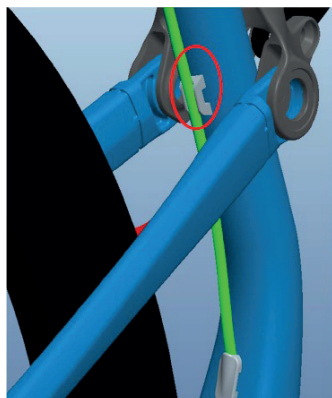
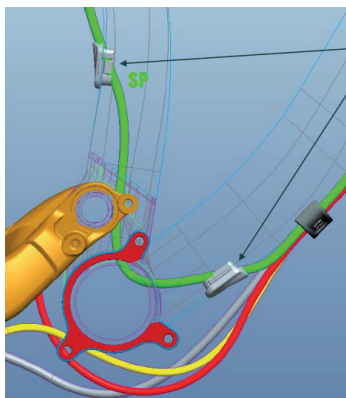

El guía-cables puede ser pedido a través de su distribuidor SCOTT con la referencia:

229723	BB Cable Guide Genius (f. Carbon Frame)
--------	---

Cuadros con triangulo de aluminio:

Apriete el tornillo de montaje con un par máximo de 4Nm/ 35in-lbs

Por favor, fije los cables de cambio, latiguillo de freno y latiguillo de tija telescópica (si la equipa) utilizando el guiado del cuadro y los clips de montaje:

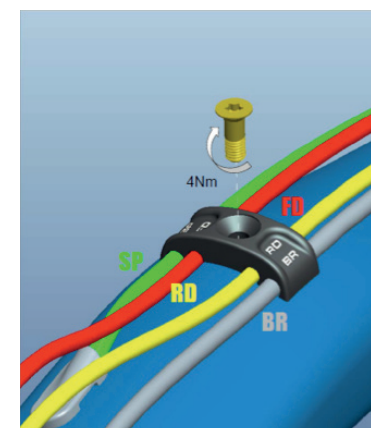
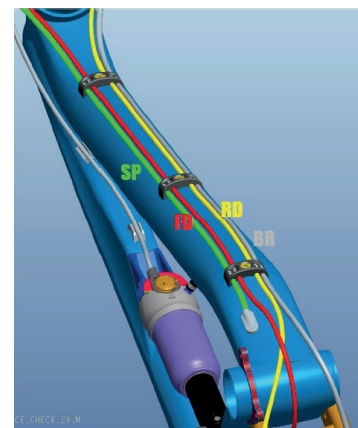

229724	Cable Clamping Set Genius alloy 2013 one size
--------	---

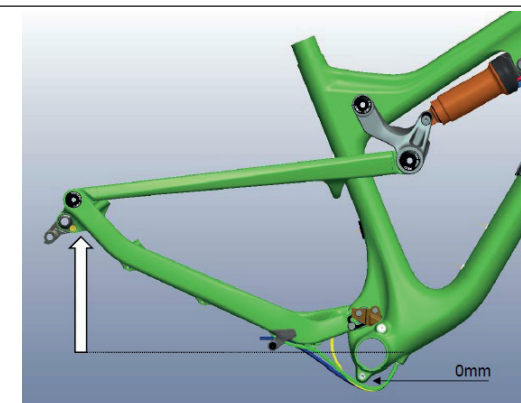
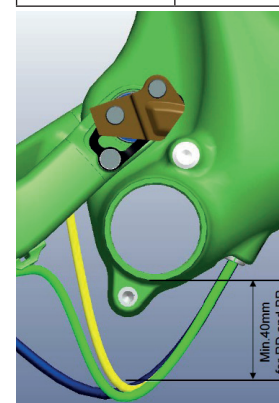

Por favor asegúrese de respetar la distancia mínima de 40mm entre los cables y la caja pedalier para evitar cambios "fantasma" o daños en el cableado.

Para montar el freno trasero siga las instrucciones mostradas en las imágenes inferiores por favor:

AJUSTE ALTURA DE LA TIJA

IMPORTANTE:

La tija ha de introducirse en el cuadro un mínimo de 100mm. Nunca utilice un diámetro de tija distinto de 31.6mm o monte un reductor entre la tija y el cuadro.

PUNTERA INTERCAMBIABLE

En el modelo Genius LT 2013 es posible cambiar las punteras.

Dependiendo del modelo encontrará las siguientes opciones:

1. Eje 142mm con RWS 142/12

El set completo de punteras RWS 142/12 puede ser pedido a través de su distribuidor SCOTT con la referencia 219574. La puntera derecha está referenciada como 219577.

2. Eje 135mm con RWS 135/5

El set completo de punteras RWS 135/5 puede ser pedido a través de su distribuidor SCOTT con la referencia 219572. La puntera derecha está referenciada como 219575.

3. Cierre rápido 135mm QR

La puntera puede ser pedida a través de su distribuidor SCOTT con la referencia 206473.

En caso de precisar otra medida de cierre RWS, SCOTT ofrece en opción las siguientes referencias:

RWS 135/12 set punteras: 219574. Puntera derecha RWS 135/12 21957

MONTAJE FRENO TRASERO

El modelo Genius LT puede equipar 3 medidas de disco diferentes.

El anclaje para el freno trasero en el modelo Genius LT es Postmount (PM) y es posible montar discos de 180, 185 y 200mm.

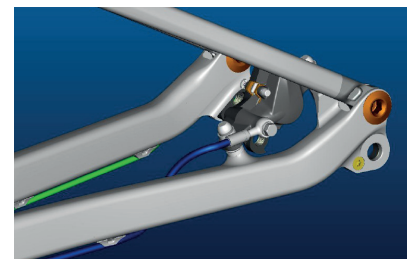

Tenga en cuenta que necesitará utilizar espaciadores/adaptadores para los diámetros de disco de 185 y 200mm entre el cuadro y la pinza de freno.

Para la medida de 185mm son necesarios los espaciadores rojos, que puede pedir a través de su distribuidor SCOTT con la referencia

219568	Brake Mount Adapt.Spacers 4mm f/185mm
--------	---------------------------------------

Para discos de 200mm utilice: SRAM/Avid: "+20mm"
Shimano: F180PP2

AJUSTE CAMBIO DE HORQUILLA

Para el ajuste de la horquilla consulte el manual específico de la misma, adjunto a la bicicleta.

Se recomienda el uso de horquillas de 170mm de recorrido para no modificar la geometría y por tanto el manejo de la bicicleta.

Para detalles como la altura de la horquilla recomendada por favor compruebe la tabla de medidas.

MANTENIMIENTO PUNTOS DE GIRO

Los puntos de giro del modelo Genius LT son extremadamente fáciles de revisar.

Un tratamiento externo con spray de grasa después de cada lavado es todo lo que tiene que hacer. No es recomendable grasa densa ya que deja una capa demasiado espesa que es muy difícil retirar. La misma grasa en spray serviría para la cadena.

Si tiene que sustituir los rodamientos, puede pedir el kit de mantenimiento a través de su distribuidor SCOTT.

En caso de cambiar los rodamientos debería contactar con su distribuidor SCOTT ya que son necesarias las herramientas específicas para el montaje/desmontaje.

GARANTIA

Modelo.....

Año.....

Talla.....

Nº cuadro.....

Nº amortiguador.....

Fecha de compra.....

GARANTIA

Las bicicletas SCOTT están fabricadas usando las tecnologías de fabricación y los métodos de calidad más innovadores. Están equipadas con los mejores componentes de marcas mundialmente conocidas.

SCOTT garantiza durante cinco años (siempre que se cumplan los protocolos de mantenimiento, ver abajo) y horquillas SCOTT (siempre que sean horquillas SCOTT) durante dos años contra defectos de fabricación y/o material.

Esta garantía de cinco años en cuadros únicamente será aplicable en caso de haber realizado una vez al año un servicio de mantenimiento de acuerdo con lo especificado en este manual, por un distribuidor SCOTT.

El distribuidor SCOTT confirmará el mantenimiento anual con su sello y firma.

En caso de no realizar los mantenimientos anuales, la garantía del cuadro se verá reducida de cinco años a tres años.

Los costes de los diferentes mantenimientos correrán a cargo del propietario de la bicicleta SCOTT

En Gambler, Voltage Fr y Volt-X el periodo de garantía es limitado a 2 años.

El periodo de garantía comienza el día de la compra. Esta garantía está limitada para el primer comprador, lo cual significa la primera persona que utilizó la bicicleta y para el uso para el cual fue concebida. Además, la garantía está limitada para la venta mediante distribuidores autorizados SCOTT.

La garantía es únicamente válida para bicicletas compradas completamente montadas y quedan excluidas las bicicletas que no se compren completamente ensambladas.

En caso de una reclamación de garantía la decisión de sustituir o reparar la pieza depende únicamente de SCOTT

El desgaste normal no está cubierto por la garantía. Una lista completa de todas las piezas de desgaste se puede encontrar en el siguiente capítulo de este manual.

Es obligatorio presentar este protocolo junto la parte defectuosa a la hora de presentar una reclamación de garantía, además una prueba de compra. En caso contrario la garantía será denegada.

En principio la garantía se otorga en todo el mundo. Las tramitaciones de garantía deberán de hacerse mediante un distribuidor autorizado SCOTT.

Desgaste normal, accidente, negligencia, abuso, montaje incorrecto, mantenimiento inadecuado por otro que no sea un distribuidor autorizado o el uso de piezas o componentes no compatibles con el uso para el cual se vendió la bicicleta no será cubierto por la garantía.

Por la presente SCOTT subvenciona la garantía de fabricante de forma voluntaria.

Los derechos adicionales de acuerdo al orden de nacional de comercialización están Reservados.

Para información acerca de la garantía de los amortiguadores Fox Nude por favor consulte el manual adjunto de Fox Nude.