



GENIUS LT

**SCOTT 2014
BIKE OWNER'S
MANUAL**

SCOTT SPORTS SA | 17 RTE DU CROCHET | 1762 GIVISIEZ | SWITZERLAND
© 2013 SCOTT SPORTS SA, ALL RIGHTS RESERVED | SCOTT-SPORTS.COM
DISTRIBUTION: SSG (EUROPE) DISTRIBUTION CENTER SA
P.E.D ZONE C1, RUE DU KIELL 60 | 6790 AUBANGE | BELGIUM | v3.2/20130710





Les modèles de la gamme Genius LT nécessitent un réglage précis pour chaque utilisateur afin d'assurer une sécurité et un plaisir d'utilisation maximaux.

Tous les réglages sur ce vélo devraient être effectués auprès d'un magasin spécialisé ou à l'aide du présent manuel.

Afin d'éviter tout problème technique ou tout éventuel accident, il est recommandé de vous adresser à votre revendeur SCOTT en cas de doute.

Si un couple de serrage maximum est indiqué dans ce manuel d'utilisation ou sur des pièces, il est vivement conseillé d'utiliser une clé dynamométrique et de respecter ces valeurs afin d'éviter tout dommage au matériel.

CONTENUE

Concept Genius LT	P. 004
Géométrie / Données techniques Genius LT	P. 005
Technologie de l'amortisseur TC / Levier TWINLOC	P. 006
Réglages de base de l'amortisseur TWINLOC	P. 09
Outils recommandés pour le réglage de l'amortisseur	P. 016
Réglages du Genius LT avec l'amortisseur FOX Nude	P. 017
Jeu de direction du Genius LT	P. 022
Boîtier de pédalier du Genius LT	P. 023
Réglage de la hauteur du boîtier / Modification de l'angle	P. 024
Montage de l'amortisseur	P. 026
Guide chaîne	P. 027
Câblage du Genius LT	P. 030
Réglage de la hauteur de selle	P. 034
Patte de dérailleur remplaçable IDS-SL	P. 034
Montage du frein arrière	P. 034
Réglage de la fourche / Changement de la fourche	P. 035
Entretien des roulements	P. 035
Garantie	P. 036

CONCEPT DU GENIUS LT

Le nouveau SCOTT Genius LT est le résultat de deux ans de développement, avec le but de construire un des VTT tout-suspendu pour le «All-Mountain» le plus léger du marché. Le set complet atteint un poids inférieur à 2550 grammes, comprenant l'amortisseur FOX Nude / CTD et le levier exclusif TWINLOC.

Notre but n'était pas seulement de construire un cadre aussi léger que possible, mais également rigide et robuste.

De plus, il importait de développer une technique d'amortissement innovatrice, en combinaison avec une cinématique optimisée.

La combinaison d'une cinématique optimisée et d'une technologie d'amortissement exceptionnelle comble la lacune entre un VTT tout-suspendu super léger (par ex. SCOTT Genius) et la nouvelle génération de VTT de Freeride (par ex. SCOTT Voltage FR).

Le Genius LT a été conçu pour des coureurs qui recherchent un VTT tout-suspendu de type All-Mountain avec un débattement à l'arrière maximal de 170mm.

SCOTT ne voit pas le cadre et l'amortisseur comme des éléments séparés qui sont assemblés, mais plutôt comme un concept où tous ces éléments sont dépendants les uns des autres et qui, par leur complémentarité, offrent un fonctionnement parfait.

Le concept du Genius LT est basé sur une cinématique multi-pivots.

Les propriétés d'amortissement ont été améliorées par rapport à celles de « l'ancien » et très apprécié Genius LT et, par un travail sur la cinématique, nous sommes parvenus à une meilleure progression de l'amortisseur en fin de course.

Le système SCOTT avec l'amortisseur FOX Nude vous permet de réduire le débattement à l'arrière, à l'aide du levier, de 170mm à 136mm. La courbe d'amortissement est également plus progressive, tout en répondant encore aux mouvements du terrain.

De plus, le débattement négatif (SAG) est également réduit et la géométrie plus maniable.

Certains modèles de Genius LT utilisent aussi l'amortisseur FOX CTF qui offre, au lieu du mode Traction, une plateforme (Ride Mode) entre le mode Lock-Out et Descent.

Il n'y a pas de perte de traction et une transmission de force optimale est garantie. En effet, la base arrière, contrairement à des systèmes de blocage complet ou de blocage automatique, suit toujours les mouvements du terrain et garantie ainsi une transmission de force optimale et une vitesse plus élevée.

GÉOMÉTRIE GENIUS LT 700

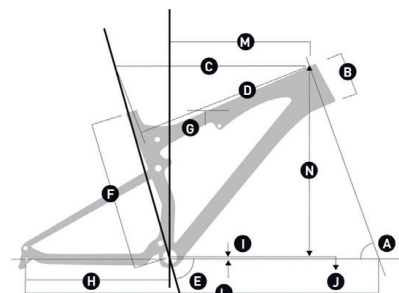

Débattement	170/136/0mm
Ratio de débattement	2.72
Course de l'amortisseur	62.5mm
Longueur de l'amortisseur (Eye to Eye)	217mm
Hardware cadre	22.2mm x 8mm
Hardware biellette	22.2mm x 8mm
Diamètre tige de selle	31.6mm
Jeu de direction	Conique 1 1/8 - 1.5 semi intégr. (diamètre intérieur du cadre: 44/54.95mm) ou 1 1/8 straight (44.0mm)
Débattement fourche	170mm
Pivot de fourche	564mm
Bâtier de pédalier	BB PF 92
Dérailleur avant	Shimano E-Type/SRAM S3 direct mount
Pivots	2 x IGUS / 6 x 6802 (24 x 15 x 5)
Largeur pneus max.	62mm/2.4"

Size	S		M		L	
A Head angle	66.3°		66.3°		66.3°	
B Head tube length	120 mm	4.7 in	120 mm	4.7 in	120 mm	4.7 in
C Effective top tube horizontal	560 mm	22.0 in	585 mm	23.0 in	610 mm	24.0 in
D Seat angle	73.5°		73.5°		73.5°	
E BB center to top of seattube	440 mm	17.3 in	460 mm	18.1 in	490 mm	19.3 in
F Chainstay length	428 mm	16.9 in	428 mm	16.9 in	428 mm	16.9 in
G BB offset	15 mm	0.6 in	15 mm	0.6 in	15 mm	0.6 in
H BB height	358 mm	14.1 in	358 mm	14.1 in	358 mm	14.1 in
I Standover height	775 mm	30.5 in	775 mm	30.5 in	783 mm	30.8 in
J Wheel Base	1125 mm	44.3 in	1150 mm	45.3 in	1175 mm	46.2 in
K Reach	383 mm	15.1 in	408 mm	16.0 in	433 mm	17.0 in
L Stack	599 mm	23.6 in	599 mm	23.6 in	599 mm	23.6 in
Stem Length	60 mm		60 mm		70 mm	

TECHNOLOGIE DE L'AMORTISSEUR TC / LEVIER TWINLOC

Au centre du nouveau système TC se trouve l'amortisseur conçu pour FOX, le FOX Nude, qui offre 3 fonctions et rend ce système possible.

Le levier TWINLOC est l'évolution du déjà très performant système TRACLOC de SCOTT.

Le système TRACLOC, breveté par SCOTT, permet de passer l'amortisseur du mode Lock-out en mode Traction ou Full-Mode. Le TWINLOC XL permet désormais également de contrôler la fourche, en passant du mode Lock-out, Traction ou Open, simultanément au changement de mode de l'amortisseur.

Avec la fourche FOX 34 CTD / FOX 32 CTD, il est aussi possible de passer un mode Platform sur la fourche.

Les 3 modes CTCD avec l'amortisseur FOX Nude sont:

- Climb Mode : Climb Mode sur l'amortisseur, Climb Mode sur la fourche
- Traction Mode : Traction Mode sur l'amortisseur (y compris modification de la géométrie et débattement raccourci), mode Plateforme sur la fourche
- Descent Mode : full travel sur l'amortisseur (Descent) et la fourche

Les 3 modes CTC D avec l'amortisseur FOX CTD sont :

- Climb Mode: Climb Mode sur l'amortisseur, Climb Mode sur la fourche
- Ride Mode : Plateforme (Trail) sur l'amortisseur, Mode Plateforme sur la fourche
- Descent Mode: full travel sur l'amortisseur (Descent) et la fourche

C'est pourquoi SCOTT propose 2 leviers TWINLOC différents portant les numéros de référence suivants :

- Amortisseur FOX Nude avec des cames différentes pour les fourches FOX CTD et RockShox DNA 3 (SCOTT n° de référence: 230097)
- Amortisseur FOX CTD avec des cames différentes pour les fourches FOX CTD et RockShox DNA 3 (SCOTT n° de référence : 230098)

Notez que l'amortisseur FOX CTD n'offre pas de mode Traction, mais seulement un mode « Plateforme»

Contrairement à l'amortisseur FOX Nude, le volume de la chambre d'air positive reste inchangé dans les différents modes.

IMPORTANT :

Notez que le levier TWINLOC ne peut être monté que sur le côté supérieur gauche du cintre.

Vous avez 3 positions sur le levier TWINLOC :

1. CLIMB MODE:

L'amortisseur est presque bloqué. Il est possible de rouler en danseuse sur des portions montantes raides sans perte de rendement. Un système « Blow-off » protège l'amortisseur au cas où on oublierait de déverrouiller le blocage lors du passage d'un obstacle.

2. TRACTION/Ride MODE :

Pour le Traction Mode :Grâce à la réduction du volume des chambres d'air à l'intérieur de l'amortisseur, le débattement est réduit d'environ 80 % (env. 137mm). La courbe d'amortissement est plus progressive, et le SAG s'ajuste avec le débattement. Les compressions basses vitesses sont réduites. Cela permet de rouler en danseuse sans effet de pompage et offre en même temps une traction optimale de la roue arrière.

Pour le Ride Mode : L'effet de pompage lorsque l'on roule en danseuse est réduit grâce à la plateforme.

3. DESCENT MODE :

Plein débattement de 170mm.

Vous avez 3 positions sur le levier TWINLOC:

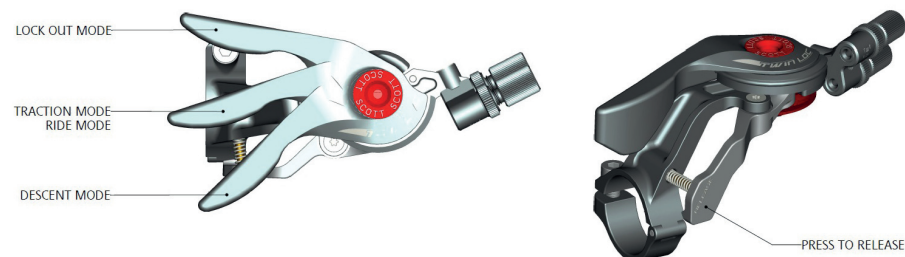

Il existe 2 systèmes de cames différents pour le levier de la fourche.

Les différentes cames pour le passage de câble du levier de la fourche peuvent être changées en quelques minutes pour adapter la course du câble au type de fourche.

Dans la partie inférieure de la came sont imprimées les marques, respectivement les modèles de fourche correspondants.

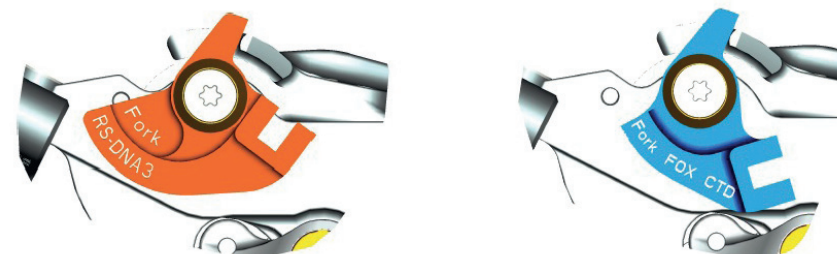

SCOTT propose 2 leviers TWINLOC sous les numéros de référence suivants :

- FOX Nude avec des came différentes pour les fourches FOX CTD et RockShox DNA 3 (n° de référence SCOTT: 230097)
- FOX CTD avec des came différentes pour les fourches FOX CTD et RockShox DNA 3 (n° de référence SCOTT: 230098)

Soyez attentif au fait que la came d'une fourche RockShox DNA 3 ou d'une fourche FOX CTD n'est pas comptable avec une came et une course de câble d'une fourche traditionnelle n'ayant que 2 positions (ouvert/fermé) Dans ce cas, vous devez utiliser un autre levier !

Pour plus de détails, contactez un revendeur agréé SCOTT.

Pour changer les came, afin d'adapter le levier à une autre fourche, procédez comme suit :

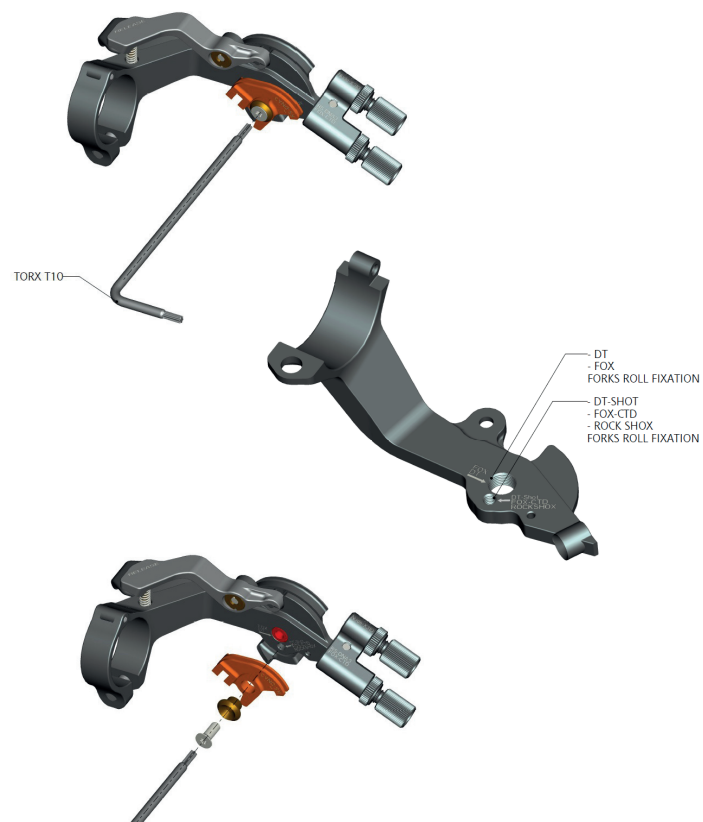

MONTAGE DU CÂBLE DU LEVIER

IMPORTANT:

Assurez-vous que le blocage de votre fourche SRAM/RockShox ou FOX fonctionne correctement après le transport. Appuyez 5-10 fois sur votre fourche avant de procéder au montage et au réglage du levier.

La came sur la partie inférieure du levier devrait toujours porter l'indication du fournisseur de la fourche que vous utilisez.

N'essayez jamais d'utiliser une came prévue pour une fourche RockShox sur une fourche FOX ou inversement !

1. Placez le levier en position Descent Mode afin de monter le câble. Insérez le câble dans l'orifice comme indiqué ci-dessous, insérez-le dans la gaine préalablement adaptée et fixez-le sur le Lock-out sur la partie supérieure droite du Té de la fourche.

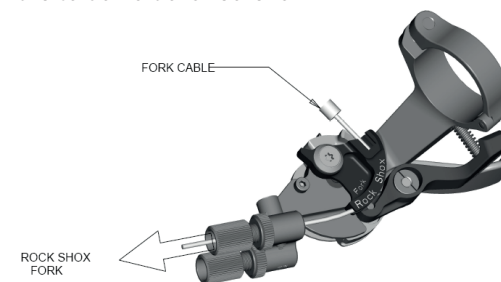

2. Fixez le câble avec une clé Inbus 2 mm sur le mécanisme de réglage du Lock-out, sur la partie supérieure droite du Té de la fourche, au couple 0.9Nm/8lb/in. Raccourcissez le câble et assurez-le avec un embout de câble. Référez-vous également au manuel de SRAM / ROCK SHOX joint au bike/à la fourche.

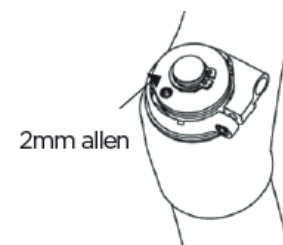

CONSEIL :

Afin de contrôler la tension du câble, essayez de bouger l'embout en plastique de la gaine sur le levier. Il ne devrait pas y avoir de jeu entre la l'embout de gaine et la molette de réglage de la tension. Le cas échéant, tournez la molette dans le sens des aiguilles d'une montre jusqu'à ce qu'il n'y ait plus de jeu.

AMORTISSEUR FOX NUDE ET LEVIER TWINLOC

Sur les images de l'amortisseur et du levier ci-dessous sont représentées les pièces, avec les numéros de référence qui sont utilisés dans ce manuel.

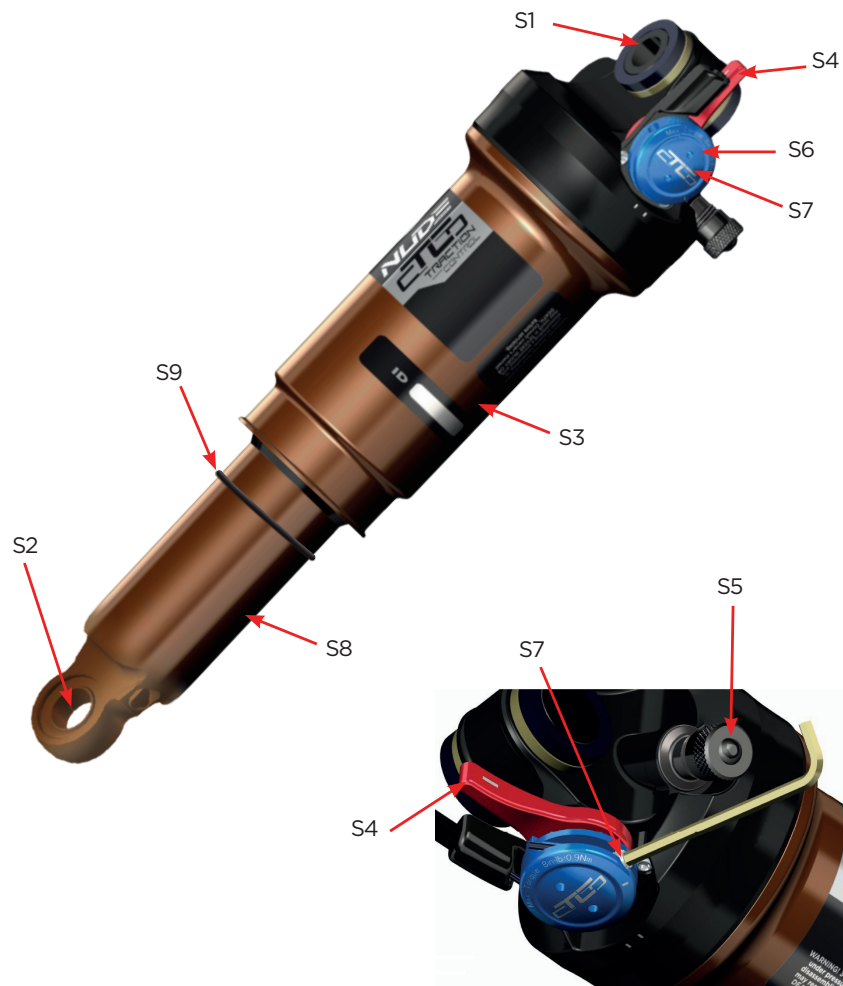

Parts List

S1	Axe/vis avant de l'amortisseur
S2	Axe/vis arrière de l'amortisseur
S3	Corps de l'amortisseur
S4	Molette de réglage du rebond
S5	Valve positive
S6	Molette/came de changement de mode d'amortissement
S7	Vis de fixation du câble
S8	Axe de l'amortisseur
S9	Indicateur de SAG (joint O-Ring sur l'axe)

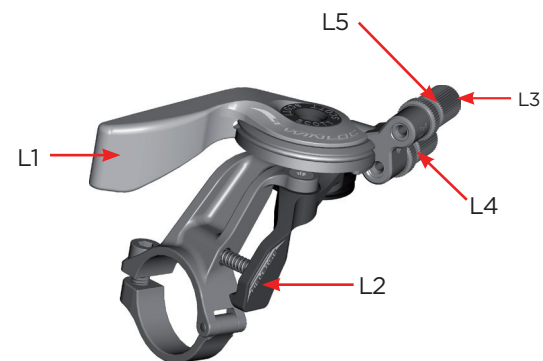

L1	Levier du blocage
L2	Levier de déverrouillage
L3	Câble
L4	Molette de réglage de la tension du câble pour al fourche
L5	Molette de réglage de la tension du câble pour l'amortisseur

RÉGLAGE DE BASE DU LEVIER TWINLOC DE L'AMORTISSEUR FOX NUDE

Afin d'assurer un parfait fonctionnement de l'amortisseur FOX Nude, il est important de procéder comme suit :

Sur les cadres carbone du Genius LT, vous trouverez un passage de câbles intégré.

Insérez tout d'abord le câble / la gaine dans le passage supérieur du levier, puis dans l'insert situé sur le tube supérieur, comme indiqué ci-dessous :

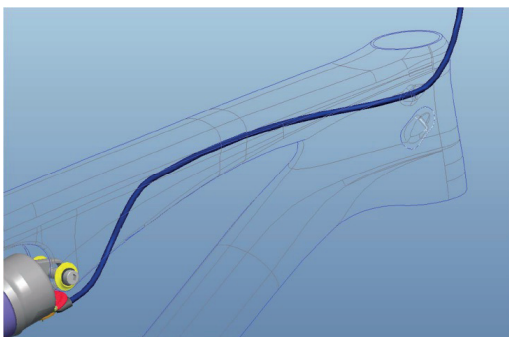

Sur les cadres aluminium du Genius LT, le passage du câble se fait à l'extérieur du cadre. La gaine est fixée sur les guides câbles à l'aide de fixations plastique et /ou de colliers.

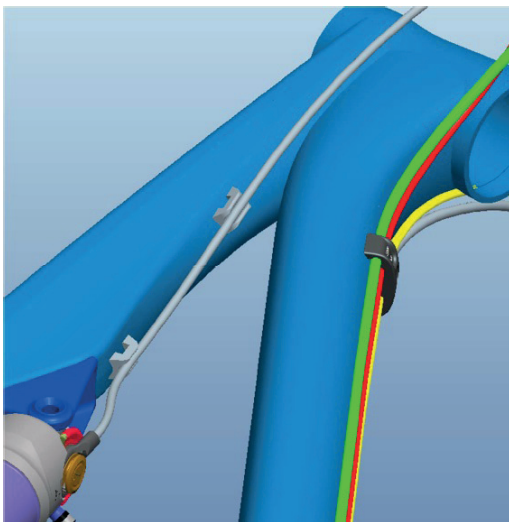

1. Desserrez la vis de fixation du câble (S7) en tournant dans le sens contraire des aiguilles d'une montre à l'aide d'une clé Inbus de 2mm.



2. Insérez un nouveau câble dans l'orifice prévu à cet effet dans le levier, dans la gaine, puis dans la molette de changement de mode de l'amortisseur (S6), comme illustré



3. Tendez le câble et fixez-le en vissant la vis de fixation (S7), en tournant dans le sens des aiguilles d'une montre, à l'aide d'une clé Inbus 2 mm, au couple **maximum de 1.6 Nm.**



5. Raccourcissez le câble à environ 20 mm de la molette:



4. Positionnez le levier en mode Traction. La marque sur la came de l'amortisseur doit être positionnée comme illustré ci-dessous :

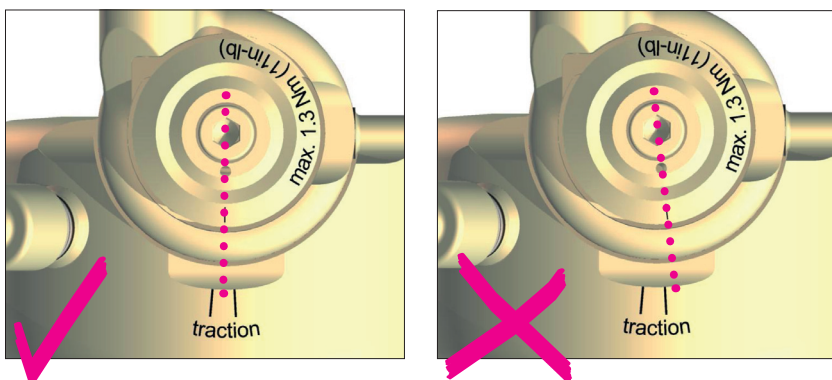

6. et fixez l'embout de câble à l'aide d'une pince:



RÉGLAGE DE BASE DU LEVIER TWINLOC AVEC L'AMORTISSEUR FOX CTD

Le montage du câble du levier et les réglages de base de l'amortisseur FOX CTD sont identiques à ceux de l'amortisseur FOX Nude ci-dessus. Pour plus de détails, référez-vous aux instructions figurant dans le manuel de FOX annexé au bike/set de cadre.

OUTILS NÉCESSAIRES POUR LE RÉGLAGE DE L'AMORTISSEUR

Pour le Set-Up de l'amortisseur, nous recommandons l'usage d'une mini-pompe indiquant jusqu'à 20bar / 300psi, avec un adaptateur de valve spécial qui évite de perdre de l'air lorsque l'on retire la pompe de la valve. Cela garantit un réglage précis de l'amortisseur.

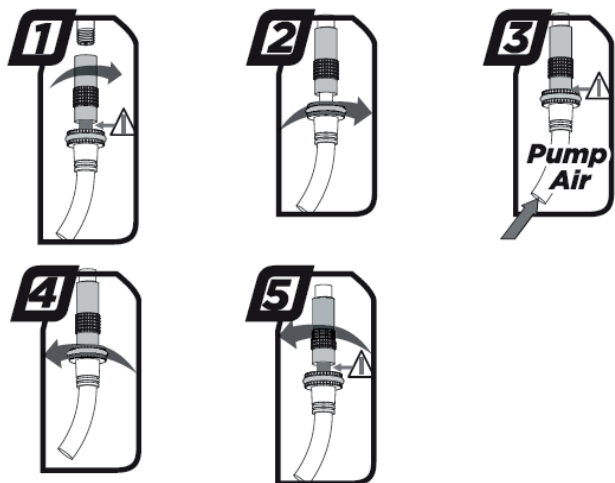

Soyez attentif au fait que de l'air s'échappe lorsque vous contrôlez la pression. Il faut donc regonfler légèrement pour atteindre la pression initiale.

Il est conseillé d'égaliser cette « perte » lorsque vous contrôlez la pression de l'amortisseur.

Soyez attentif au fait que l'indicateur des pompes peut avoir une tolérance de 10%.

SET-UP DU GENIUS LT AVEC AMORTISSEUR FOX NUDE OU FOX CTD

Le Set-up de l'amortisseur FOX Nude ou FOX CTD ne prend que quelques minutes.

IMPORTANT:

Pour tous les réglages au niveau de l'amortisseur, le levier doit être en position « All Travel ».

Procédez comme suit pour le réglage de la pression de la chambre positive de l'amortisseur FOX Nude ou FOX CTD :

1. Retirez le capuchon de la valve (S5) sur l'amortisseur (S3).
2. Vissez la mini-pompe, respectivement l'adaptateur, sur la valve.
3. Notez que de l'air s'échappe afin d'indiquer la pression. Il est conseillé d'égaliser au moins cette perte d'air lorsque vous procédez à un contrôle de la pression. Soyez également attentif au fait que l'indicateur de pression peut avoir une tolérance allant jusqu'à 10 %.
4. Utilisez l'application FOX iRD disponible sur iTunes Store (<https://itunes.apple.com/us/app/fox-intelligent-ride-dynamics/id549035102?mt=8&ign-mpt=uo%3D4>)

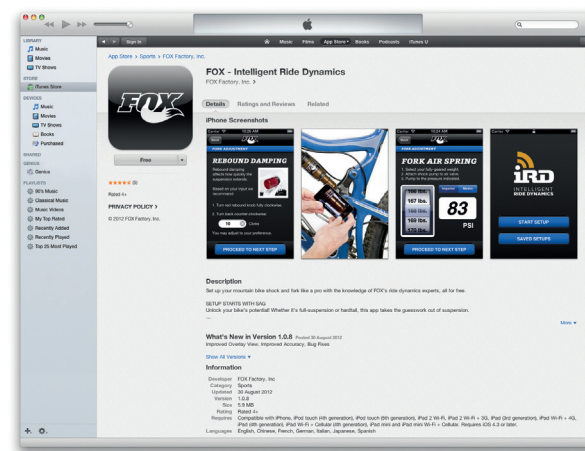

5. Une fois l'application téléchargée, suivez les instructions et gonflez jusqu'à la pression souhaitée.

6. Une fois la pression désirée atteinte, retirez la mini-pompe et revissez le capuchon.

SAG

Le SAG devrait être de 18mm sur l'axe de l'amortisseur.

Pour la mesure/contrôle, procédez comme suit :

1. Positionnez le joint torique pour qu'il soit en contact avec le joint du corps de l'amortisseur.
2. Mettez-vous en position sur le bike, les pieds sur les pédales.
3. Descendez doucement du bike, sans pomper sur l'amortisseur.
4. La distance entre le joint torique (S9) et le joint du corps de l'amortisseur doit être de 18mm
 - Si la distance entre le joint torique et le joint du corps est inférieure à 18mm, la pression de l'amortisseur est trop élevée et doit être réduite à l'aide de la valve de la mini-pompe, jusqu'à ce que l'écart soit de 18mm
 - Si l'écart est supérieur à 18mm, la pression de l'amortisseur est trop basse et doit être augmentée au moyen de la mini-pompe jusqu'à ce que l'écart soit de 18mm

SET-UP DU REBOND (REBOND) DE L'AMORTISSEUR FOX NUDE OU FOX CTD

Le terme Rebond définit la vitesse de retour de l'amortisseur et par conséquent du triangle arrière après le passage d'un obstacle pour retrouver sa position initiale.

A l'aide de la vis rouge (S4), vous pouvez régler pas-à-pas le rebond.



Procédez comme suit :

Descendez d'un trottoir en étant assis sur la selle

1. Si le bike pompe 1-2 fois, le réglage est correct.
2. Si le bike pompe plus de 3 fois, le rebond est trop rapide. Tournez la vis de 1-2 « clics » dans le sens des aiguilles d'une montre.
3. Si le bike ne pompe pas, le rebond est trop lent. Tournez la vis de 1-2 « clics » dans le sens contraire des aiguilles d'une montre.

IMPORTANT:

Notez que l'amortisseur FOX Nude ou FOX CTD doit toujours être monté comme illustré ci-dessous.

Un montage différent peut entraîner d'importants dommages à l'amortisseur, au cadre, ainsi qu'aux autres pièces de montage.

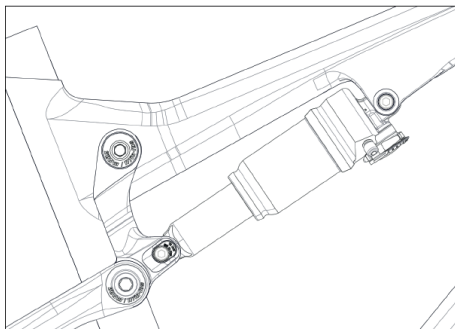

IMPORTANT:

Les axes de l'amortisseur devraient, après démontage, être resserrés au couple 10Nm/88in-lbs.

Si cette valeur est dépassée, l'amortisseur peut être endommagé.

MONTAGE D'AUTRES AMORTISSEUR

SCOTT déconseille vivement de monter d'autres amortisseurs que le FOX Nude ou FOX CTD sur le Genius LT, étant donné que les deux composants ont été conçus pour se compléter. C'est seulement dans ce cas qu'une parfaite courbe d'amortissement est garantie.

Si vous deviez néanmoins vouloir monter d'autres amortisseurs sur le Genius LT, veillez à ce que celui-ci n'entre en contact avec le cadre à aucun moment.

Procédez comme suit :

Contrôlez que ni l'amortisseur ni des pièces de celui-ci n'entre en contact avec le cadre lors du montage ou de l'amortissement.

Afin de le vérifier, enlevez tout l'air de l'amortisseur, et compressez totalement l'amortisseur.

Si des pièces se touchent à ce moment-là, vous ne devez en aucun cas monter cet amortisseur sur le Genius LT !

SPÉCIFICATIONS DU JEU DE DIRECTION DU GENIUS LT

Les modèles de la gamme Genius LT sont livrés avec un pivot de fourche et une douille de direction coniques, qui s'assemblent avec des jeux de direction semi-intégrés de « 50-61mm » (diamètre intérieur supérieur : 44.0mm / inférieur 54.95mm)

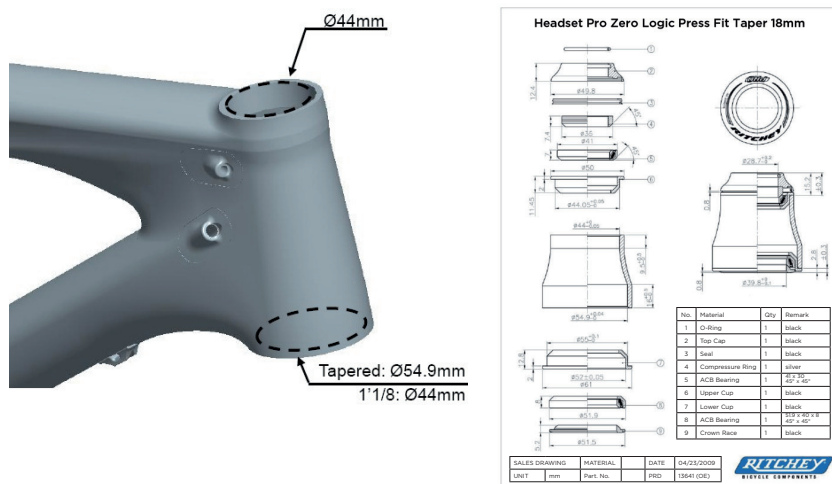

Ritchey WCS Carbon Zero Tapered / PF 50-61mm / 18mm UD	PRD 13636
Ritchey PRO Tapered / PF 50-61mm / 12.9mm	PRD 13640

Il est aussi possible de monter des fourches avec un pivot de 1 1/8". Dans ce cas, il est toutefois nécessaire d'ajouter une coupelle de réduction comme par exemple :

Ritchey WCS Carbon Zero Tapered / PF 50-61mm / 18mm UD for 1 1/8 fork	PRD 14860
---	-----------

BOÎTER DE PÉDALIER DU GENIUS LT

Tous les cadres du Genius LT (carbone et aluminium) ont un boîtier pour le standard BB92PF.

Le boîtier a un largeur de 89.5mm

IMPORTANT :

Notez que vous devez monter une bague intermédiaire de 2.5mm sur le côté droit entre la coupelle plastique du boîtier et le cadre.

BB (carbon frames): PF92 (ID41mm) 89.5mm width (spacer required)

BB (alloy frames): PF92 (ID41mm) 89.5mm width (spacer required)

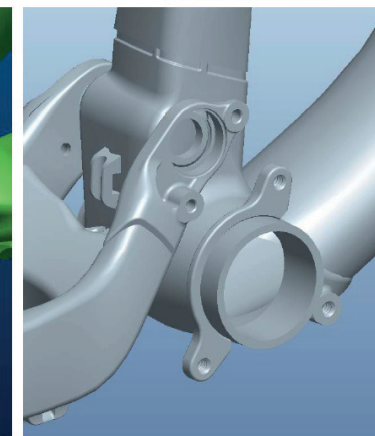
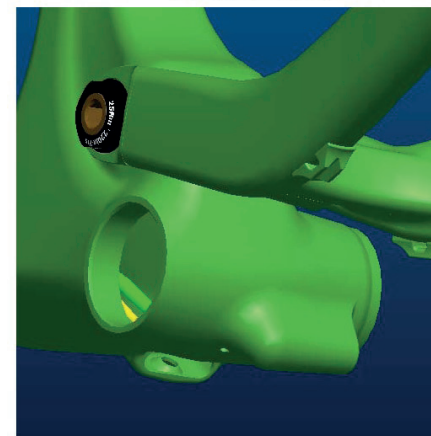

HAUTEUR DE BOÎTIER RÉGLABLE

Sur les modèles Genius LT équipés avec l'amortisseur FOX Nude ou FOX CTD, vous pouvez régler la hauteur du boîtier par rapport au sol sur deux positions, en tournant le « Chip » qui se trouve sur la biellette.

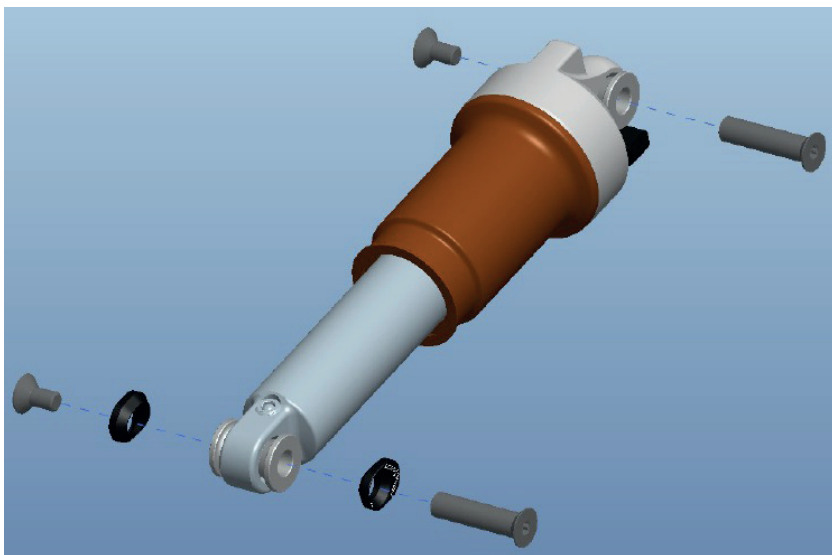

N'utilisez que les adaptateurs qui sont adaptés au vis à tête conique de l'amortisseur

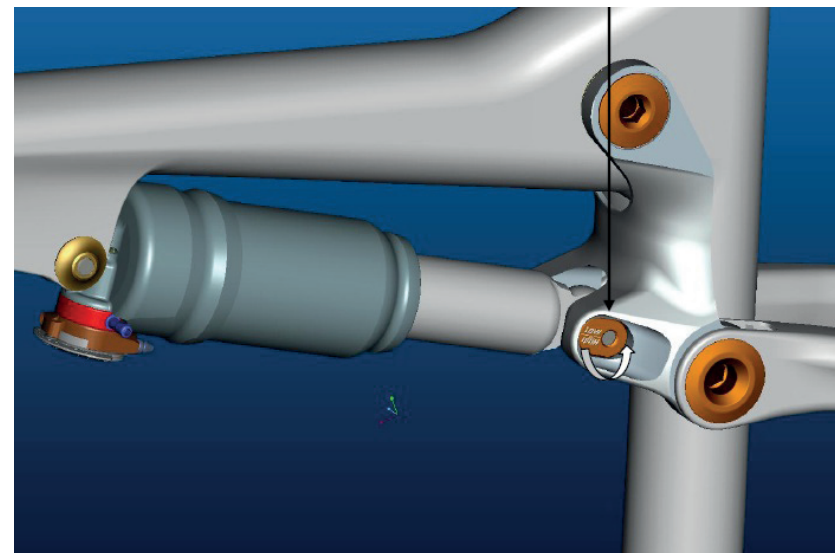

1. Boîtier plus bas : centre de gravité plus bas
2. Boîtier plus haut : plus grande liberté au niveau des pédales/manivelles par rapport au sol

	Genius LT	
	BAS	HAUT
ANGLE DE DIRECTION	66.3°	66.8°
HAUTEUR BOÎTIER	346mm	352mm

IMPORTANT:

Il n'est pas possible d'utiliser le Chip sur d'autres amortisseurs que le FOX Nude et FOX CTD.

L'amortisseur pourrait entrer en collision avec la biellette ou des parties du cadre.

FIXATION DU DÉRAILLEUR AVANT (FD)

Sur tous les modèles Genius LT, vous trouverez un dérailleur avant Shimano E-Type qui est directement visé sur le triangle arrière et non avec une plaque E-Type, ou un dérailleur avant SRAM Direct Mount (DM) du type S3.

Notez que la plaque de fixation du dérailleur avant doit toujours être utilisée.

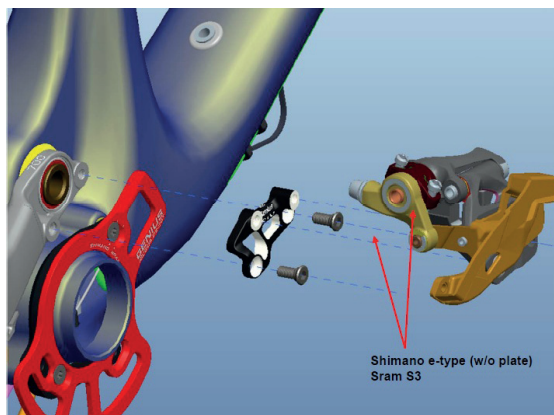

Cette plaque peut être commandé via SCOTT avec le numéro d'article suivant :

235277	FD mount plate Set Genius LT 700 2014
--------	---------------------------------------

Ces adaptateurs ne peuvent pas être échangés entre eux!

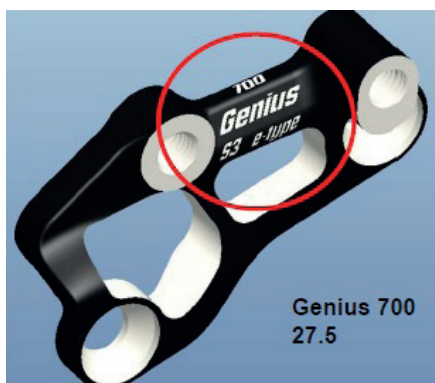

GUIDE CHAÎNE

Les cadre en carbone du Genius LT, tous comme les modèles aluminium, sont prévus pour un guide chaîne ISCG 05.

Un set comprenant toutes les pièces peut être commandé via SCOTT :

229730	ISCG adaptor Genius 2013
--------	--------------------------

Détails du montage sur les cadres en carbone du Genius LT:

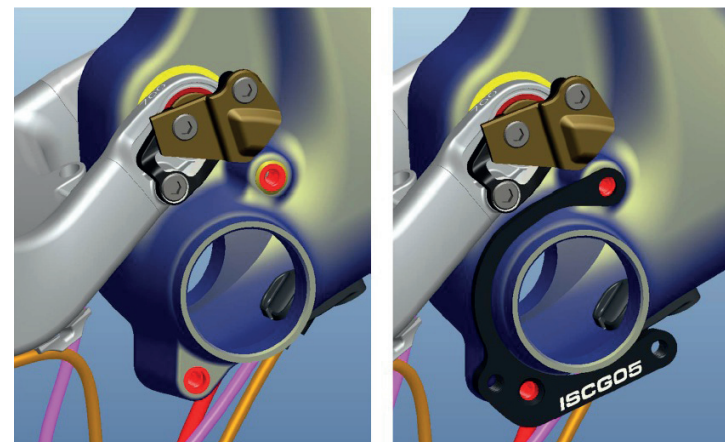

En cas de montage d'un guide chaîne, l'adaptateur doit être monté sur les points de fixation ISCG 05.

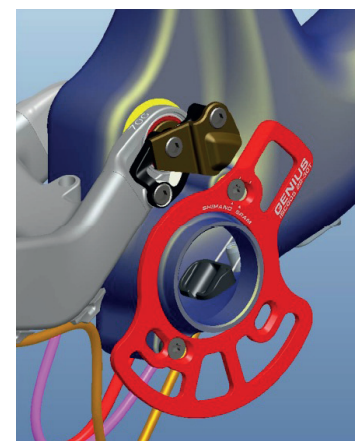

Le guide chaîne doit être monté exactement comme illustré en utilisation toutes les pièces du set.

Soyez également attentif au montage différent selon les dérailleurs SRAM et Shimano

Pour les transmissions 2x10, vous devez utiliser 2 cales de 2.5mm et pour les transmissions 3.x10, une cale de 2.5mm entre l'adaptateur/cadre et le guide chaîne, comme illustré.

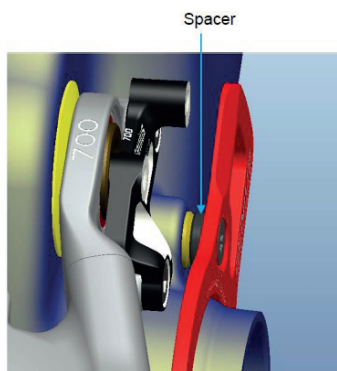

Détails du montage sur les cadres en aluminium du Genius LT:

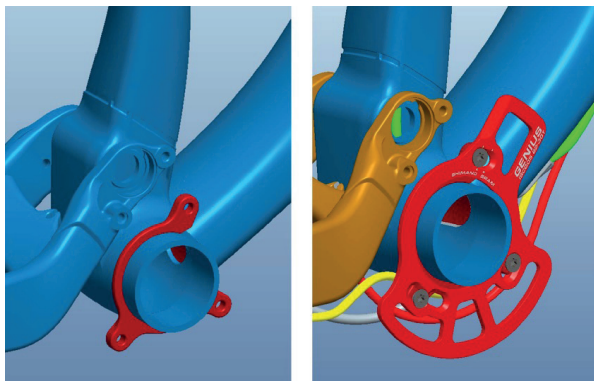

Vous pouvez monter le guide chaîne directement sur la plaque support ISCG 05 intégrée au boîtier.

Soyez également attentif au montage différent selon les dérailleurs SRAM et Shimano

Pour les transmissions 2x10, vous devez utiliser 2 cales de 2.5mm et pour les transmissions 3.x10, une cale de 2.5mm entre l'adaptateur/cadre et le guide chaîne, comme illustré.

En plus du guide chaîne présent sur le Genius LT, vous trouverez également une fixation pour un guide chaîne sous la base arrière.

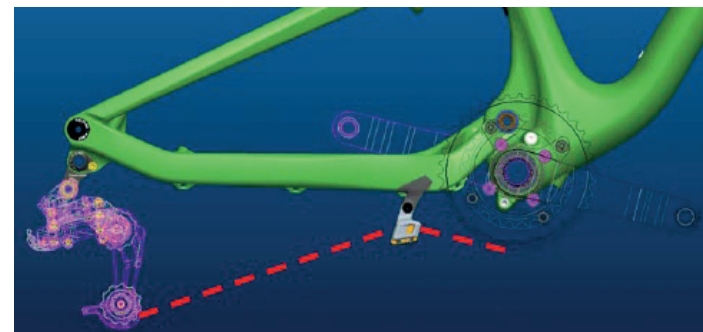

Il existe deux versions :

- 1 plateau
- 2 plateaux

Les pièces de rechange du guide chaîne sont disponibles sous les références suivantes :

235291	Chainguide Genius LT 2014 single Speed
235292	Chainguide Genius LT 2014 double Speed

Pour le montage, soyez attentif aux points suivants :

1. Passez la chaîne entre les deux moitiées de la cage
2. Insérez la douille en acier dans l'orifice en plastique de la cage
3. Serrez le boulon de serrage au couple maximum de 4Nm/35in-lbs

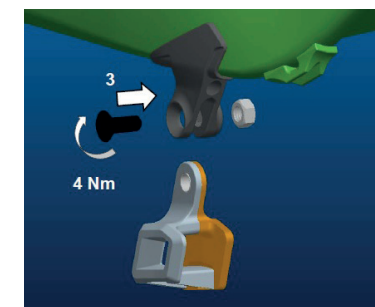
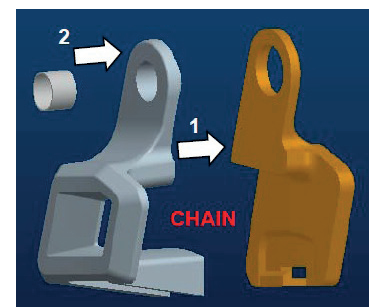

PASSAGE DE CÂBLES SUR LE GENIUS LT

Le passage de câbles direct et linéaire sur tous nos bike tout-suspendus permet un meilleur changement de vitesse, tout en optimisant le point et en offrant une meilleure protection contre la saleté et l'eau.

Triangle avant en carbone :

Les cadres carbone du Genius LT possèdent un passage de câbles intérieur, avec des butées de gaine intégrées à l'extrémité du tube inférieur.

FD : dérailleur avant
 RD : transmission
 BR : frein arrière
 SP : levier de la tige de selle télescopique

Montez les câbles comme suit :

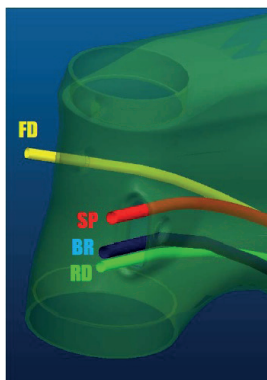

Ressortez les câbles du cadre sous le tube inférieur, avant le boîtier de pédalier.

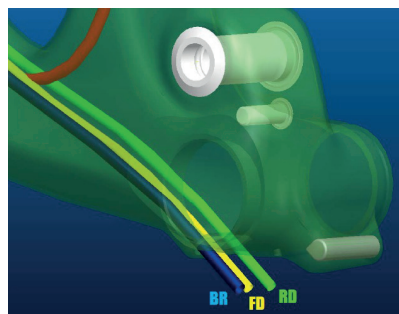

Passez le câble du levier de la tige de selle télescopique dans le cadre (version stealth) vers la tige de selle ou faites-le passer le long du tube oblique en direction de la tige de selle.
 Insérez les guides câbles dans le cadre et vissez-les à l'aide d'une clé Inbus au couple maximum de 4Nm/35in-lbs

Tube de direction :

Boîtier de pédalier :

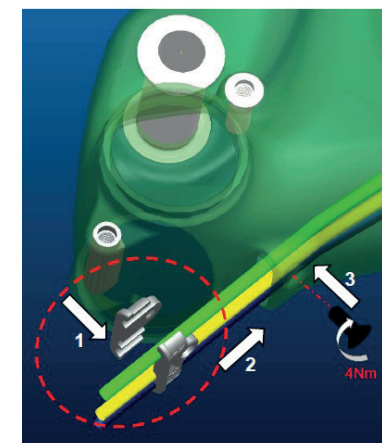
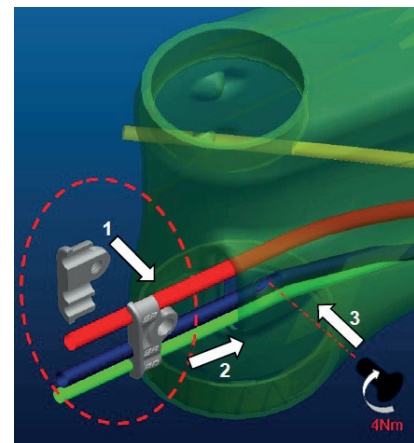

Assurez-vous qu'il y ait au moins 40mm d'écart entre les gaines et le boîtier de pédalier afin d'éviter le phénomène de « ghost-shifting » et / ou des dommages sur le cadre ou sur la transmission/durites.

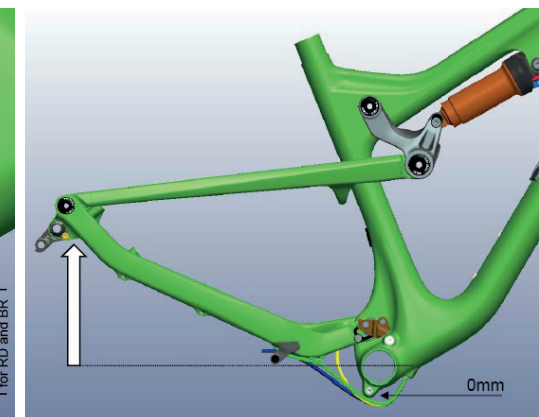
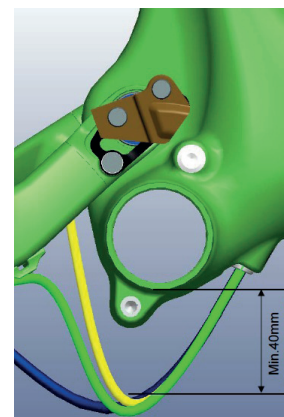

Procédez au montage de la durite du frein arrière comme indiqué :

Assurez-vous également que l'écart minimum de 40mm soit assuré entre la durite et le boîtier de pédalier !

USE PLASTIC GUIDE TO FIX THE BRAKE CABLE

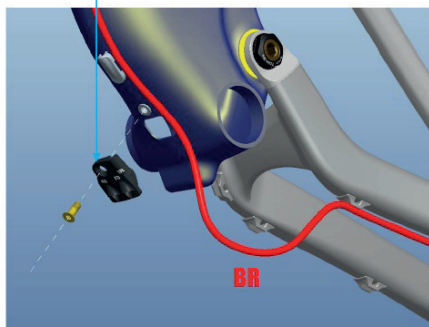

Fixez la durite et le câble du levier de la tige de selle télescopique (le cas échéant) sur le cadre en utilisant la fixation illustrée ci-après:

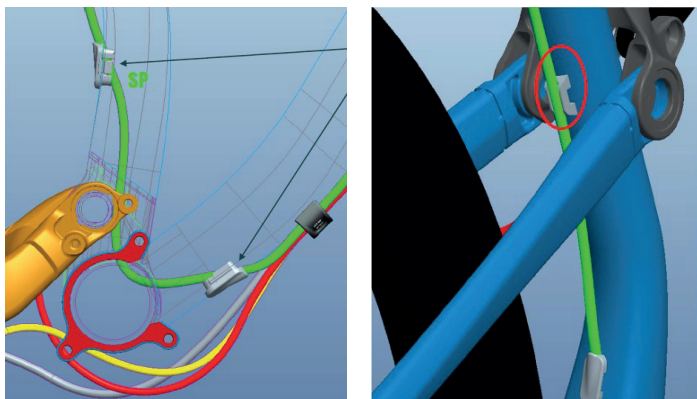

Attachez la fixation à l'aide d'un collier comme illustré ci-dessous :

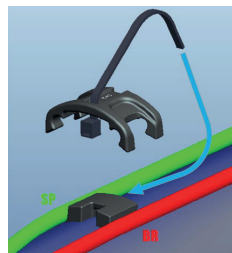

Les fixations peuvent être commandées auprès de SCOTT sous la référence suivante:

229723	BB Cable Guide Genius (f. Carbon Frame)
--------	---

Triangle avant en aluminium:

Fixez les gaines de câbles, les durites et, si utilisée, la commande pour la tige de selle télescopique avec des colliers sur le cadre en utilisant les fixations comme illustré ci-dessous :

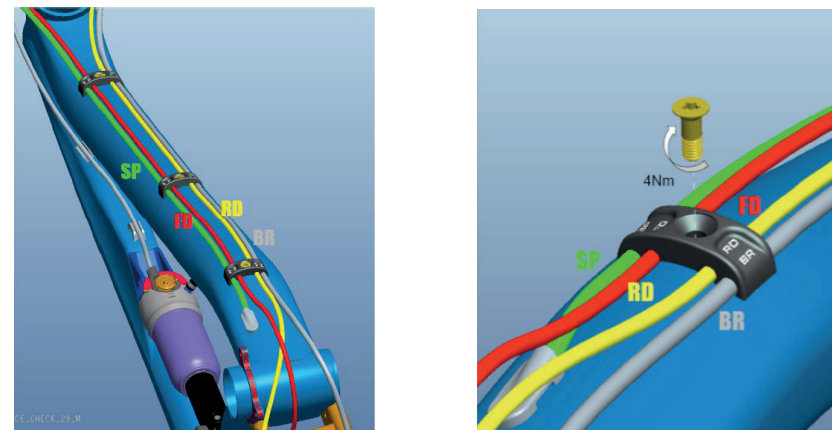

Assurez-vous qu'il y ait au moins 40mm d'écart entre les gaines et le boîtier de pédalier afin d'éviter le phénomène de « ghost-shifting » et / ou des dommages sur le cadre ou sur la transmission/durites.

229724	Cable Clamping Set Genius alloy 2013 one size
--------	---

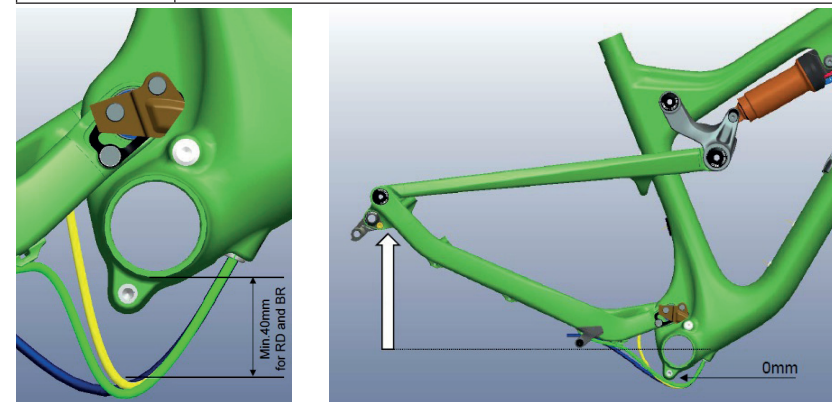

IMPORTANT:

Assurez-vous également que l'écart minimum de 40mm soit assuré entre la durite et le boîtier de pédalier !

RÉGLAGE DE LA HAUTEUR DE SELLE

IMPORTANT:

La tige de selle doit toujours rester au moins 100mm dans le tube de selle. N'utilisez jamais un diamètre de tige de selle autre que 31.6mm ou des inserts/réducteurs entre la tige de selle et le cadre !

PATTE DE DÉRAILLEUR REMPLAÇABLE

Sur tous les modèles du Genius LT, vous pouvez remplacer la patte de dérailleur.

Selon les modèles, vous trouverez les options suivantes sur le Genius LT :

1. Axe de 142mm avec RWS 124/12

Le set complet de pattes arrière RWS 142/12 (sans axe) peut être commandé auprès du service de distribution SCOTT, sous la référence n° 219574, la patte de dérailleur droite est disponible sous la référence n° 219577.

2. Axe de 135mm avec RWS 135/5

Le set complet de pattes arrière RWS 1135/5 (sans axe) peut être commandé auprès du service de distribution SCOTT, sous la référence n° 219572, la patte de dérailleur droite est disponible sous la référence n° 219575.

3. Axa arrière de 135mm avec serrage rapide

Le set complet peut être commandé auprès du service de distribution SCOTT sous la référence n° 206473

Si vous voulez utiliser un autre standard RWS SCOTT propose les pièces suivantes :

RWS 135/12 : n° 219574,

La patte de dérailleur droit est disponible sous le n° 219577.

FIXATION DU FREIN ARRIÈRE

Le Genius LT peut être équipé, à l'arrière, avec 3 grandeurs de disque différentes.

Le frein arrière se fixe par le système Postmount (PM) sur la base arrière gauche et est prévu pour des disques de 180, 185 et 200 mm de diamètre.

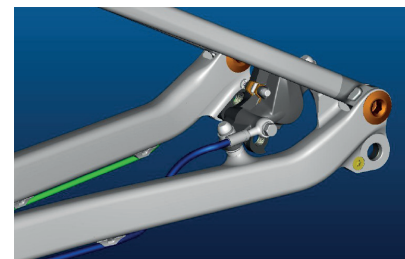

Notez que pour les disques de 185 et 200 mm, vous devez utiliser un adaptateur / cales entre le Postmount sur le cadre et la pince du frein.

Pour les disques de 185 mm de diamètre, vous devez utiliser deux disques eloxés rouges, qui peuvent être commandés via SCOTT.

219568

Brake Mount Adapt.Spacers 4mm f/185mm

Pour les disques de 200 mm de diamètre, vous devez utiliser d'adaptateur suivant :

- SRAM/Avid: "+20mm" Adapter
- Shimano: F180PP2

RÉGLAGE DE LA FOURCHE / CHANGEMENT DE LA FOURCHE

Pour le réglage de la fourche, référez-vous au manuel fourni par le fabricant.

De manière générale, sur les modèles de la série Genius LT, il se justifie de ne monter que des fourches ayant un débattement de 170mm afin de ne pas modifier la géométrie et, par conséquent, le comportement du vélo.

Pour de plus détails en relation avec les longueurs de pivot, référez-vous à la charte technique au début du présent manuel.

ENTRETIEN DES ARTICULATIONS

Les articulations du SCOTT Genius LT sont des roulements industriels. Le seul geste de maintenance qui doit être effectué est la vaporisation d'un spray téflonné après le lavage du vélo. Nous conseillons de ne pas utiliser de graisses liquides, étant donné que celles-ci ne s'enlèvent que difficilement. La même recommandation vaut également pour le graissage de la chaîne.

Si néanmoins le remplacement des roulements devait s'avérer nécessaire, ils peuvent être commandés, sous la forme d'un set, via votre revendeur SCOTT ou en pièces détachées, avec indications exactes des références, auprès d'un commerce spécialisé, selon les numéros indiqués au début du manuel, dans la charte technique.

GARANTIE

Modèle.....

Année du modèle.....

Taille.....

Numéro de cadre.....

Numéro de l'amortisseur.....

Date d'achat.....

GARANTIE

Le vélo SCOTT est un cycle conçu à l'aide des technologies les plus récentes. Il est équipé avec les meilleurs composants de fabricants reconnus.

C'est pourquoi SCOTT offre au premier acheteur, en cas d'acquisition d'un vélo complet, une garantie sur les dégâts matériel et de construction de 5 ans (uniquement en cas de services réguliers) sur le cadre, y compris le triangle arrière, et de 2 ans sur la fourche (pour autant qu'il s'agisse d'un produit SCOTT. Dans le cas contraire, les dispositions du fabricant de la fourche s'appliquent).

La garantie de 5 ans sur le cadre susmentionnée n'est cependant assurée que si une inspection annuelle a été effectuée par un revendeur SCOTT autorisé, conformément aux indications figurant dans le présent manuel.

Une confirmation du revendeur SCOTT, avec sceau et signature, est nécessaire. Si un tel entretien ne devait pas avoir été effectué, la garantie de 5 ans sur le cadre est réduite à 3 ans.

Les coûts relatifs à l'inspection et à l'entretien sont assumés par le détenteur du cycle. Pour les modèles Gambler, Voltage FR et Volt-x, la garantie est limitée à 2 ans.

La durée de la garantie débute à la date d'achat du cycle.

La garantie n'est accordée qu'au premier acheteur, c'est-à-dire celui qui utilise le cycle pour la première fois, et seulement en cas d'achat auprès d'un revendeur SCOTT autorisé.

La garantie n'est accordée qu'aux cycles acquis totalement équipé, à l'exclusion explicite des achats de cycles non complets.

Lorsque survient un cas de garantie, SCOTT a la faculté, après avoir procédé aux contrôles nécessaires, soit de réparer la pièce défectueuse, soit de la remplacer. Les pièces remplacées non défectueuses sont à la charge du détenteur de la garantie. Les pièces usées endommagées, pour autant qu'elles le soient en raison de l'usure normale, sont exclues de la garantie.

Une liste détaillée des pièces usées, y compris la description des marques d'usure, se trouve à la suite du manuel.

A la fin du manuel se trouve un procès-verbal de remise qui est conservé par le revendeur spécialisé, après prise de connaissance et signature de la part du consommateur.

Lors de la survenance d'un cas de garantie, ce procès-verbal de remise doit être présenté avec le cycle ou la pièce défectueuse.

Il vaut preuve d'achat sans lequel aucune réclamation n'est possible.

Par principe, la garantie est valable dans le monde entier. Pour faire valoir vos prétentions en garantie, rendez-vous avec le bon de garantie auprès de votre point de vente. Le revendeur procédera aux démarches nécessaires. Si cela ne devait pas être possible, contactez l'importateur SCOTT de votre pays.

Aucune prétention en garantie ne peut être émise si des modifications sur la construction ou l'équipement devaient avoir été effectuées ou si le cycle ne devait pas avoir été utilisé dans des conditions adéquates.

SCOTT offre la garantie de son plein gré. Des prétentions supplémentaires découlant des droits de garantie de dispositions nationales ne sont pas touchés.

Pour la garnatie concernant l'amortisseur FOX Nude, référez-vous au manuel FOX ci-joint.