



www.scott-sports.com

All rights reserved © 2014 SCOTT Sports SA
SCOTT Sports SA | 17 Route du Crochet | 1762 Givisiez | Switzerland

Distribution: SSG (Europe) Distribution Center SA
P.E.D Zone C1, Rue Du Kiell 60 | 6790 Aubange | Belgium

V4.3/19012015

SCOTT GAMBLER

BIKE OWNER'S MANUAL 2015





www.scott-sports.com

El modelo Gambler 700 debería ser ajustado específicamente para el usuario con el objeto de alcanzar el máximo nivel de seguridad y la mejor experiencia al utilizarla.

Todos los ajustes deberían ser realizados en su distribuidor SCOTT habitual o siguiendo este manual.

Para evitar problemas técnicos o cualquier daño, por favor contacte en caso de duda con su distribuidor autorizado SCOTT.

CONTENIDO

Concepto Gambler	04
Geometría/Información Técnica Gambler 700/27.5"	05
Dirección	06
Altura Pedalier Ajustable	07
Estándar del Pedalier	08
Estándar del Guía-Cadenas	08
Herramientas Recomendadas Para el Ajuste	08
Ajuste Gambler	09
Ajuste Básico del Rebote	10
Ajuste de Otros Modelos de Amortiguador	11
Ajuste de la Altura de Tija de Sillín	11
Sistema de Ajuste de Punteras	12
Guiado de Cables	13
Ajuste/Cambio de la Horquilla de Suspensión.	16
Protector Para la Barra de la Horquilla.	16
Mantenimiento Puntos de Giro	17
Garantía	18

CONCEPTO GAMBLER

Gambler 700 es el resultado de varios años de investigación y desarrollo en cooperación con los pilotos del equipo de descenso SCOTT/Gstaad DH Team. Nuestra meta era la de fabricar una de las bicicletas de descenso mas versátiles y resistentes del mercado, que además fuera fácil de ajustar y mantener.

SCOTT se ha centrado, no solo en la ligereza, sino también en crear un cuadro resistente con una óptima cinemática del basculante trasero que encaje a la perfección con el estándar de ruedas 27,5"

El modelo Gambler 700 fue diseñado por pilotos con el objetivo de crear una bicicleta orientada a la competición, y ofreciendo un recorrido de 210mm.

SCOTT no contempla el cuadro, amortiguador trasero y cinemática como partes individuales que están montadas juntas, sino como un concepto global, que trabaja conjuntamente para ofrecer un funcionamiento y rendimiento perfecto.

El concepto Gambler 700 está basado en una tecnología multi-pivote con bieleta flotante que comparte muchas características del modelo Gambler previo.

El cuadro completo ha sido revisado y optimizado para el Nuevo estándar 27.5" pero también es compatible con ruedas de 26".

En combinación con las características de funcionamiento lineales del amortiguador, la cinemática garantiza una suspensión progresiva, que ofrece una absorción suave (principio del recorrido) así como gran capacidad de absorción en grandes impactos (final del recorrido).

GEOMETRÍA/INFORMACIÓN TÉCNICA GAMBLER 700/27.5"

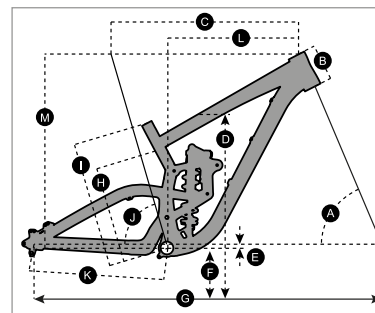

Geometría completamente renovada para rueda 27.5".

NOTA:
Ajuste con vainas largas no mostrado - 440mm.

Tallas	S, M y L
Recorrido	210mm / 8.2"
Piston	88.9mm / 3.5"
Longitud amortiguador (entre ojos)	266.7mm / 10.5"
Recorrido horquilla	203mm
Altura horquilla	586.1mm
Métrica Hardware	22.2 x 8mm
Métrica Hardware bieleta	59.94 x 8mm
Diámetro tija	31.6mm
Pipa dirección	1.5"
Dirección	Semi-integrada, OD 55mm
Caja pedalier	83mm / BB PF 104
Desviador delantero	No
Anchura buje trasero	150mm
Opciones punteras	+0mm / +15mm, Eje trasero específico Scott
Anchura máxima de cubierta	64mm / 2.50"
Tamaño de rueda	27.5" (Posición del chip alta o baja), 26" (Posición del chip alta únicamente)
Rodamientos	6 x 6902 / 2x 61805
Guía-cadenas	ISCG05
Plato	Máximo 38 dientes

	S		M		L	
	LOW BB SETTING	HIGH BB SETTING	LOW BB SETTING	HIGH BB SETTING	LOW BB SETTING	HIGH BB SETTING
A ANGULO DIRECCIÓN	63.0 °	63.7 °	63.0 °	63.7 °	63.0 °	63.7 °
B LONGITUD PIPA DIRECCIÓN	115.0 mm 4.5 in	115.0 mm 4.5 in	115.0 mm 4.5 in	115.0 mm 4.5 in	115.0 mm 4.5 in	115.0 mm 4.5 in
C LONGITUD TUBO HORIZONTAL	549.7 mm 21.6 in	546.2 mm 21.5 in	595.4 mm 23.4 in	591.5 mm 23.3 in	633.6 mm 24.9 in	629.3 mm 24.8 in
D ALTURA PUNTO MEDIO TUBO HORIZONTAL	778.6 mm 30.7 in	783.6 mm 30.9 in	771.6 mm 30.4 in	777.1 mm 30.6 in	765.3 mm 30.1 in	771.3 mm 30.4 in
E OFFSET PEDALIER	-13.0 mm -0.5 in	-3.0 mm -0.1 in	-13.0 mm -0.5 in	-3.0 mm -0.1 in	-13.0 mm -0.5 in	-3.0 mm -0.1 in
F ALTURA PEDALIER	343.0 mm 13.5 in	353.0 mm 13.9 in	343.0 mm 13.5 in	353.0 mm 13.9 in	343.0 mm 13.5 in	353.0 mm 13.9 in
G LONGITUD ENTRE EJES	1,175.8 mm 46.3 in	1,172.5 mm 46.2 in	1,205.8 mm 47.5 in	1,202.5 mm 47.3 in	1,235.8 mm 48.7 in	1,232.5 mm 48.5 in
H BB CENTER TO TOP TUBE CENTER	336.0 mm 13.2 in	336.0 mm 13.2 in	333.0 mm 13.1 in	333.0 mm 13.1 in	331.0 mm 13.0 in	331.0 mm 13.0 in
I CENTRO EJE PEDALIER A LIMITE TUBO VERTICAL	406.0 mm 16.0 in	406.0 mm 16.0 in	404.0 mm 15.9 in	404.0 mm 15.9 in	403.0 mm 15.9 in	403.0 mm 15.9 in
J SEAT ANGLE	75.1 °	75.9 °	73.7 °	74.6 °	73.0 °	73.9 °
K LONGITUD VAINAS	425.0 mm 16.7 in	421.5 mm 16.6 in	425.0 mm 16.7 in	421.5 mm 16.6 in	425.0 mm 16.7 in	421.5 mm 16.6 in
L REACH	385.0 mm 15.2 in	393.0 mm 15.5 in	415.0 mm 16.3 in	422.8 mm 16.6 in	445.0 mm 17.5 in	452.6 mm 17.8 in
M STACK	616.7 mm 24.3 in	611.7 mm 24.1 in	616.7 mm 24.3 in	611.4 mm 24.1 in	616.7 mm 24.3 in	611.2 mm 24.1 in
N STEM LENGTH	50.0 mm 2.0 in	50.0 mm 2.0 in	50.0 mm 2.0 in	50.0 mm 2.0 in	50.0 mm 2.0 in	50.0 mm 2.0 in

DIRECCIÓN

Todos los modelos Gambler 700 están diseñados para dirección semi-integrada de 1,5" con un diámetro externo del tubo de dirección de 55mm.

Para mas detalles ver imagen adjunta como referencia.

Existen en el mercado numerosas referencias de varios fabricantes compatibles con las dimensiones del tubo de dirección.

Internal Headset (CC)
Orbit Z 1.5R
NO.9M/CUP/CC 1.5R
1-1/8" Steerer
38°/45° ACB

Stack Height 7.1+3.5=10.6

No.	Item No.	Material	Qty
⑥	H6036 (NO.25G-G)	Alloy	1PCS
⑤	H4104B	Alloy	2PCS
④	MR122 (873E-R6)	Chrome steel	2SETS
③	H2036 (NO.6-2)	Alloy	1PCS
②	MS194	Steel w/ rubber asslid	1PCS
①	H2232 (NO.9M/CUP/CC-15R-2)	Alloy	1PCS

● For 55mm OD headtube
 ● For 1.5" sized headtube and 1-1/8" steerer
 ● Alloy top cover
 ● CNC machined alloy cups
 ● Angular Contact Bearings (Black seal)

FSA

ALTURA PEDALIER AJUSTABLE

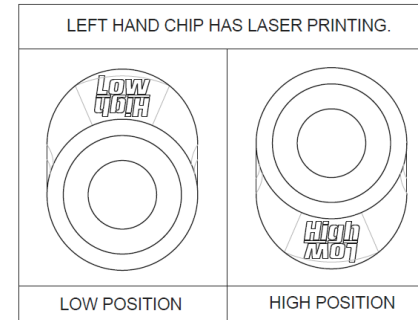

- Nuevos chips de ajuste para el modelo 2015.
- Dos chips, izquierdo y derecho.
- Grabado a láser solo en el lado L/H, como muestra la imagen inferior.
- Tornillo superior idéntico al modelo 2013.
- Longitud de tornillo inferior modificada de 35mm a 36mm (el tornillo Nuevo también es compatible con el modelo Gambler 2013)

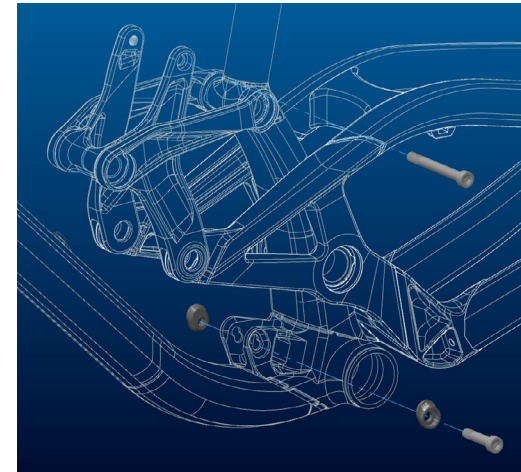

En el modelo Gambler 700 es posible ajustar la altura del pedalier alrededor de 10mm entre sus dos posiciones gracias a su Geo-chip.

27.5": En la posición baja el pedalier tiene un offset de +0mm. En la posición alta tiene un offset de +10mm.

26": Solo debería utilizarse en posición alta (+10mm offset)

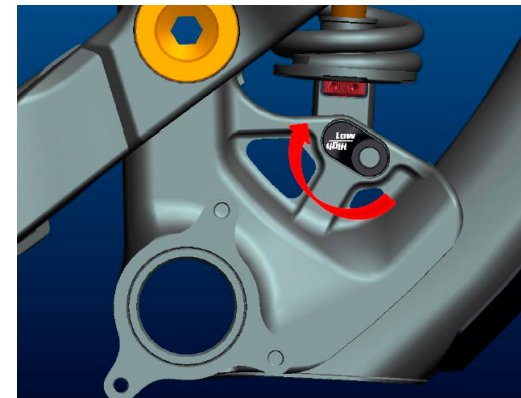

Para cambiar el ajuste por favor aflojar el tornillo que sujeta el amortiguador con una llave Allen de 6mm.

Girar el Geo-chip en cualquiera de las direcciones tal y como muestra la imagen, y apretar el tornillo del amortiguador con un par máximo de 35Nm/308in/lbs

ESTÁNDAR DEL PEDALIER



En el modelo Gambler 700 el estándar de pedalier es PF 104mm, con un diámetro interno de rodamiento de 41mm.

ESTÁNDAR DEL GUÍA-CADENAS



El modelo Gambler esta preparado para cualquier guía-cadenas con Standard ISCG05.

HERRAMIENTAS RECOMENDADAS PARA EL AJUSTE

Por favor, lea atentamente este manual y el del fabricante del amortiguador antes de comenzar con los ajustes.

Ademas, recomendamos la utilización de una llave dinamométrica con cabezal Allen 6mm.

AJUSTE GAMBLER

El ajuste del amortiguador trasero puede realizarse fácilmente en unos minutos.

Por favor tómate ese tiempo para evitar un comportamiento peligroso y para obtener lo mejor de tu Gambler.

Por favor, asegúrate de que la dureza del muelle corresponde a tu peso (incluyendo el equipamiento completa).

La configuración básica del muelle del amortiguador se corresponde según talla:

S: 350x3.50 Correspondiente a un peso de usuario de 65kgs

M: 400x3.50 Correspondiente a un peso de usuario de 75kgs

L: 450x3.50 Correspondiente a un peso de usuario de 85kgs

Recomendamos los siguientes muelles:

50-60 kgs 300x3.50

60-70 kgs 350x3.50

70-80 kgs 400x3.50

80-90 kgs 450x3.50

Para el ajuste del SAG, y la correspondiente distancia entre ojos del amortiguador, puede apretar o aflojar el muelle, siempre respetando el máximo y mínimo de las indicaciones del muelle según el fabricante del amortiguador.

La distancia entre ojos con el ajuste básico debería ser de 232mm (40% SAG/35mm SAG).

Para mas indicaciones del ajuste del amortiguador por favor siga las instrucciones del fabricante del mismo, adjunto a esta bicicleta.

AJUSTE BÁSICO DEL REBOTE

El rebote hace referencia a la velocidad con la que el amortiguador regresa a su posición original, tras absorber un obstáculo. Usando el dial rojo usted puede ajustar el rebote paso a paso. Por favor siga las siguientes instrucciones:

Baje un bordillo permaneciendo sentado en la bicicleta y compruebe cuantas veces rebota.

- Si rebota 1 o 2 veces, el ajuste es correcto.
- Si rebota más de 3 veces el rebote es demasiado rápido. Gire el dial rojo 1 o 2 "Clicks" en el sentido de las agujas del reloj.
- Si no rebota, el rebote es demasiado lento. Gire el dial rojo 1 o 2 "Click" en sentido contrario a las agujas del reloj.

IMPORTANTE!

Asegúrese de que el amortiguador siempre esté montado tal y como muestra la imagen más abajo.

Un montaje en una posición diferente puede causar daños importantes al cuadro, las bieletas y el amortiguador trasero.

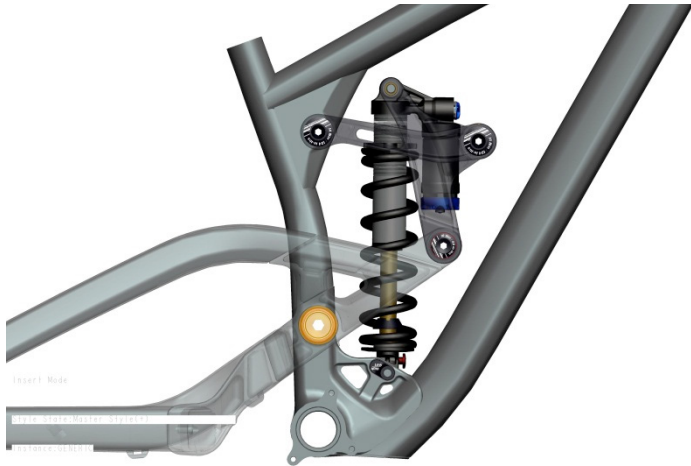

IMPORTANTE!

Después de haber desmontado el amortiguador trasero, ambos tornillos deben ser apretados con un par de 35Nm/308in-lbs.

Si esto no se realiza correctamente el amortiguador podría resultar dañado.

AJUSTE DE OTROS MODELOS DE AMORTIGUADOR

SCOTT recomienda encarecidamente el uso del amortiguador original especificado con el modelo Gambler, ya que ambas partes (cuadro y suspensión) han sido cuidadosamente seleccionadas para un ajuste y funcionamiento perfecto.

Si usted quiere usar un amortiguador diferente del original, por favor asegúrese de que el amortiguador no golpea el cuadro en ninguna posición con el fin de evitar daños en el cuadro.

Por favor siga las instrucciones indicadas mas abajo.

Compruebe que la suspensión o sus partes accesorias no tocan el cuadro, estando montado o en funcionamiento.

Para ello quite el aire o retire el muelle, e instale el amortiguador. Compruebe comprimiéndolo completamente que queda libre de todo contacto con cualquier parte del cuadro.

Si el amortiguador toca cualquier parte del cuadro al hacerlo, no use ese amortiguador para evitar daños en el cuadro, bieletas, basculante o suspensión.

AJUSTE DE LA ALTURA DE TIJA DE SILLÍN

IMPORTANTE!

La tija ha de tener un mínimo de 80mm en el interior del tubo del cuadro.

Nunca use ninguna tija de un diámetro distinto de 31.6mm o utilice casquillos reductores entre tija y cuadro.

SISTEMA DE AJUSTE DE PUNTERAS

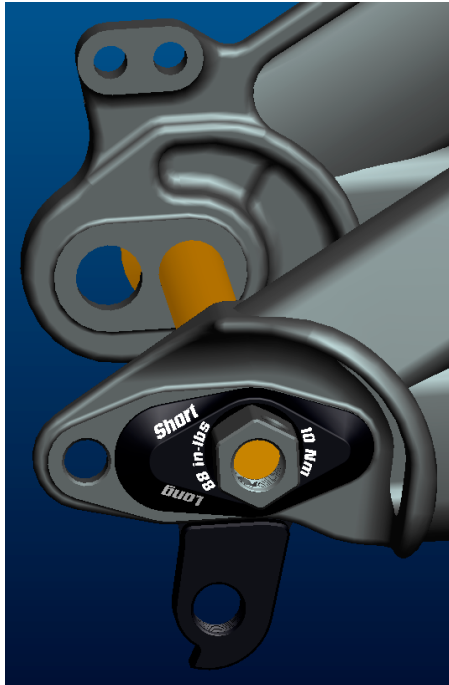

El modelo Gambler por supuesto ofrece la posibilidad de sustituir la puntera en caso de que resulte dañada. Pero además, usted también puede elegir entre dos posiciones del eje trasero diferentes obteniendo dos distancias entre ejes distintas:

¡IMPORTANTE!

Por favor asegúrese de ajustar la posición de la pinza de freno según la posición del eje trasero!

El sistema de punteras es el mismo que el modelo 2013 con las siguientes excepciones:

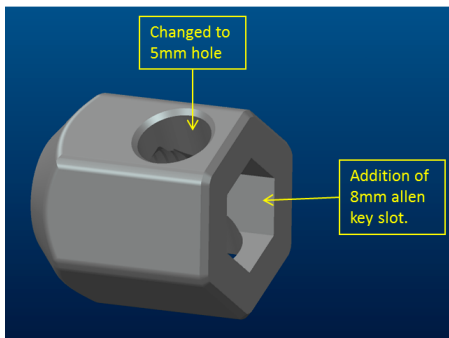

- La cabeza de eje ha sido modificada para poder ser compatible con una llave Allen 5mm (en lugar de la de 4mm) y la tuerca también, para una llave Allen de 8mm. Esto también es compatible con los modelos Gambler 2013.

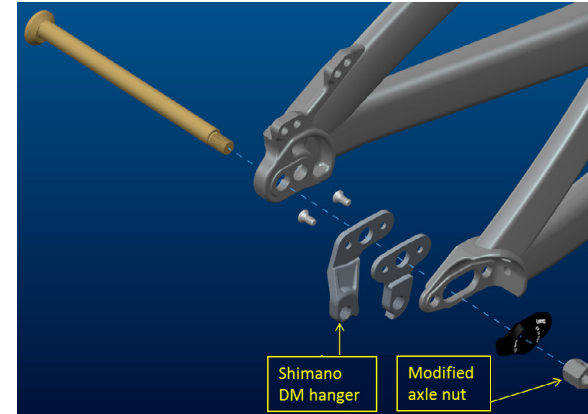

- Nueva puntera direct mount para cambios Shimano en lugar de la antigua para SRAM.

GUIADO DE CABLES

El guiado de cable en la Gambler 700 ha sido optimizado en comparación con el cuadro Gambler previo.

TRIÁNGULO PRINCIPAL

Las nuevas protecciones par alas barras de la horquilla integran también el guiado de cable en la pipa de dirección.

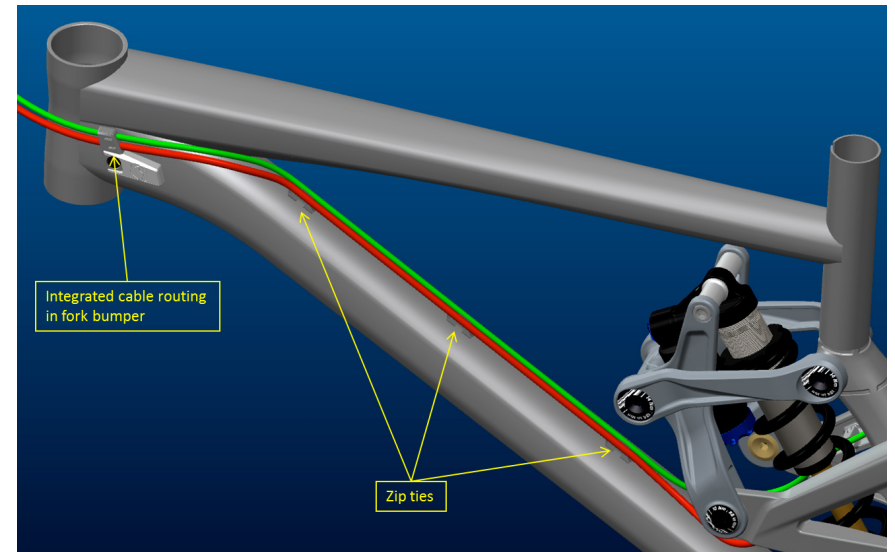

Conexión triángulo principal - basculante:

IMPORTANTE!

Retire el amortiguador y compruebe el guiado de los cables con la bicicleta totalmente comprimida.

Debe tener una curvatura suave desde el anclaje inferior del tubo diagonal hasta el basculante.

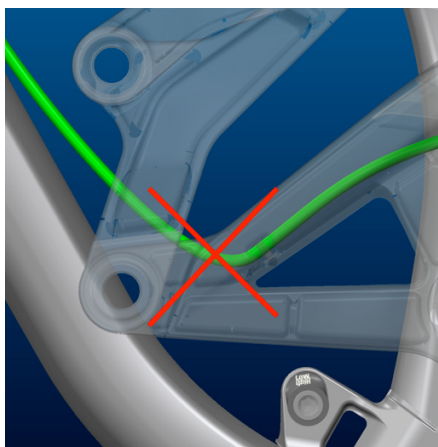
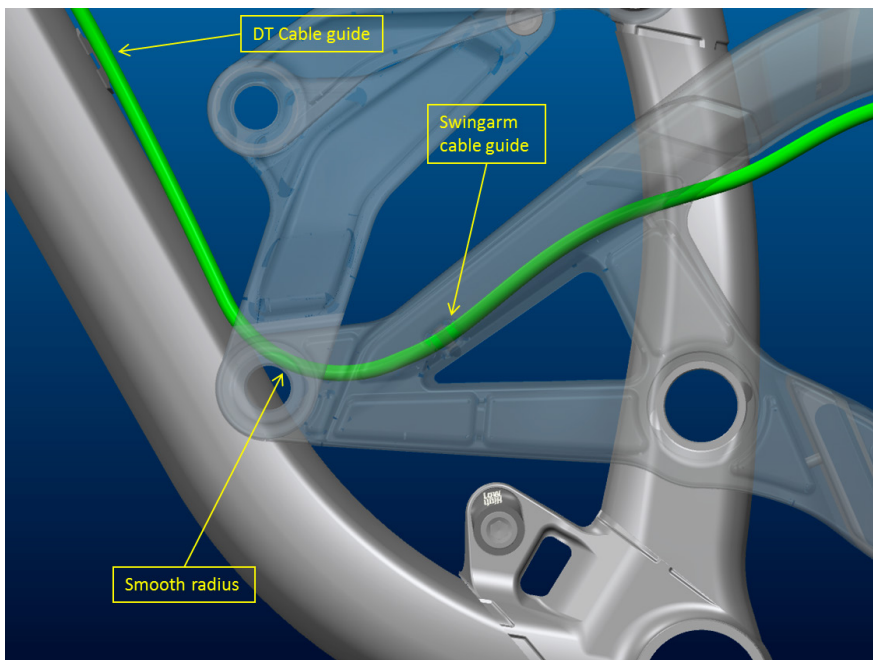

ATENCIÓN!

Asegúrese de comprobar que el cableado tiene una longitud suficiente y curvaturas suaves cuando el cuadro trabaja a recorrido completo.

BASCULANTE

Freno trasero:

Por favor, fije los cables mediante bridas en los puntos preparados para ello.

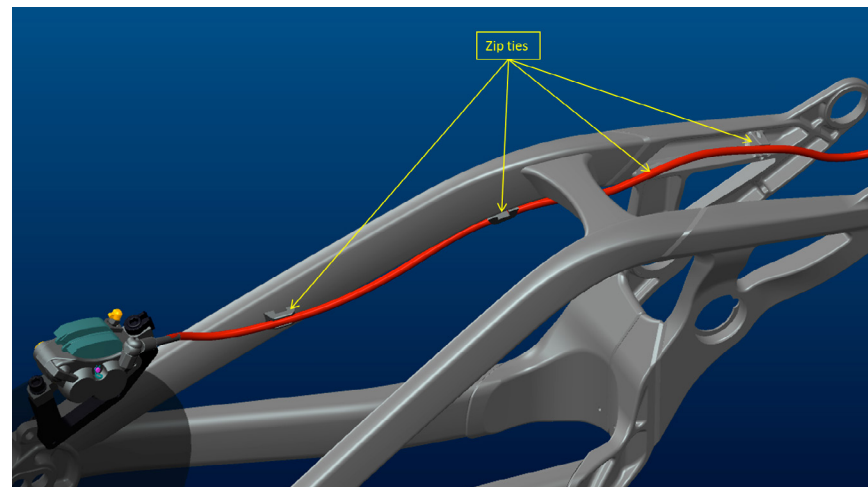

Cambio trasero:

IMPORTANTE!

Para una instalación fácil del guiado interno del cable por el basculante, por favor empuje el cable desde la puntera hacia la parte delantera del basculante.

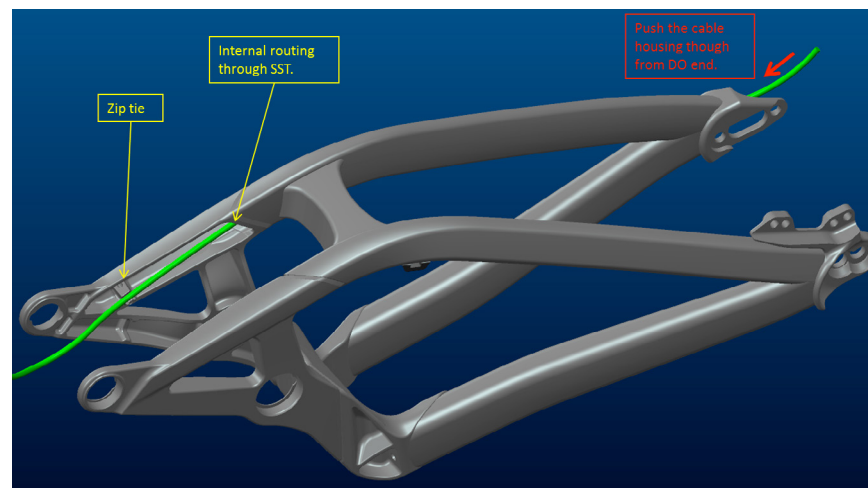

AJUSTE/CAMBIO DE LA HORQUILLA DE SUSPENSIÓN

Para el ajuste de la suspensión por favor siga las instrucciones del fabricante, adjuntas a la bicicleta.

Recomendamos utilizar horquillas con recorridos entre 180 y 200mm (altura de horquilla 568mm), con el fin de no modificar significativamente la geometría y el manejo de la bicicleta.

PROTECTOR PARA LA BARRA DE LA HORQUILLA

Para evitar que la horquilla cause daños al golpear las barras en el cuadro durante una caída, el modelo Gambler incorpora roscas para montar protectores laterales.

Por favor, tome nota que los protectores han sido re-diseñados respecto al modelo 2013. Los protectores 2015 utilizan los mismos tornillos que los 2013.

- El protector derecho sólo hace la función de proteger el cuadro.
- El protector izquierdo es a su vez parte del guiado de cables.

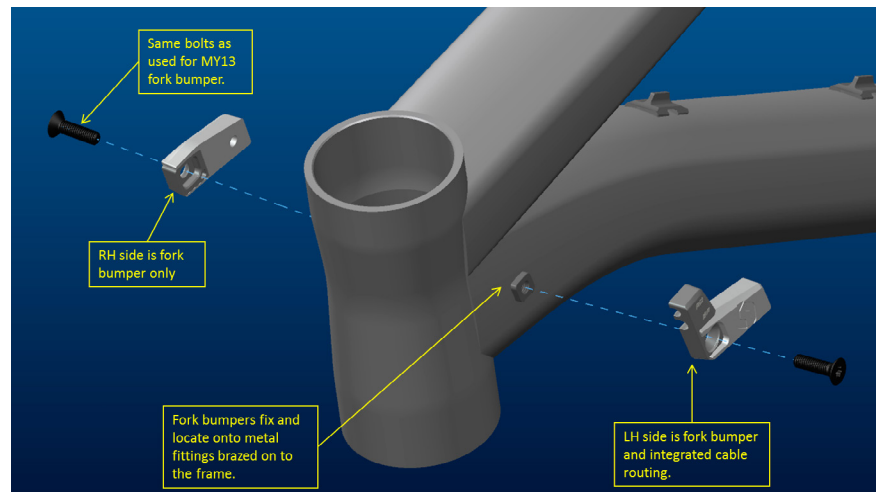

Los protectores pueden ser sustituidos. Usted puede encargarlos a través de su distribuidor SCOTT autorizado con la referencia:

239532 Protector de cuadro/horquilla Gambler

Para sustituir, por favor utilice una llave Allen 4mm para el tornillo M5 y por favor respete el par máximo de apriete de 5Nm/44in/lbs.

MANTENIMIENTO PUNTOS DE GIRO

Los puntos de giro y rodamientos del modelo Gambler son extremadamente fáciles de revisar.

Un tratamiento externo con spray de grasa después de cada lavado es todo lo que debe hacer. SCOTT no recomienda el uso de sprays de grasa espesa ya que dejan una capa que es difícil de quitar. SCOTT recomienda el uso del mismo spray que pueda usar para la cadena.

ATENCIÓN!

Recomendamos encarecidamente acudir a su distribuidor SCOTT local si el basculante requiere ser reparado o montad/desmontado para evitar lesiones causadas por un ajuste incorrecto.

Si tiene que cambiar los rodamientos, puede encargar el kit de mantenimiento en su distribuidor SCOTT de confianza con la referencia indicada mas abajo, o comprarlos en ferretería usando las referencias internacionales que aparecen en la especificaciones.

230989	Kit herramientas Gambler 2013
229705	Kit mantenimiento Gambler 2013

GARANTIA

Modelo

Año

Talla

Número de serie

Nº serie amortiguador

Fecha de compra

GARANTIA

Las bicicletas SCOTT están fabricadas usando las tecnologías de fabricación y los métodos de calidad más innovadores. Están equipadas con los mejores componentes de marcas mundialmente conocidas.

SCOTT garantiza durante cinco años (siempre que se cumplan los protocolos de mantenimiento, ver abajo) y horquillas SCOTT (siempre que sean horquillas SCOTT) durante dos años contra defectos de fabricación y/o material.

Esta garantía de cinco años en cuadros únicamente será aplicable en caso de haber realizado una vez al año un servicio de mantenimiento de acuerdo con lo especificado en este manual, por un distribuidor SCOTT.

El distribuidor SCOTT confirmará el mantenimiento anual con su sello y firma. En caso de no realizar los mantenimientos anuales, la garantía del cuadro se verá reducida de cinco años a tres años. Los costes de los diferentes mantenimientos correrán a cargo del propietario de la bicicleta SCOTT.

En Gambler, Voltage Fr y Volt-X el periodo de garantía es limitado a 2 años. El periodo de garantía comienza el día de la compra. Esta garantía está limitada para el primer comprador, lo cual significa la primera persona que utilizó la bicicleta y para el uso para el cual fue concebida. Además, la garantía está limitada para la venta mediante distribuidores autorizados SCOTT.

La garantía es únicamente válida para bicicletas compradas completamente montadas y quedan excluidas las bicicletas que no se compran completamente ensambladas. En caso de una reclamación de garantía la decisión de sustituir o reparar la pieza depende únicamente de SCOTT. Las partes no defectuosas serán únicamente sustituidas por cuenta del propietario.

El desgaste normal no está cubierto por la garantía. Una lista completa de todas las piezas de desgaste se puede encontrar en el siguiente capítulo de este manual. Además, al final de este manual encontrará un protocolo de mantenimiento para la bicicleta, cuyas copias permanecerán en el distribuidor SCOTT tras la aceptación y firma del consumidor.

Es obligatorio presentar este protocolo junto a la parte defectuosa a la hora de presentar una reclamación de garantía, además una prueba de compra. En caso contrario, no se otorga ninguna garantía.

En principio la garantía se otorga en todo el mundo. Las tramitaciones de garantía deberán de hacerse mediante un distribuidor autorizado SCOTT. Desgaste normal, accidente, negligencia, abuso, montaje incorrecto, mantenimiento inadecuado por otro que no sea un distribuidor autorizado o el uso de piezas o componentes no compatibles con el uso para el cual se vendió la bicicleta no será cubierto por la garantía.

Por la presente SCOTT subvenciona la garantía de fabricante de forma voluntaria.

Los derechos adicionales de acuerdo al orden de nacional de comercialización están reservados.

Para información acerca de la garantía de los amortiguadores Fox Nude, por favor consulte el manual de Fox Nude.