



www.scott-sports.com

All rights reserved © 2014 SCOTT Sports SA
SCOTT Sports SA | 17 Route du Crochet | 1762 Givisiez | Switzerland

Distribution: SSG (Europe) Distribution Center SA
P.E.D Zone C1, Rue Du Kiell 60 | 6790 Aubange | Belgium

V4.3/19012015

SCOTT GENIUS

BIKE OWNER'S MANUAL 2015





www.scott-sports.com

O modelo Genius deverá ser ajustado especificamente para o utilizador de modo a alcançar a máxima segurança e prazer ao utilizar a bicicleta.

Todos os ajustes deverão ser realizados num agente autorizado SCOTT ou conforme informação incluída neste manual.

De forma a evitar problemas técnicos ou quaisquer danos, em caso de dúvida queira por favor contactar o seu agente SCOTT.

CONTEÚDO

Conceito Genius	04
Geometria / Dados Técnicos Genius 650B/27.5"	05
Geometria / Dados Técnicos Genius 29"	06
Tecnologia do Amortecedor.	07
Montagem do Sistema de Fixação de Cabo	10
Amortecedor FOX Nude e Manípulo Twinloc	11
Afinação Básica do Manípulo Twinloc Para o Controlo Remoto do Amortecedor FOX Nude	12
Afinação Básica do Manípulo Twinloc Para o Controlo Remoto do Amortecedor FOX CTD	14
Ferramentas Recomendadas Para Afinação do Amortecedor	14
Afinação do Amortecedor FOX Nude ou FOX CTD	15
SAG	16
Ajuste do Rebound nos Amortecedores FOX Nude e FOX CTD	16
Afinação de Outros Modelos de Amortecedores.	18
Opções de Caixa de Direcção.	18
Bloco Pedaleiro Genius	19
Altura Ajustável do Bloco Pedaleiro	20
Fixação do Desviador Dianteiro.	21
Guia de Corrente	22
Passagem de Cabos Optimizada SCOTT Genius	23
Ajuste da Altura do Selim	27
Drop Out Substituível	28
Montagem do Travão de Disco Traseiro.	28
Afinação / Substituição da Suspensão	29
Manutenção das Partes Móveis.	29
Garantia	30

CONCEITO GENIUS

A nova Genius é o resultado de 2 anos de pesquisa e desenvolvimento para alcançar o quadro de BTT mais leve no mercado que possa ser usado em: Maratonas, trilhos e longas distâncias, acusando na balança apenas 2300gr. Já incluindo quadro, amortecedor FOX Nude e o exclusivo sistema de controlo remoto TWINLOC.

O objetivo da SCOTT não foi apenas criar um quadro leve, mas também duradouro e fiável com um sistema de suspensão inovador e uma cinética otimizada do triângulo traseiro.

A combinação da cinemática otimizada e da extraordinária tecnologia da suspensão permite reduzir a diferença entre o peso das bicicletas super leves de suspensão total (Ex. SCOTT Spark) e a nova geração de bicicletas de All Mountain (Ex. Genius LT).

A Genius foi desenhada para os utilizadores que procuram uma bicicleta de suspensão total para maratonas e passeios de longa distância com um curso máximo de 150mm de curso (27.5") ou 130mm (versão 29").

A SCOTT não vê o Quadro, o Amortecedor e a cinética como componentes únicos que são montados para conceber uma bicicleta, mas sim como um conceito no qual todos estes componentes trabalham como um todo a fim de oferecer um funcionamento perfeito.

O conceito Genius é baseado numa tecnologia multi-pivot.

A performance do amortecimento foi melhorada em comparação com o famoso "antigo" Genius, e com o melhoramento da cinemática conseguimos ainda uma melhor progressividade no final de curso do amortecedor.

O sistema da SCOTT, chamado TC (Traction Control) irá permitir-lhe minimizar, através do seu controlo remoto o curso do amortecedor traseiro de 150mm (27.5") /130mm (29") para 100mm (27.5") /90mm (29") fazendo ainda com que este curso ofereça uma maior resistência para evitar bombeio desnecessário mas garantindo ainda assim a melhor tracção possível. Adicionalmente, o SAG é reduzido e o ângulo de direcção abre ligeiramente.

Alguns modelos da Genius usam também o amortecedor FOX CTD que ao invés do modo de tracção, tem uma plataforma (modo ride) entre os modos de bloqueio e modo de descida.

Não haverá perda de tracção e é garantida uma transferência de potência ao braço oscilante, contrariamente ao bloqueio ou sistemas de bloqueio automático, este sistema permite à roda traseira "ler" o terreno e oferece uma tracção perfeita e velocidade mais elevada quando se pedala de pé.

GEOMETRIA / DADOS TÉCNICOS GENIUS 650B/27.5"

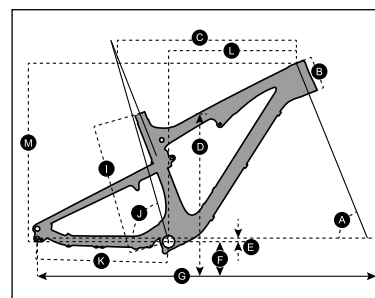

Curso	150/100/0mm
Rácio da suspensão	2.72
Curso do Pistão	55mm
Comprimento do amortecedor (Entre Olhais)	200mm
Casquilhos do triângulo Frontal	22.2mm x 6mm
Casquilhos do triângulo Traseiro	22.2mm x 6mm
Diâmetro do espigão de selim	31.6mm
Caixa de direcção	1 1/8"-1.5 semi integrada tapered (cónica) ou simples 1 1/8 (44.0mm)
Curso da suspensão	150mm
Comprimento da suspensão	544mm
Caixa do bloco pedaleiro	BB PF 92
Desviador dianteiro	Tipo E, montagem directa / SRAM S3 direct mount
Rolamentos	2 x IGUS / 6 x 6802 (24 x 15 x 5)
Medida de pneu Max	57mm/2.25"

	S		M		L		XL	
	LOW BB SETTING	HIGH BB SETTING	LOW BB SETTING	HIGH BB SETTING	LOW BB SETTING	HIGH BB SETTING	LOW BB SETTING	HIGH BB SETTING
A HEAD TUBE ANGLE	67.9°	68.4°	67.9°	68.4°	67.9°	68.4°	67.9°	68.4°
B HEAD TUBE LENGTH	100.0 mm 3.9 in	100.0 mm 3.9 in	110.0 mm 4.3 in	110.0 mm 4.3 in	120.0 mm 4.7 in	120.0 mm 4.7 in	135.0 mm 5.3 in	135.0 mm 5.3 in
C TOP TUBE HORIZONTAL	569.9 mm 22.4 in	568.6 mm 22.4 in	599.9 mm 23.6 in	598.6 mm 23.6 in	624.9 mm 24.6 in	623.6 mm 24.6 in	649.9 mm 25.6 in	648.6 mm 25.5 in
D STANDOVER HEIGHT	773.1 mm 30.4 in	775.9 mm 30.5 in	774.6 mm 30.5 in	777.6 mm 30.6 in	807.0 mm 31.8 in	810.4 mm 31.9 in	809.0 mm 31.9 in	812.4 mm 32.0 in
E BB OFFSET	-11.6 mm -0.5 in	-6.1 mm -0.2 in	-11.6 mm -0.5 in	-6.1 mm -0.2 in	-11.6 mm -0.5 in	-6.1 mm -0.2 in	-11.6 mm -0.5 in	-6.1 mm -0.2 in
F BB HEIGHT	344.9 mm 13.6 in	350.4 mm 13.8 in	344.9 mm 13.6 in	350.4 mm 13.8 in	344.9 mm 13.6 in	350.4 mm 13.8 in	344.9 mm 13.6 in	350.4 mm 13.8 in
G WHEEL BASE	1,122.7 mm 44.2 in	1,121.8 mm 44.2 in	1,153.8 mm 45.4 in	1,152.9 mm 45.4 in	1,179.9 mm 46.5 in	1,179.0 mm 46.4 in	1,206.6 mm 47.5 in	1,205.7 mm 47.5 in
H BB CENTER TO TOP TUBE CENTER								
I BB CENTER TO TOP OF SEATTUBE	415.0 mm 16.3 in	415.0 mm 16.3 in	440.0 mm 17.3 in	440.0 mm 17.3 in	475.0 mm 18.7 in	475.0 mm 18.7 in	510.0 mm 20.1 in	510.0 mm 20.1 in
J SEAT ANGLE	74.0°	74.5°	74.0°	74.5°	74.0°	74.5°	74.0°	74.5°
K CHAINSTAY	439.0 mm 17.3 in	439.0 mm 17.3 in	439.0 mm 17.3 in	439.0 mm 17.3 in	439.0 mm 17.3 in	439.0 mm 17.3 in	439.0 mm 17.3 in	439.0 mm 17.3 in
L REACH	401.4 mm 15.8 in	406.1 mm 16.0 in	428.7 mm 16.9 in	433.4 mm 17.1 in	451.1 mm 17.8 in	455.7 mm 17.9 in	472.1 mm 18.6 in	476.7 mm 18.8 in
M STACK	588.8 mm 23.2 in	585.5 mm 23.1 in	598.1 mm 23.5 in	594.7 mm 23.4 in	607.3 mm 23.9 in	603.9 mm 23.8 in	621.2 mm 24.5 in	617.7 mm 24.3 in
N STEM LENGTH	60.0 mm 2.4 in	60.0 mm 2.4 in	70.0 mm 2.8 in	70.0 mm 2.8 in	80.0 mm 3.1 in	80.0 mm 3.1 in	90.0 mm 3.5 in	90.0 mm 3.5 in

GEOMETRIA / DADOS TÉCNICOS GENIUS 29"

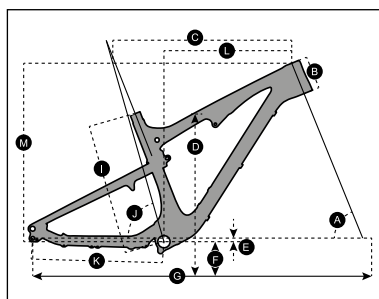

Curso	130/90//0mm
Rácio da suspensão	2.60
Curso do Pistão	50mm
Comprimento do amortecedor (Entre Olhais)	190mm
Casquilhos do triângulo Frontal	22.2mm x 6mm
Casquilhos do triângulo Traseiro	22.2mm x 6mm
Diâmetro do espigão de selim	31.6mm
Caixa de direcção	1 1/8"-1.5 semi integrada tapered (cónica) ou simples 1 1/8 (44.0mm)
Curso da suspensão	130mm
Comprimento da suspensão	540mm
Caixa do bloco pedaleiro	BB PF 92
Desviador dianteiro	Tipo E, montagem directa / SRAM S3 direct mount
Rolamentos	2 x IGUS / 6 x 6802 (24 x 15 x 5)
Medida de pneu Max	57mm/2.25inch

	S		M		L		XL	
	LOW BB SETTING	HIGH BB SETTING	LOW BB SETTING	HIGH BB SETTING	LOW BB SETTING	HIGH BB SETTING	LOW BB SETTING	HIGH BB SETTING
A HEAD TUBE ANGLE	68.9°	69.4°	68.9°	69.4°	69.0°	69.4°	69.0°	69.4°
B HEAD TUBE LENGTH	100.0 mm 3.9 in	100.0 mm 3.9 in	100.0 mm 3.9 in	100.0 mm 3.9 in	110.0 mm 4.3 in	110.0 mm 4.3 in	120.0 mm 4.7 in	120.0 mm 4.7 in
C TOP TUBE HORIZONTAL	570.3 mm 22.5 in	569.0 mm 22.4 in	600.3 mm 23.6 in	598.9 mm 23.6 in	625.2 mm 24.6 in	623.8 mm 24.6 in	650.2 mm 25.6 in	648.8 mm 25.5 in
D STANDOVER HEIGHT	770.4 mm 30.3 in	772.8 mm 30.4 in	772.8 mm 30.4 in	775.5 mm 30.5 in	803.0 mm 31.6 in	806.1 mm 31.7 in	800.6 mm 31.5 in	803.8 mm 31.6 in
E BB OFFSET	-34.5 mm -1.4 in	-29.1 mm -1.1 in	-34.5 mm -1.4 in	-29.0 mm -1.1 in	-34.0 mm -1.3 in	-28.5 mm -1.1 in	-34.0 mm -1.3 in	-28.4 mm -1.1 in
F BB HEIGHT	335.5 mm 13.2 in	340.9 mm 13.4 in	335.5 mm 13.2 in	341.0 mm 13.4 in	336.0 mm 13.2 in	341.5 mm 13.4 in	336.0 mm 13.2 in	341.6 mm 13.4 in
G WHEEL BASE	1112.2 mm 43.8 in	1111.8 mm 43.8 in	1142.2 mm 45.0 in	1141.8 mm 45.0 in	1168.0 mm 46.0 in	1167.6 mm 46.0 in	1193.9 mm 47.0 in	1193.5 mm 47.0 in
H BB CENTER TO TOP TUBE CENTER								
I BB CENTER TO TOP OF SEATTUBE	415.0 mm 16.3 in	415.0 mm 16.3 in	440.0 mm 17.3 in	440.0 mm 17.3 in	475.0 mm 18.7 in	475.0 mm 18.7 in	510.0 mm 20.1 in	510.0 mm 20.1 in
J SEAT ANGLE	73.9°	74.4°	73.9°	74.4°	74.0°	74.4°	74.0°	74.4°
K CHAINSTAY	450.0 mm 17.7 in	449.0 mm 17.7 in	450.0 mm 17.7 in	449.0 mm 17.7 in	449.9 mm 17.7 in	448.9 mm 17.7 in	449.9 mm 17.7 in	448.9 mm 17.7 in
L REACH	394.2 mm 15.5 in	399.2 mm 15.7 in	424.2 mm 16.7 in	429.1 mm 16.9 in	447.1 mm 17.6 in	451.8 mm 17.8 in	469.4 mm 18.5 in	474.1 mm 18.7 in
M STACK	770.4 mm 30.3 in	772.8 mm 30.4 in	772.8 mm 30.4 in	775.5 mm 30.5 in	803.0 mm 31.6 in	806.1 mm 31.7 in	800.6 mm 31.5 in	803.8 mm 31.6 in
N STEM LENGTH	60.0 mm 2.4 in	60.0 mm 2.4 in	70.0 mm 2.8 in	70.0 mm 2.8 in	80.0 mm 3.1 in	80.0 mm 3.1 in	90.0 mm 3.5 in	90.0 mm 3.5 in

TECNOLOGIA DO AMORTECEDOR

O coração do sistema é o novo amortecedor SCOTT FOX Nude fabricado pela FOX, oferecendo três opções de curso e que tornam este sistema possível.

O Manipulo de controlo remoto TWINLOC é a evolução do já de si extraordinário sistema TRACLOC da SCOTT.

Enquanto o sistema TRACLOC permitia o ajuste rápido entre os vários cursos dos amortecedores patenteados SCOTT TC através do seu manípulo no guidador, o sistema TWINLOC permite agora fazer tudo isto adicionado ainda a capacidade de alternar entre o bloqueio e funcionamento livre da suspensão, simultaneamente alteramos as várias funções do amortecedor.

Em combinação com as suspensões FOX 34 CTD (27.5")/ e FOX 32 CTD (29") é também possível ter um modo de plataforma na suspensão.

Os três modos distintos de funcionamento do manípulo em combinação com o amortecedor FOX Nude são:

- Modo de Bloqueio (climb mode) - amortecedor bloqueado, suspensão bloqueada
- Modo de Tracção (traction mode)- amortecedor em modo de tracção, curso total da suspensão
- Curso Total (descend mode)- curso total do amortecedor, curso total da suspensão

Os três modos distintos de funcionamento do manípulo em combinação com o amortecedor CTD são:

- Modo de bloqueio (climb mode)- amortecedor bloqueado, suspensão bloqueada
- Plataforma (ride mode)- traseira com plataforma (reduz o bombear da pedalada) e frente com plataforma
- Curso total (descend mode)- curso total do amortecedor, curso total da suspensão

A SCOTT oferece a possibilidade de usufruir dois tipos de manípulos TWINLOC nas seguintes combinações de amortecedor/suspensões:

- FOX Nude com adaptadores para suspensões FOX CTD e Rock Shox DNA 3 (artigo nº 230097)
- FOX CTD com adaptadores para suspensões FOX CTD e Rock Shox DNA 3 (artigo nº 230098)

Por favor repare que o amortecedor FOX CTD não oferece o modo de tracção mas sim um modo de plataforma. Ao contrário do FOX Nude o volume da camara de ar mantém-se inalterado nos diferentes modos.

IMPORTANTE!

Apenas poderá montar o manípulo TWINLOC no lado esquerdo do guidador e virado para cima.

Encontrará três posições no manípulo TWINLOC.

1. Modo de bloqueio

amortecedor e suspensão bloqueados, é agora possível subir estradas em asfalto sem perda de potência. Em simultâneo um sistema de “blow off” evita que danifique o amortecedor caso se esqueça de desbloquear o sistema quando atinge um obstáculo.

2. Modo de tracção /plataforma

amortecedor em modo de tracção, suspensão em modo de tracção, ao reduzir o volume de ar no amortecedor este não consegue atingir a totalidade do curso, comprimindo aprox. 60% do curso total, as características da mola de ar alteram-se e o amortecedor fica mais firme. É agora possível trepar com tracção otimizada terrenos complicados sem o efeito “bombar” no amortecedor.

3. Modo curso total

amortecedor e suspensão em curso total 150/130mm (27.5"/29")

Encontrará três posições no manípulo TWINLOC:

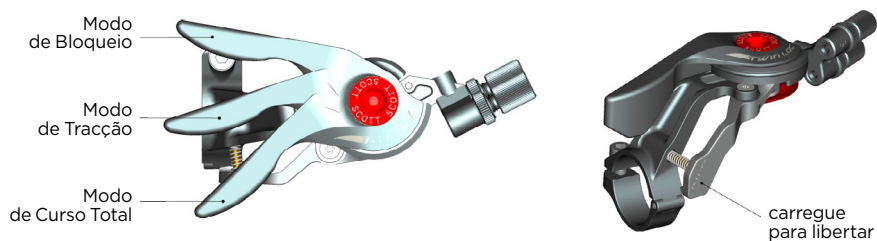

Para a montagem do controlo remoto da suspensão existem dois tipos diferentes de sistema de fixação do cabo que são intermutáveis.

O sistema de fixação de cabo pode ser mudado numa questão de minutos para adaptar o manípulo de acordo com a suspensão em uso.

Pode verificar na parte inferior do manípulo, o modelo de adaptador em uso para a suspensão.

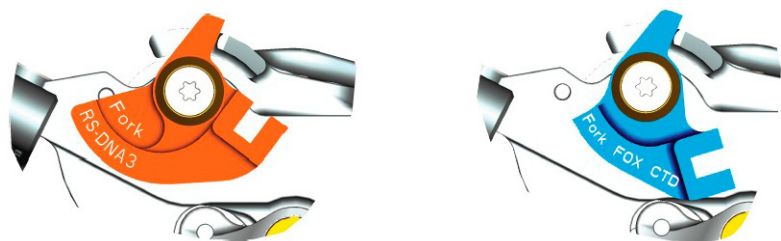

A SCOTT oferece duas opções de manípulo TWINLOC com as seguintes combinações amortecedor/suspensão:

- FOX Nude com adaptadores diferentes para suspensões FOX CTD e Rock Shox DNA 3 (artigo nº 230097)
- FOX CTD com adaptadores diferentes para suspensões FOX CTD e Rock Shox DNA 3 (artigo nº 230098)

Por favor note que os adaptadores dos manípulos para as suspensões Rock shox DNA 3 ou FOX CTD não são compatíveis com os restantes manípulos, terá que adquirir um novo manípulo.

Para a montagem do controlo do bloqueio da suspensão queira seguir as instruções em baixo:

DESMONTAGEM DO
ADAPTADOR DE
QUANTIDADE DE CABO

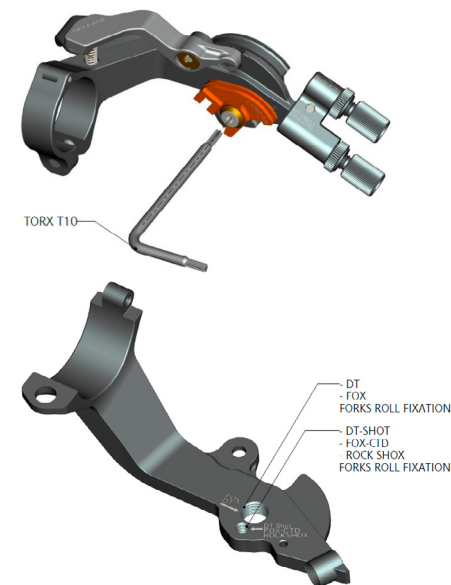

MONTAGEM DO
ADAPTADOR DE
REGULAÇÃO DA
QUANTIDADE DE CABO

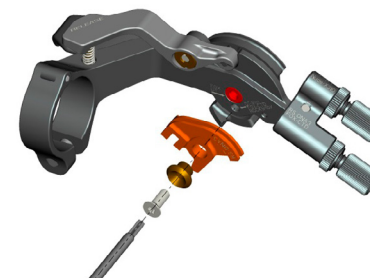

MONTAGEM DO SISTEMA DE FIXAÇÃO DE CABO

IMPORTANTE!

Por favor certifique-se que o sistema de bloqueio da SRAM/ Rock Shox é activado correctamente após o transporte da bicicleta. Para isso deve comprimir a suspensão 5 a 10 vezes antes da montagem/afinação do cabo de controlo remoto.

O manípulo deve mostrar na face inferior, no sistema de fixação do cabo de controlo remoto, a marca da suspensão em uso. Nunca tente usar um sistema destinado a Rock Shox numa FOX ou vice-versa.

1. Para proceder à montagem do cabo deverá colocar o manípulo na posição de Curso Total, deslizar o cabo como demonstrado na imagem abaixo, passá-lo pela espiral de cabo pré-dimensionada e fixá-lo na unidade de montagem no topo direito da coroa da suspensão.

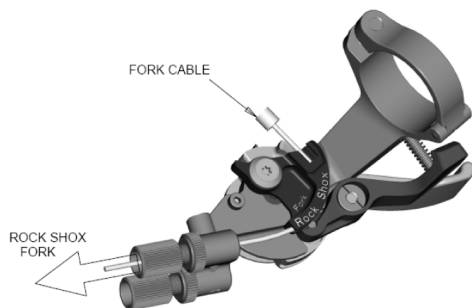

2. Fixe o cabo com uma chave sextavada de 2mm no afinador da suspensão com um torque máximo de 0.9Nm, corte o cabo á medida e coloque por fim um terminal de cabo.



Para mais informações sobre esta operação por favor consulte o manual Rock Shox ou FOX que acompanha a sua bicicleta.

DICA:

Para verificar a tensão aconselhada para o cabo, por favor tente afastar a espiral de cabo do respectivo afinador apenas com os seus dedos. Não deverá haver folga entre eles, caso isto aconteça deverá rodar o afinador no sentido contrário aos ponteiros do relógio até eliminar qualquer folga.

AMORTECEDOR FOX NUDE E MANÍPULO TWINLOC

Na ilustração do desenho e do manípulo de bloqueio remoto abaixo, pode visualizar as peças numeradas que serão indicadas no manual para explicação da forma de ajuste e afinação.



Parts List

S1	Olhal frontal/ Parafuso de fixação do Amortecedor
S2	Olhal traseiro/ Parafuso de fixação do Amortecedor
S3	Corpo do amortecedor
S4	botão de ajuste da recuperação
S5	Válvula da câmara de ar positiva
S6	Roda de ajuste do bloqueio
S7	Parafuso de fixação do cabo (Escondido atrás da roda de ajuste do bloqueio)
S8	Êmbolo do amortecedor
S9	Indicador de SAG (o-ring no êmbolo)



L1	Alavanca do Manípulo de bloqueio remoto
L2	botão de saída de modo
L3	Cabos de controlo do sistema de bloqueio remoto
L4	Ajustador de folga do cabo da suspensão
L5	Ajustador de folga do cabo do amortecedor

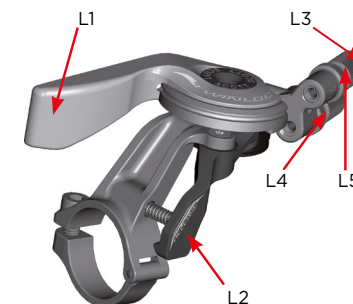

AFINAÇÃO BÁSICA DO MANÍPULO TWINLOC PARA O CONTROLO REMOTO DO AMORTECEDOR FOX NUDE

Para assegurar um funcionamento perfeito do amortecedor FOX Nude é fundamental seguir exactamente os passos que a seguir se assinalam.

Nos quadros de carbono GENIUS existe uma passagem interna dos cabos.

Introduza primeiro o cabo no manípulo (parte de cima) e depois coloque o cabo na espiral de cabo, tal como demonstrado na imagem em baixo.

Nos modelos GENIUS de alumínio é utilizado um sistema convencional de fixação das espirais com abraçadeiras plásticas.

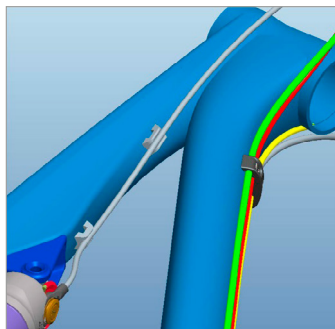
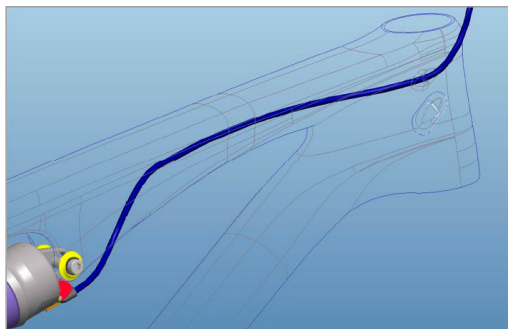

1. Remova o parafuso de cabo (s7) utilizando uma chave sextavada de 2mm rodando o parafuso no sentido contrário aos ponteiros do relógio.



2. Aplique um novo cabo através do orifício do manípulo e através da espiral de cabo e empurre este à volta da roda de controlo remoto (S6).



3. Aperte o parafuso de fixação do afinador usando uma chave Allen de 2mm e rodando-a no sentido contrário aos ponteiros do relógio com um torque de aperto Max. de 1.6 Nm.

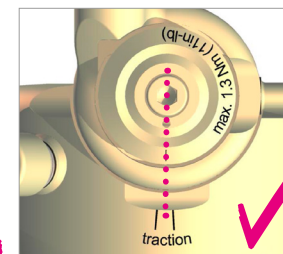
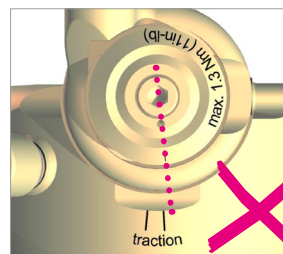

4. Verifique se o manípulo está na posição (modo de tracção) e ajuste a roda de controlo remoto conforme demonstrado na imagem em baixo.



5. Corte o cabo e deixe uma folga de aprox. 20mm



6. Coloque um terminal de cabo e fixe-o usando um alicate com uma pressão moderada.

AFINAÇÃO BÁSICA DO MANÍPULO TWINLOC PARA O CONTROLO REMOTO DO AMORTECEDOR FOX CTD

A montagem do cabo de controlo remoto no amortecedor FOX CTD é similar ao explicado anteriormente para o amort. FOX Nude.

Para mais detalhes sobre este amortecedor queira por favor consultar o manual da DT Swiss fornecido com a bicicleta.

FERRAMENTAS RECOMENDADAS PARA AFINAÇÃO DO AMORTECEDOR

Para afinar a pressão do amortecedor nós recomendamos o uso de uma bomba de suspensão que permita atingir uma pressão máxima de 20bars/300psi, com uma válvula especial que evite perdas de ar aquando da sua remoção do amortecedor para garantir uma pressão exacta

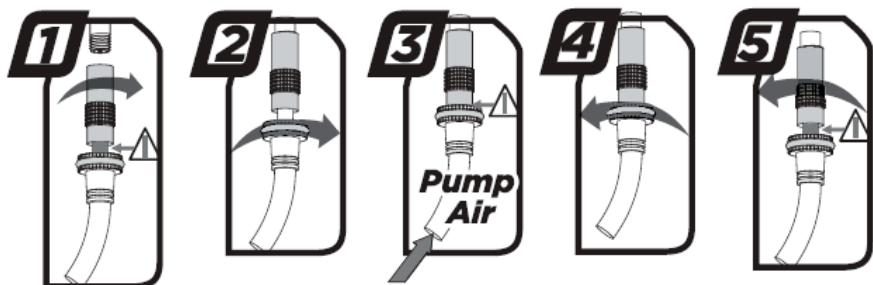

Tome em atenção que cada vez que efectuar uma verificação à pressão do amortecedor deverá repor o ar perdido nesta operação e ajustar novamente a pressão recomendada. Recorde-se sempre que os manómetros das bombas de suspensão possuem uma margem de erro máxima de 10%.

AFINAÇÃO DO AMORTECEDOR FOX NUDE OU FOX CTD

A afinação do amortecedor FOX Nude ou FOX CTD pode ser feita em poucos minutos.

IMPORTANTE!

Para todos os ajustes o manípulo deve estar na posição “curso total”.

Para ajustar a pressão das câmaras-de-ar do amortecedor FOX Nude ou FOX CTD por favor siga as instruções a seguir descritas:

1. Retire a tampa da válvula da câmara-de-ar positiva (S5) localizada no corpo do amortecedor.
2. Coloque a bomba de ar na válvula.
3. Por favor tenha em conta que é necessária alguma pressão vinda do interior do amortecedor para activar o indicador de pressão na bomba. Certifique-se de que contrabalança esta pequena perda de ar aquando da verificação da pressão de ar no amortecedor, tenha também em conta que as bombas apresentam uma tolerância de 10% na indicação da pressão.
4. Por favor utilize a App FOX iRD disponível no iTunes através do seguinte link: <https://itunes.apple.com/us/app/fox-intelligent-ride-dynamics/id549035102?mt=8&ign-mpt=uo%3D4>

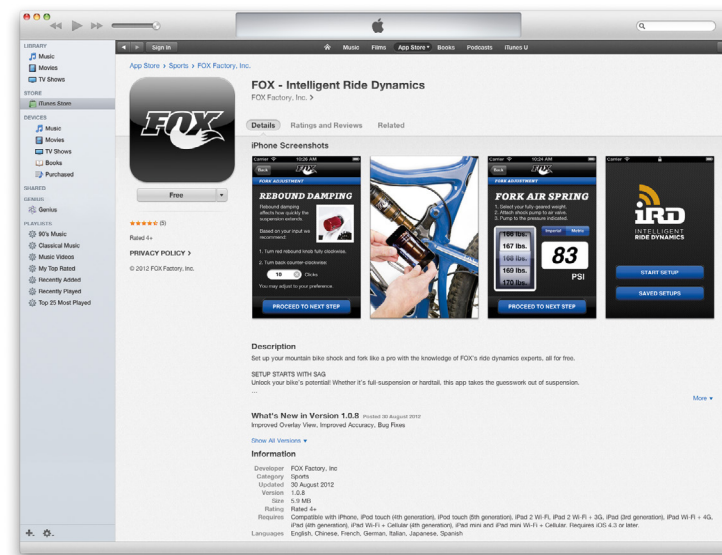

5. Depois de descarregar a aplicação, siga os passos demonstrados e carregue o amortecedor com a pressão requerida, quando atingir a pressão correspondente ao peso desejado, retire a bomba e coloque por fim a tampa da válvula.

SAG

O SAG deve ser de 14mm (27.5"/650B) e de 12.5mm (29") medido no pistão do amortecedor.

Para verificar o seu ajuste siga as instruções abaixo:

1. Sente-se na bicicleta e coloque os pés nos pedais
2. Volte a colocar os pés no chão e levanta-se da bicicleta sem bombear o amortecedor durante o processo.
3. Verifique se o O-ring (S9) no pistão do amortecedor (S8) tem uma distância de 14/12.5mm até ao retentor no corpo do amortecedor.
 - Se a distância entre o O-ring e o retentor no corpo principal for de 14/12.5mm, a pressão de ar está adequada ao seu peso.
 - Se a distância entre o O-ring e retentor for inferior a 14/12.5mm, a pressão na câmara de ar é demasiado alta, deve ser cuidadosamente reduzida usando a válvula de descarga na bomba até que a distância seja de 14/12.5mm.
 - Se a distância entre o retentor e O-ring for superior aos 14/12.5mm, a pressão na câmara de ar é insuficiente e deve ser aumentada usando a bomba de amortecedor até que a distância seja igual a 14/12.5mm

AJUSTE DO REBOUND NOS AMORTECEDORES FOX NUDE E FOX CTD

O "Rebound" descreve a velocidade com que o amortecedor recupera a sua extensão original após ter absorvido um impacto.

Usando o botão de ajuste (S4 do amortecedor pode ajustar o Rebound passo a passo



Por favor proceda ao seguinte teste:

Conduza a sua bicicleta fora de uma estrada pavimentada (sentado no selim) e verifique quantas vezes a sua bicicleta ressalta após passar por um buraco ou obstáculo.

- Se ressaltar 1-2 vezes, a afinação está correcta
- Se ressaltar mais de 3 vezes o Rebound está rápido de mais. (rodar o botão de ajuste 1-2 "clicks" no sentido dos ponteiros do relógio)
- Se não obtiver qualquer ressalto o Rebound está muito lento. (rodar o botão de ajuste 1-2 "clicks" no sentido contrário ao sentido dos ponteiros do relógio)

IMPORTANTE!

Tenha em atenção que deverá montar o amortecedor FOX Nude tal como demonstrado na Imagem abaixo.

Montar o amortecedor numa posição diferente daquela indicada poderá causar danos irreparáveis no quadro, links e no próprio amortecedor.

O mesmo se aplica no caso do amortecedor FOX CTD.

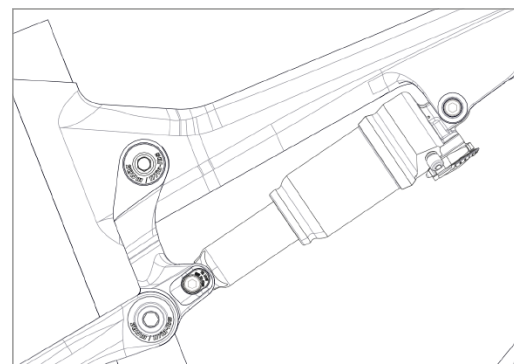

IMPORTANTE!

Após a desmontagem do amortecedor ambos os parafusos de fixação devem ser reapertados com um torque máximo de 10Nm.

Se esta operação não for feita correctamente o amortecedor poderá ser danificado.

AFINAÇÃO DE OUTROS MODELOS DE AMORTECEDORES

A SCOTT recomenda o uso exclusivo dos amortecedores FOX Nude (FOX CTD) para o seu modelo Genius, isto porque ambos foram desenhados em conjunto para garantir a melhor performance possível e um funcionamento da suspensão o mais linear possível.

Se pretender usar um amortecedor diferente do recomendado por favor assegure-se que o mesmo não irá tocar em momento algum em nenhum componente do quadro pois poderá causar danos irreparáveis.

Nestes outros modelos de amortecedor deve respeitar o SAG de 14/12.5mm.

Por favor siga as seguintes instruções:

Assegure-se que o amortecedor ou qualquer dos seus componentes não entram em contacto com o quadro, quer seja em funcionamento ou imóvel.

Para confirmar esta situação deve retirar todo o ar ou mola (conforme o caso), montar o amortecedor e forçar o seu curso completo.

Se o amortecedor tocar no quadro durante esta operação, não use este amortecedor a fim de evitar qualquer dano no quadro, escoras traseiras ou amortecedor.

OPÇÕES DE CAIXA DE DIRECÇÃO

A Genius oferece uma testa e coluna de direcção cónica (tapered) com caixa de direcção semi integrada da gama "50-61mm" com uma medida de rolamentos de 44.0mm no topo e 54.9mm na parte inferior da caixa de direcção.

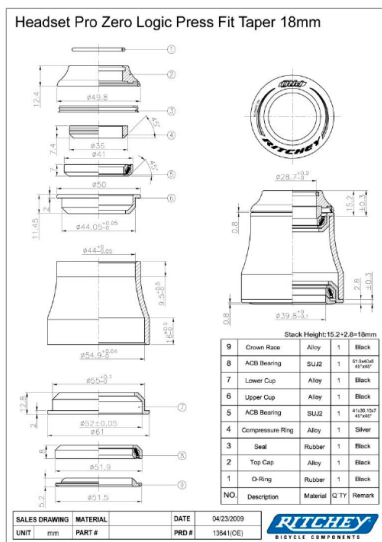
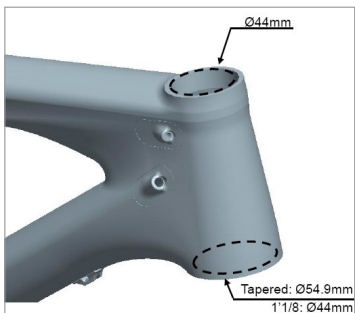

Ritchey WCS Carbon Zero Tapered	PF 50-61mm	18mm UD	PRD 13636
Ritchey PRO Tapered	PF 50-61mm	12.9mm	PRD 13640

É também possível utilizar suspensões com medida de 1 1/8 standard usando um redutor da seguinte ref:

Ritchey WCS Carbon Zero Tapered	PF 50-61mm	18mm UD for 1 1/8" fork	PRD 14860
---------------------------------	------------	-------------------------	-----------

BLOCO PEDALEIRO GENIUS

Todos os modelos da Genius (carbono e alumínio) estão equipados com bloco pedaleiro BB 92 PF standard.

Este bloco é compatível com vários modelos de pedaleiro/blocos de várias marcas (Shimano, SRAM, FSA e outros).

Tenha em atenção de que não é necessário o uso de espaçador no lado direito na caixa do bloco pedaleiro (lado da transmissão).

BB (carbon frames): PF92 (ID41mm). No spacer.

BB (alloy frames): PF92 (ID41mm). No spacer.

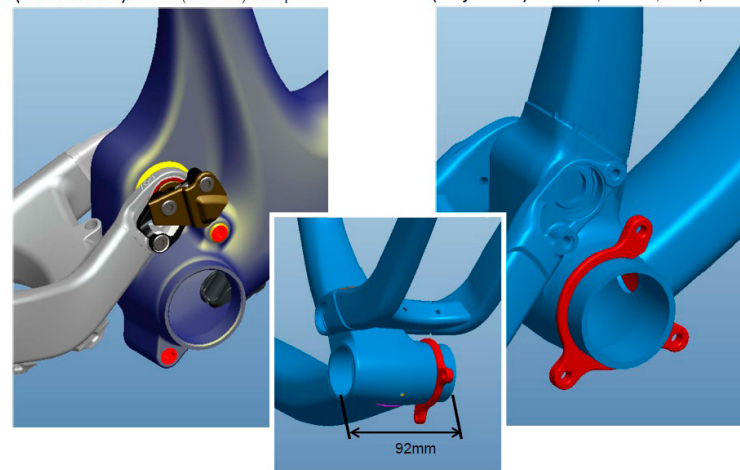

ALTURA AJUSTÁVEL DO BLOCO PEDALEIRO

Nas Genius equipadas com o amortecedor FOX Nude ou FOX CTD poderá ajustar a altura do bloco pedaleiro ao solo em duas posições mudando a posição do chip de geometria localizado na parte inferior do link.

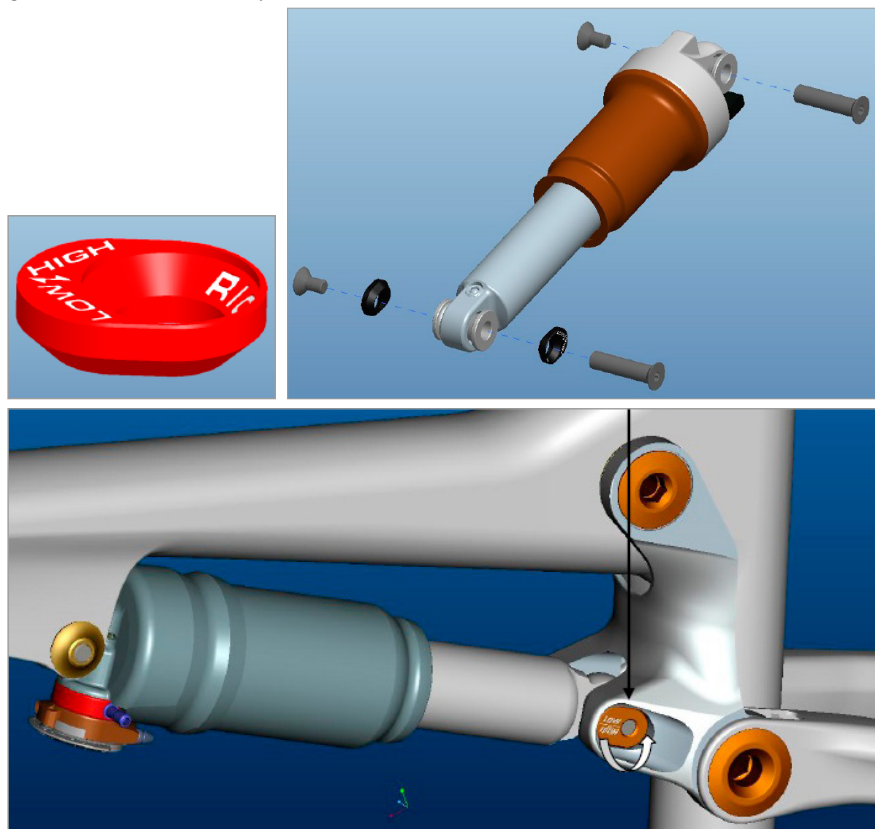

1. Bloco pedaleiro posição baixa para um centro de gravidade baixo
2. Bloco pedaleiro posição alta para maior eficácia em subida e passagem de obstáculos

	GENIUS 700	GENIUS 900
POSIÇÃO BAIXA		
ANGULO TESTA DE DIRECÇÃO	67.9°	69.0°
ALTURA DO BLOCO PED. AO SOLO	345mm	335mm
ALTA		
ANGULO TESTA DE DIRECÇÃO	68.4°	69.5°
ALTURA DO BLOCO PED. AO SOLO	351mm	340mm

IMPORTANTE!

Não é possível utilizar este chip de geometria em outros amortecedores que não os FOX Nude FOX CTD. O amortecedor pode colidir com o quadro e causar danos.

FIXAÇÃO DO DESVIADOR DIANTEIRO

No modelo Genius irá encontrar um desviador dianteiro do tipo "E", mas neste caso fixo directamente ao triângulo traseiro sem utilizar a placa que normalmente é utilizada para fixar o desviador ao aperto do eixo pedaleiro, pode usar também um desviador tipo Sram S3 direct mount.

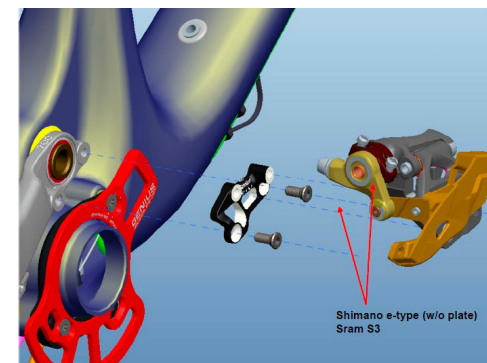

Por favor note que é sempre necessária a utilização do adaptador de montagem fornecido com a bicicleta ou quadro, entre a escora e mudança frontal.

Este adaptador pode ser encomendado no seu agente SCOTT através da referência nr:

229728 FD Mount Genius 2013 700-650B

229729 FD Mount Genius 2013 900-29

Tenha em atenção que os dois modelos de adaptador não são intermutáveis!

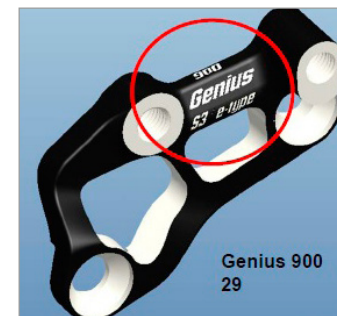

GUIA DE CORRENTE

Tanto os modelos de carbono como os de alumínio aceitam guias de corrente sistema ISCG.

Um adaptador para aplicação de guia de corrente pode ser encomendado no seu agente SCOTT com a ref:

229730 ISCG adaptor Genius 2013

Detalhe de montagem do adaptador para guia de corrente nos quadros Genius:

O adaptador tem que ser utilizado para a montagem do sistema de bloqueamento de corrente no sistema ISCG05.

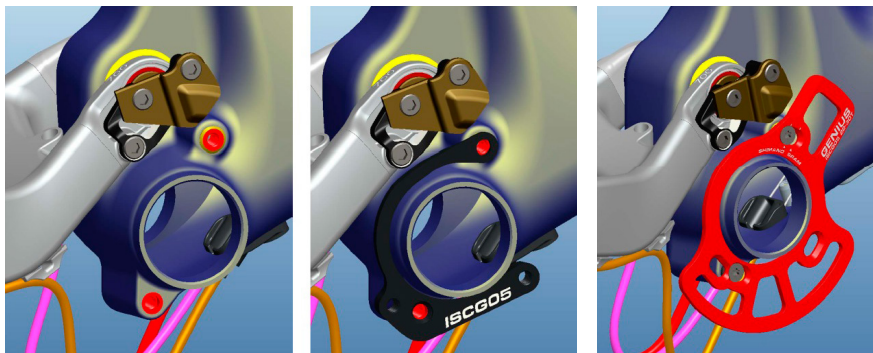

Tenha em consideração que deve utilizar todas as peças fornecidas no adaptador e este deve ser aplicado exactamente como demonstrado no desenho em baixo.

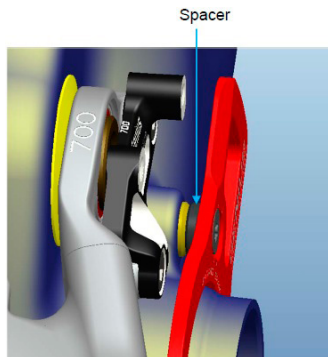

Por favor respeite os diferentes posicionamentos dos adaptadores da mudança frontal SRAM e Shimano.

Para transmissões 2x10 é necessário utilizar duas anilhas de 2.5mm, para transmissões 3x10 utilize apenas uma anilha de 2.5mm (em cada parafuso) conforme demonstrado.

Detalhe de montagem nos quadros Genius de alumínio:

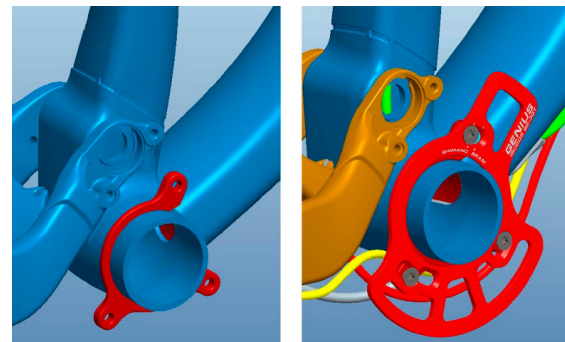

Pode montar o bloqueador de corrente directamente no sistema de montagem ISCG integrado no quadro.

Por favor respeite os diferentes posicionamentos dos adaptadores da mudança frontal SRAM e Shimano.

PASSAGEM DE CABOS OPTIMIZADA SCOTT GENIUS

O sistema da passagem de cabos directa de todos os modelos SCOTT de suspensão total permite que este seja mais resistente a impurezas e água.

TRIÂNGULOS FRONTAIS EM CARBONO

Os quadros Genius em carbono têm passagem interna dos cabos com batentes na parte frontal do tubo inferior.

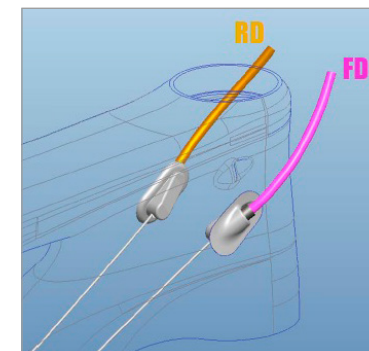

Por favor note que os cabos devem cruzar-se internamente antes de os puxar para fora através da abertura por debaixo do bloco pedaleiro.

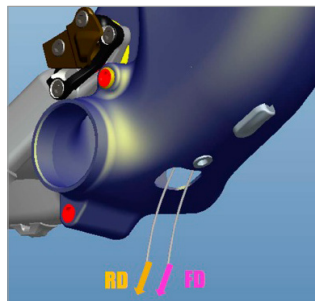

Introduza os cabos no guia e aperte este no tubo inferior com uma chave sextavada de 3mm e um torque de aperto de 4 Nm.

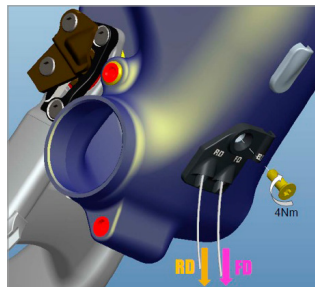

Coloque os cabos nas respectivas espirais de cabo e introduza as espirais no guia de cabo, certifique-se que respeita o correcto comprimento das espirais, tal como demonstrado no desenho que se segue!

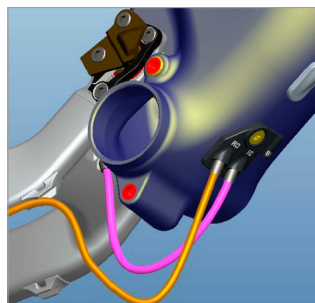

Certifique-se que respeita a distância de 40mm entre os cabos e a parte inferior do bloco pedaleiro, isto para evitar “mudanças fantasma” e/ou danos nas espirais e cabo de travão.

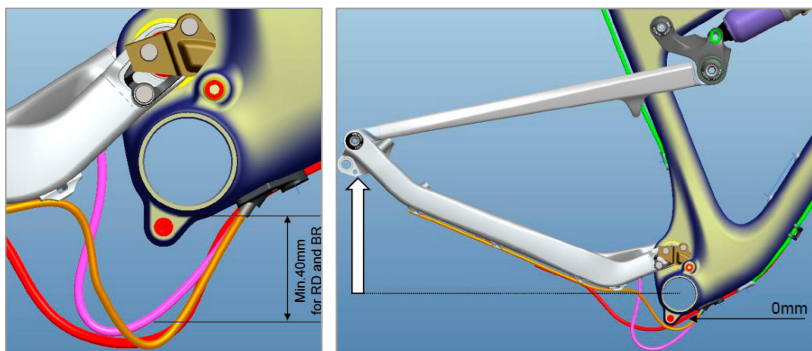

Para a montagem do travão traseiro monte o cabo conforme demonstrado na imagem:

Por favor tenha em atenção a distância de 40mm desde a base do bloco pedaleiro até à curva do cabo tal como mencionado anteriormente!

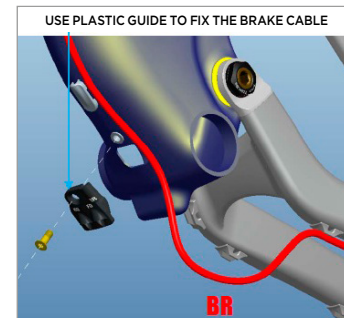

Fixe o cabo de travão e o cabo de controlo remoto do espigão de selim (se aplicável) no quadro nos receptáculos para o efeito seguindo a passagem dos cabos conforme demonstrado na imagem que se segue:

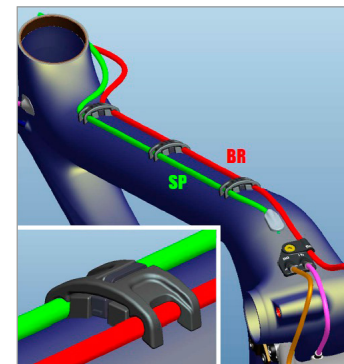

Por favor fixe os guias de cabo com um zip conforme exemplificado.

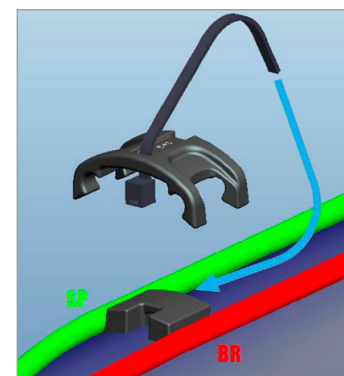

O guia de cabos pode ser encomendado no seu agente SCOTT através da referência nr:

229723 BB Cable Guide Genius (f. Carbon Frame)

Adicionalmente, pode verificar que existe a possibilidade de montar um cabo para o controlo remoto do espigão de selim nas versões de carbono da Genius.

Para selar as passagens dos cabos no quadro deve usar os tampões fornecidos com a bicicleta.

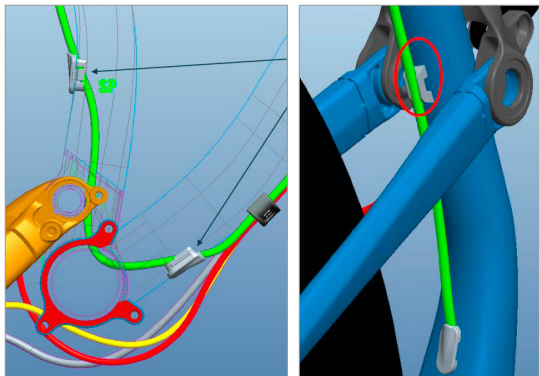

TRIÂNGULOS FRONTAIS EM ALUMÍNIO

Fixe os cabos de travão, mudanças e controlo remoto do espigão de selim (se aplicável) com a ajuda dos guias de cabo seguindo as instruções de montagem exemplificadas:

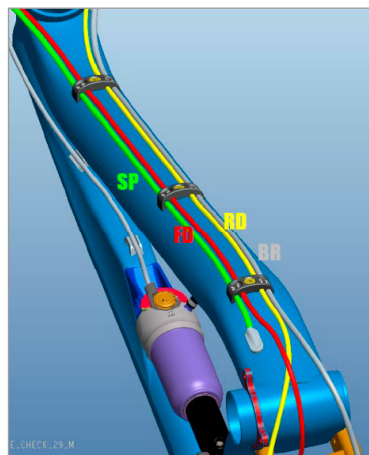

Aperte os parafusos dos guias com um torque Max. de 4 Nm.

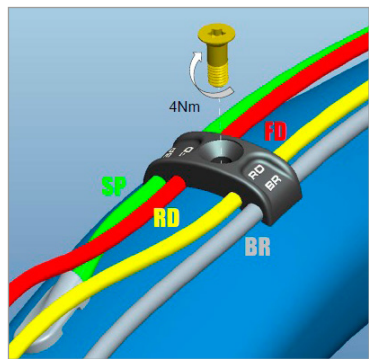

Certifique-se que respeita a distância de 40mm entre os cabos e a parte inferior do bloco pedaleiro, isto para evitar “mudanças fantasma” e/ou danos nas espirais e cabo de travão.

Para a montagem do travão traseiro monte o cabo conforme demonstrado na imagem:

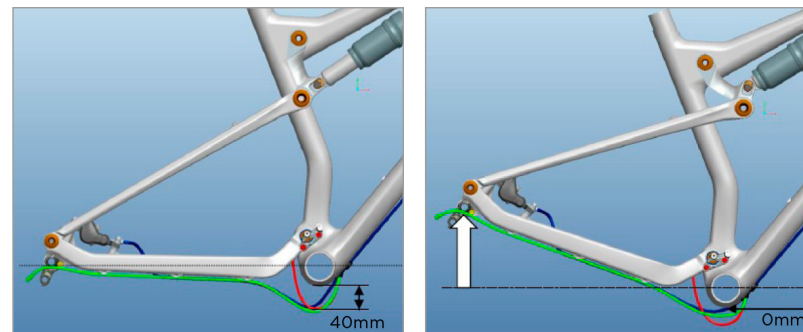

AJUSTE DA ALTURA DO SELIM

IMPORTANTE!

O espigão deverá estar introduzido no tubo de selim com uma medida mínima de 100mm.

Nunca use outra medida de espigão de selim sem ser de diâmetro 31.6mm e não utilize qualquer espaçador ou redutor entre o espigão e o quadro.

DROP OUT SUBSTITUÍVEL

No modelo Genius 2013/14 pode substituir o suporte do desviador traseiro.

Dependendo do modelo poderá encontrar as seguintes opções:

1. Eixo de 142mm com RWS 142/12

está disponível na SCOTT:

219574 O conjunto completo de eixo RWS 142/12

219577 apenas o drop out do lado direito

2. Eixo de 135mm com RWS 135/5

está disponível na SCOTT:

219572 conjunto completo de eixo RWS 135/5

219575 apenas o drop out do lado direito

3. Eixo normal de 135mm para aperto rápido

está disponível na SCOTT:

206473 drop out substituível

Caso queira utilizar outros sistemas RWS a SCOTT também disponibiliza para rodas específicas os drop outs RWS 135/12

219574 RWS 135/12 parts set

219576 drop out do lado direito

MONTAGEM DO TRAVÃO DE DISCO TRASEIRO

A Genius pode usar 3 tipos de medida de rotor traseiro.

O sistema de montagem da bomba de travão é do tipo Postmount (PM) na escora esquerda e é possível usar rotores de 180, 185 e 200mm de diâmetro.

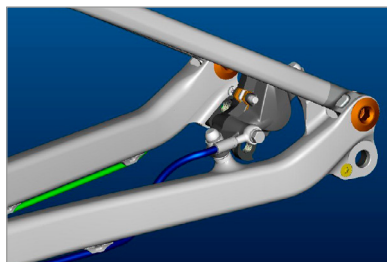

Por favor note que nas versões de 185 e 200mm será necessário usar adaptadores/ anilhas específicos para as medidas em questão.

Para o rotor de 185mm irá necessitar de 2 anilhas vermelhas que podem ser encomendadas no seu agente SCOTT através da ref.

219568 Brake Mount Adapt.Spacers 4mm f/185mm

Para o uso de rotores de 200mm por favor utilize o adaptador específico SRAM/Avid versão "+20mm" no caso de Shimano o adaptador será: F180PP2

AFINAÇÃO / SUBSTITUIÇÃO DA SUSPENSÃO

Para proceder a qualquer ajuste na suspensão por favor consulte o manual específico do fabricante que acompanha a sua bicicleta.

A SCOTT recomenda a utilização de suspensões com um curso de 150mm (27.5") e de 130mm (29"). Isto será a garantia que o funcionamento da suspensão não irá alterar a geometria e o funcionamento da bicicleta.

MANUTENÇÃO DAS PARTES MÓVEIS

As bielas e rolamentos do modelo Genius são de manutenção muito fácil.

Um tratamento externo com um spray lubrificante é tudo aquilo que necessita de fazer.

A SCOTT não recomenda a manutenção com massa consistente visto que esse processo irá deixar uma película gordurosa sobre as partes afectadas a qual será difícil de remover. Recomendamos o mesmo processo para a corrente.

Se necessitar de substituir os rolamentos pode encomendar os mesmos como parte de um kit de manutenção que pode ser encontrado no seu agente autorizado SCOTT.

No caso de necessidade de substituir os rolamentos do triângulo traseiro por favor contacte o seu agente autorizado SCOTT visto que serão necessárias ferramentas específicas para a sua montagem e desmontagem.

GARANTIA

Modelo

Ano

Tamanho

Nº de Série do quadro

Nº de série/lote do amortecedor

Data de compra

GARANTIA

As bicicletas SCOTT são fabricadas utilizando os mais inovadores sistemas de produção e métodos de qualidade. Estão equipadas com os melhores componentes adquiridos dos fornecedores de maior renome.

Assim, a SCOTT garante os seus Quadros e Braços Oscilantes por um período de 5 anos (sujeitos a concordância com o estabelecido nas regras de Manutenção, veja abaixo) e dois anos para as forquetas SCOTT (desde que sejam efetivamente da marca SCOTT) por defeito de material ou mão-de-obra no caso da compra de bicicletas completas.

Esta Garantia de 5 anos nos quadros, é válida desde que pelo menos uma vez por ano seja efectuado o Serviço de Manutenção num Agente Autorizado SCOTT, tal como o estabelecido no Manual A.

O Agente Autorizado SCOTT, deverá confirmar ter efectuado o serviço anual de Manutenção através da sua assinatura e carimbo no Manual A. Nos casos em que não tenha sido efectuada a Manutenção Anual, o período de Garantia será reduzido para 3 anos.

Os custos de Manutenção e Serviço são suportados pelo proprietário da bicicleta SCOTT.

Nos casos dos modelos Voltage FR, GAMBLER e Volt-X, a SCOTT dá dois anos de garantia sem possibilidade de extensão.

O período de Garantia inicia-se na data da compra. Esta é limitada ao primeiro comprador, ou seja, a primeira pessoa a usar a bicicleta apenas para os fins para os quais ela foi criada. Mais, esta Garantia é limitada à compra efectuada através de um Agente Autorizado SCOTT.

Em caso de pedido de ativação da Garantia, a decisão de reparar ou substituir peças defeituosas por uso ou desgaste, pertence apenas à SCOTT. O custo de peças não defeituosas a substituir será suportado pelo proprietário.

Uso e desgaste considerado absolutamente normal, não é considerado como Garantia.

Uma lista de peças sujeitas a uso e desgaste, pode ser encontrada no Manual A do proprietário.

Adicionalmente, poderá encontrar no Manual A do proprietário um protocolo para a entrega da bicicleta/quadro, cuja cópia deverá ficar no seu agente SCOTT, após a concordância com os seus termos e assinatura do proprietário.

É obrigatória a apresentação deste protocolo juntamente com a prova de compra e peça defeituosa em caso de garantia, para que o pedido de avaliação de garantia seja aceite.

Caso contrário será rejeitado.

Em princípio, esta Garantia é válida para todo o Mundo. As reclamações devem ser feitas através de um Agente Autorizado SCOTT.

Para saber qual o Agente mais próximo, por favor contacte o distribuidor para o seu país.

Desgaste normal, acidente, negligência, montagem imprópria por outro que não seja um Agente Autorizado SCOTT, ou utilização de peças e componentes que não estejam em concordância com a utilização original para a qual foi criada a bicicleta não estão cobertas pela Garantia.

A SCOTT garante voluntariamente a garantia dos fabricantes caso estes não estejam representados no seu país.

Assuntos adicionais no que respeita a garantias nacionais de comercialização são reservados.

Todos os amortecedores montados nas bicicletas SCOTT devem ser submetidos a uma revisão anual para revalidação da garantia (garantia de 2 anos).