



[www.scott-sports.com](http://www.scott-sports.com)

All rights reserved © 2014 SCOTT Sports SA  
SCOTT Sports SA | 17 Route du Crochet | 1762 Givisiez | Switzerland

Distribution: SSG (Europe) Distribution Center SA  
P.E.D Zone C1, Rue Du Kiell 60 | 6790 Aubange | Belgium

V4.3/19012015

# SCOTT PLASMA 5

**BIKE OWNER'S MANUAL 2015**





[www.scott-sports.com](http://www.scott-sports.com)

Die Modelle der Plasma 5 Serie benötigen eine genaue Einstellung auf den jeweiligen Fahrer, um maximale Fahrsicherheit und Fahrspass zu haben.

Alle Einstellungen an diesem Bike sollten im Fachgeschäft, oder anhand dieser Anleitung durchgeführt werden.

## INHALT

---

Plasma 5 Konzept . . . . .	04
Geometrie/Technische Daten Plasma 5. . . . .	05
Inhalt des Plasma 5 Rahmensets . . . . .	06
Liste der Spezifischen Maximalen Drehmomente. . . . .	06
Hinteres Ausfallende und Austauschbares Schaltwerksauge . . . . .	06
Kabelführung für Elektronische Schaltung . . . . .	08
Kabelführung für Mechanische Schaltung . . . . .	10
Gabel . . . . .	12
Steuersatz/Vorbau TT5. . . . .	12
Sattelstütze und Sattelstützenklemmung . . . . .	14
Vorbau/Lenker . . . . .	16
Bremsen . . . . .	18
Bremsabdeckungen. . . . .	21
Storage Box . . . . .	22
Trinksystem . . . . .	23
Garantie . . . . .	24

## PLASMA 5 KONZEPT

Plasma 5 ist das Ergebnis von 2 Jahren Forschung und Entwicklung basierend auf dem Feedback der SCOTT-Triathleten und Zeitfahrer auf der Suche nach einem der aerodynamischsten Rahmen auf dem Markt.

SCOTT's Fokus war nicht nur auf die Aerodynamik von Fahrer und Rahmen, sondern auch auf der Ergonomie und der Steifigkeit des Rahmens.

## GEOMETRIE/TECHNISCHE DATEN PLASMA 5

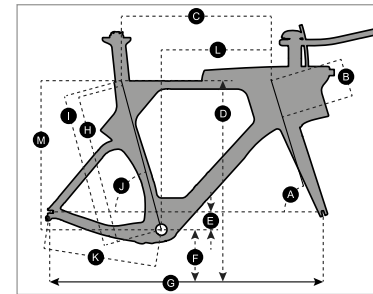

Steuerrohrdurchmesser	Plasma 5 : 1"-1.1/8", tapered, semi integ. Lagerschalen
Tretlagerstandard	PF BB 86
Hinterradbremse	SHIMANO direct mount kompatible Bremszangen
Vorderradbremse	Kompatibel mit SHIMANO direct mount und Standard-vorderradbremszangen.
Vorderradbremmsabdeckung	<b>Nur kompatibel mit Tektro SCTT16141501 Bremse, speziell für Plasma 5</b>
Sattelklemmung	Verschiedene Sattelklemmungen sind verfügbar für folgende Sattelgestelldurchmesser: 7x7mm, 8x8.5mm oder 7x9.6mm
Schaltwerksaue	Identisch für Plasma 4 und Plasma 5
Schaltung	Kompatibel für mechanische und elektronische Schaltung

	S/51		M/54		L/57		XL/60	
A STEUERWINKEL	72.0°		73.0°		73.0°		73.5°	
B STEUERROHRLÄNGE	110.0 mm	4.3 in	138.0 mm	5.4 in	170.0 mm	6.7 in	199.0 mm	7.8 in
C HORIZONTALE OBERROHRLÄNGE	524.0 mm	20.6 in	544.0 mm	21.4 in	564.0 mm	22.2 in	583.0 mm	23.0 in
D STANDOVERHEIGHT	779.0 mm	30.7 in	809.0 mm	31.9 in	839.0 mm	33.0 in	869.0 mm	34.2 in
E TRETLAGER OFFSET	-65.0 mm	-2.6 in	-65.0 mm	-2.6 in	-65.0 mm	-2.6 in	-65.0 mm	-2.6 in
F TRETLAGERHÖHE	269.0 mm	10.6 in	269.0 mm	10.6 in	269.0 mm	10.6 in	269.0 mm	10.6 in
G RADSTAND	965.0 mm	38.0 in	983.0 mm	38.7 in	1,009.0 mm	39.7 in	1,029.0 mm	40.5 in
H ABST. TRETLAGER - OBERROHR MIT.	514.8 mm	20.3 in	544.6 mm	21.4 in	574.4 mm	22.6 in	604.2 mm	23.8 in
I ABST. TRETLAGER - SITZROHR OBERKANTE	529.8 mm	20.9 in	559.6 mm	22.0 in	589.4 mm	23.2 in	619.2 mm	24.4 in
J SITZROHRWINKEL	74.0°		75.0°		75.0°		76.0°	
K KETTENSTREBENLÄNGE	403.0 mm	15.9 in	403.0 mm	15.9 in	403.0 mm	15.9 in	403.0 mm	15.9 in
L REACH	380.0 mm	15.0 in	397.0 mm	15.6 in	414.0 mm	16.3 in	430.0 mm	16.9 in
M STACK	510.0 mm	20.1 in	540.0 mm	21.3 in	570.0 mm	22.4 in	600.0 mm	23.6 in
N VORBAULÄNGE	85.0 mm	3.3 in	85.0 mm	3.3 in	85.0 mm	3.3 in	85.0 mm	3.3 in

## INHALT DES PLASMA 5 RAHMENSETS

- |                  |                            |
|------------------|----------------------------|
| 1. Rahmen        | 6. Vorderradbremse         |
| 2. Gabel         | 7. Vorderradbremsabdeckung |
| 3. Steuersatz    | 8. Storage Box             |
| 4. Sattelstütze  | 9. Trinksystem             |
| 5. Vorbau/Lenker |                            |

## LISTE DER SPEZIFISCHEN MAXIMALEN DREHMOMENTE

TORQUE REF.	MAX. TORQUE	TORQUE REF.	MAX. TORQUE
Ⓜ 1	5Nm	Ⓜ 10	3Nm
Ⓜ 2	5Nm	Ⓜ 11	8Nm
Ⓜ 3	6Nm	Ⓜ 12	4Nm
Ⓜ 4	4.7Nm	Ⓜ 13	12Nm
Ⓜ 5	6Nm	Ⓜ 14	3Nm
Ⓜ 6	5Nm	Ⓜ 15	1.5Nm
Ⓜ 7	2Nm	Ⓜ 16	6Nm
Ⓜ 8	1.5Nm	Ⓜ 17	4Nm
Ⓜ 9	1.5Nm	Ⓜ 18	1.5Nm

## HINTERES AUSFALLENDE UND AUSTAUSCHBARES SCHALTWERKSAUGE

### Einstellschraube:

Die Länge des Ausfallendes kann mit Hilfe der Einstellschrauben eingestellt werden, um den Abstand des Reifens zum Rahmen zu optimieren. Die Länge der Kettenstreben kann somit zwischen 403 und 413mm eingestellt werden.

- Drehen Sie die Schraube gegen den Uhrzeigersinn um ein längeres Kettenstrebenmass zu erhalten
- Drehen Sie die Schraube im Uhrzeigersinn um ein kürzeres Kettenstrebenmass zu erhalten

Stellen Sie sicher, dass beide Einstellschrauben (rechtes und linkes Ausfallende) gleichmässig eingestellt sind und kontrollieren Sie den mittigen Sitz des Laufrades zwischen den Kettenstreben.

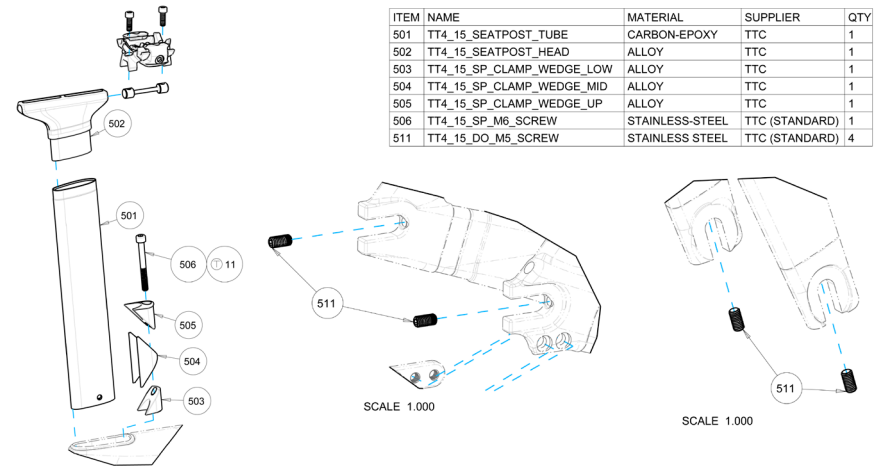

### Austauschbares Schaltwerksauge:

setzen Sie das austauschbare Schaltwerksauge in die dafür vorgesehene Rahmenvertiefung und ziehen Sie 2 M5 Inbusschrauben entsprechend dem in der Drehmomentliste vorgegebenen Drehmoment an.

### WICHTIG

### Austauschbares Schaltwerksauge: SCOTT Artikelnummer 239178

Die Einstellschraube der Ausfallenden sind Standardmadenschrauben M5 x 10mm und in jedem Metallhandel erwerbbar.

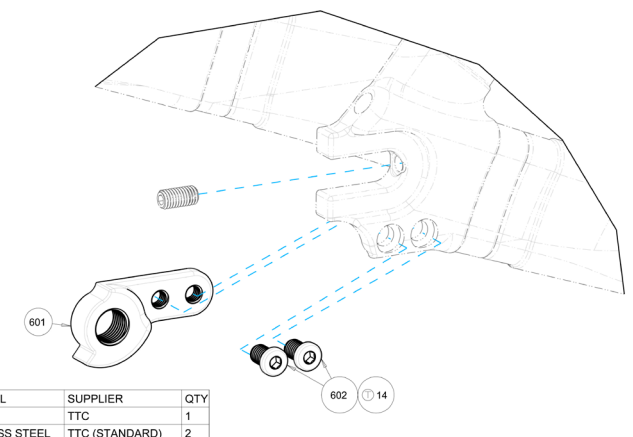

## KABELFÜHRUNG FÜR ELEKTRONISCHE SCHALTUNG

### Umwerfer (FD) & Schaltwerk (RD) Kabel:

Führen Sie das „Command“-Kabel (ca. 1000mm) vom Langloch des Steuerrohres hinunter zur rechten Seite des Tretlagergehäuses.

Führen Sie das FD-Kabel (ca. 200mm) von der Kabelbohrung des FD hinunter zur rechten Seite des Tretlagergehäuses.

Führen Sie das RD-Kabel (ca. 500mm) von der Kabelbohrung am Ausfallende der rechten Kettenstrobe nach vorne zur rechten Seite des Tretlagergehäuses.

Führen Sie das Batterie-Kabel (ca. 600mm) von der Öffnung des Sitzrohres hinunter zur rechten Seite des Tretlagergehäuses.

Schliessen Sie alle Kabel an die „Junction-Box SM-JC41“ an und schieben Sie die Box mit den Kabeln von der rechten Tretlagerseite in den Rahmen. Beachten Sie bitte hierbei, dass die Kabel weder das Tretlager stören noch bei der Montage des Tretlagers beschädigt werden.

### Hinterradbremse (RB) Kabelführung:

#### WICHTIG

**Bitte stecken Sie eine Kabelhüllenendhülse auf das Kabelhüllenende um jegliche Schäden an der Rahmenstruktur zu vermeiden**

Schieben Sie die Kabelhülle durch das Langloch des Steuerrohres bis sie an der Rückseite des Steuerrohres anstösst. Wenn Sie einen Widerstand spüren, heben Sie die äussere Seite der Hülle etwas an und schieben Sie die Hülle erneut an. Sie wird nun das Steuerrohr hinunterrutschen und schieben Sie bis die Hülle durch das Unterrohr, wobei Sie weiter Hülle nachschieben von oben in den Rahmen nachschieben.

Wenn Sie die Hülle in der Öffnung des Tretlagers sehen, führen Sie sie zum Kabelausgang auf der Unterseite des Unterrohres vor dem Tretlagergehäuse.

Ziehen Sie die Hülle ca. 100mm aus dem Rahmen.

### Vorderradbremse (FB) Kabelführung:

Bitte beachten Sie hierzu die Montagehinweise im Abschnitt Vorbau/Lenker

### Lenkermontage des „Command“-Kabels:

Führen Sie die „Command“-Kabel in den Vorbau/Lenker, wie im dazugehörigen Abschnitt beschrieben.

Führen Sie die FD Command und RD Command Kabel durch den Deckel der Oberrohröffnung (905) und verbinden Sie sie mit der „Junction Box SM-EW 90-A“, montieren Sie den Deckel wie in Abschnitt Steuersatz/Vorbau beschrieben und befestigen Sie die „Junction Box“ mit einem Kabelbinder entweder am Vorbau oder der Storage Box.

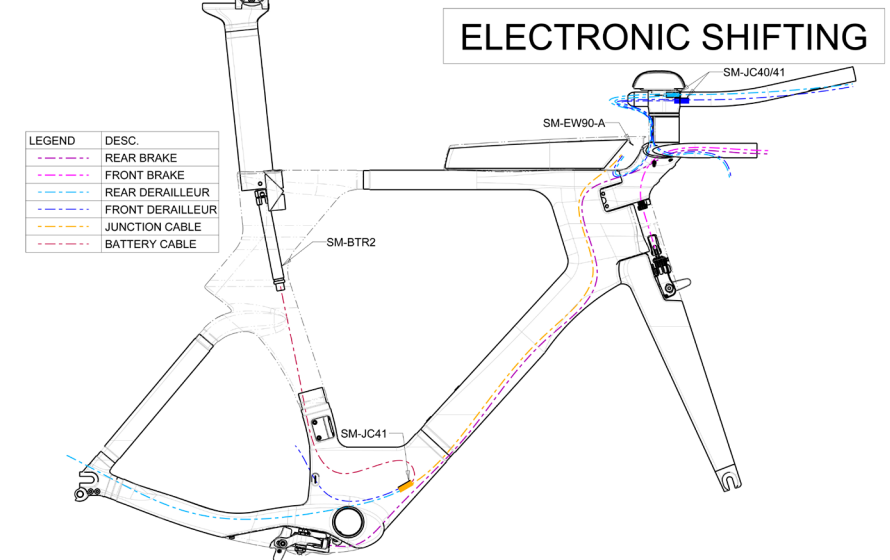

## KABELFÜHRUNG FÜR MECHANISCHE SCHALTUNG

### Kabelführung Schaltwerk (RD):

#### WICHTIG

**Bitte stecken Sie eine Kabelhüllenendhülle auf das Kabelhüllenende um jegliche Schäden an der Rahmenstruktur zu vermeiden**

Schieben Sie die Kabelhülle durch das Langloch des Steuerrohres bis sie an der Rückseite des Steuerrohres anstösst. Wenn Sie einen Widerstand spüren, heben Sie die äussere Seite der Hülle etwas an und schieben Sie die Hülle erneut an. Sie wird nun das Steuerrohr hinunterrutschen und schieben Sie bis die Hülle durch das Unterrohr, wobei Sie weiter Hülle nachschieben von oben in den Rahmen nachschieben.

Schieben Sie nun ein Schaltkabel durch die Ausgangsöffnung am Ausfallende der rechten Kettenstrebe, bis sie im Tretlagergehäuse sichtbar ist. Schieben Sie nun das Schaltkabel in die Schalthülle und dann die Schalthülle mit dem Schaltkabel innerhalb der Kettenstrebe wieder Richtung Ausfallende der rechten Kettenstrebe, bis es ca. 150mm übersteht.

### Hinterradbremse (RB) und Umwerfer (FD) Kabelführung:

#### WICHTIG

**Bitte stecken Sie eine Kabelhüllenendhülle auf das Kabelhüllenende um jegliche Schäden an der Rahmenstruktur zu vermeiden**

Schieben Sie die Kabelhülle durch das Langloch des Steuerrohres (RD Hülle= links, RB Hülle = mittig, FD Hülle = rechts) bis sie an der Rückseite des Steuerrohres anstösst. Wenn Sie einen Widerstand spüren, heben Sie die äussere Seite der Hülle etwas an und schieben Sie die Hülle erneut an. Sie wird nun das Steuerrohr hinunterrutschen und schieben Sie bis die Hülle durch das Unterrohr, wobei Sie weiter Hülle nachschieben von oben in den Rahmen nachschieben.

Wenn Sie die jeweilige Hülle in der Öffnung des Tretlagers sehen, führen Sie sie zum Kabelausgang auf der Unterseite des Unterrohres vor dem Tretlagergehäuse.

Ziehen Sie die Hülle ca. 100mm aus dem Rahmen.

### Vorderradbremse (FB) Kabelführung:

Bitte beachten Sie hierzu die Montagehinweise im Abschnitt Vorbau/Lenker

### Umwerfer Kabelführung:

#### WICHTIG

#### Nur für mechanische Umwerfer

Positionieren Sie die Kabelhülle des FD Kabels in die Vertiefung der Kabelführung, biegen Sie die Hülle und platzieren Sie den Pin der Kabelführung in die dafür vorgesehene Bohrung auf der Unterseite des Tretlagergehäuses, montieren Sie die M4 Senkkopfschraube in der Vertiefung der Kabelführung und ziehen Sie sie entsprechend der Drehmomentvorgabe an.

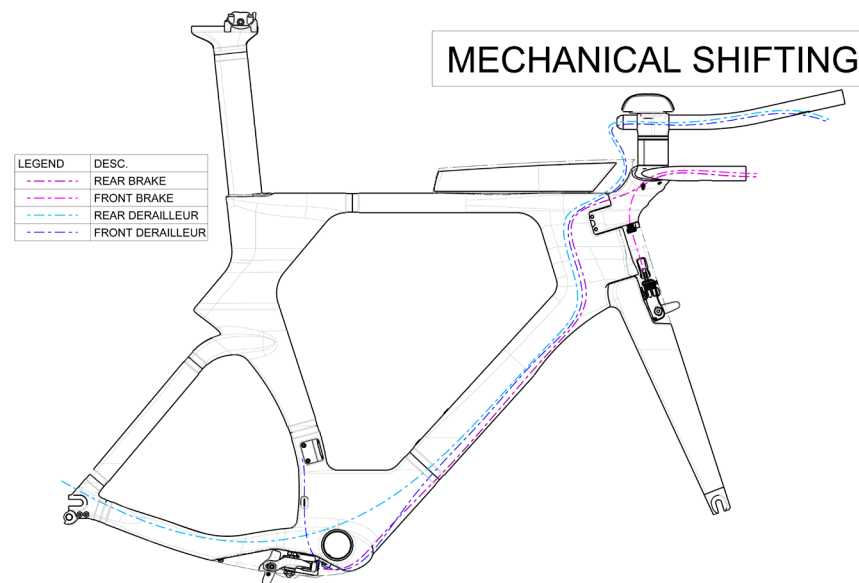

### Ausgang für das Umwerferkabel

Führen Sie das Schaltkabel durch das Ausgangsloch am Rahmen und schieben Sie das Kabel durch den Schlitz der Gummidichtung. Drücken Sie nun die Dichtung in das Rahmenloch und befestigen Sie das Kabel am Umwerfer.

### Tretlagerkabelführung Umwerfer (801), SCOTT Artikelnummer 239181

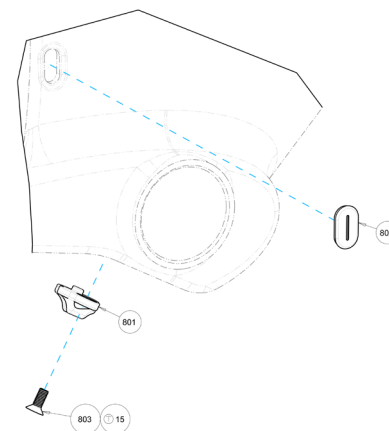

ITEM	NAME	MATERIAL	SUPPLIER	QTY
801	TT4_15_CABLE_GUIDE_HMX	ALLOY	TTC	1
802	TT4_15_FD_CABLE_EXIT	RUBBER	KARED	1
803	ISO14581 M4x10 SCREW	STEEL	TTC	1

## GABEL

### Einstellschraube:

Durch die M5 Einstellschrauben (511) in den Ausfallenden der Gabel kann die Reifenfreiheit zum Rahmen exakt eingestellt werden. Die Gabellänge kann zwischen 370 und 380mm angepasst werden.

- Drehen Sie die Schrauben gegen den Uhrzeigersinn für eine höhere Einstellung
- Drehen Sie die Schrauben im Uhrzeigersinn für eine niedrigere Einstellung

Stellen Sie sicher, dass beide Seiten gleich eingestellt sind. Kontrollieren Sie hierzu den mittigen Sitz des Laufrades in der Gabelkrone.

**Die Einstellschrauben sind M5x10 Madenschrauben, die in jedem Schraubenfachhandel bezogen werden können.**

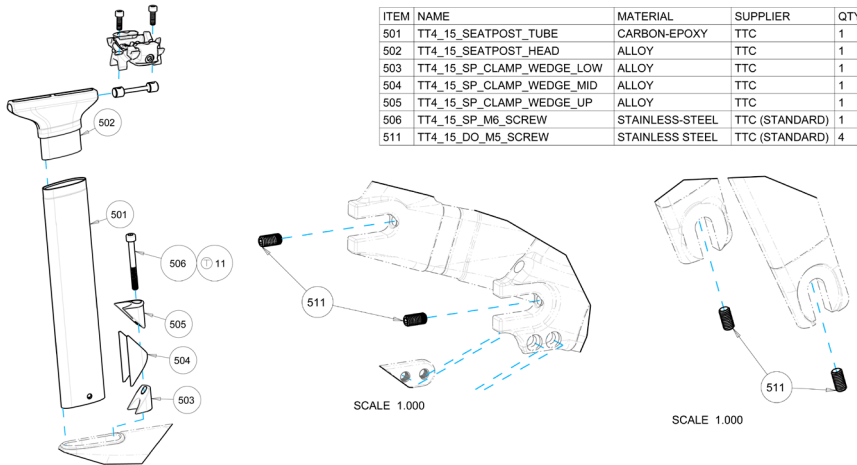

## STEUERSATZ/VORBAU TT5

### Steuersatz/Vorbau Montage:

Schieben Sie den „Compression-Kit“ (908) in das Gabelschaftrohr und ziehen Sie den Bolzen mit dem angegebenen Drehmoment fest. Stecken Sie nun den unteren Lagerring (1 1/8“) des Steuersatzes ((901) auf den Lagersitz der Gabel (201)

### WICHTIG

**Stellen Sie sicher, dass der Lagerring richtig herum auf dem Gabelkonus aufliegt** und platzieren Sie nun den Vorbau (301A/B) in der Aussparung des Steuerrohres. Schieben Sie nun die Gabel (201) von unten in das Steuerrohr und schieben Sie sie nach oben, so dass das Gabelschaftrohr durch den Rahmen, den Vorbau und wieder den Rahmen geht.

### WICHTIG

Montieren Sie nun den oberen Lagerring (1“) in den oberen Lagersitz und **stellen Sie sicher, dass der Lagerring richtig herum im oberen Lagersitz aufliegt.**

### WICHTIG

Schieben Sie nun den 1“ „Compression-Ring“ (903) auf das Schaftrohr und stellen Sie sicher, dass der Compression Ring formschlüssig mit dem oberen Lagerring ist. Montieren Sie nun die Abdeckkappe (904) auf den Steuersatz und ziehen Sie die M6 (907) an, bis der Steuersatz spielfrei läuft.

Ziehen Sie nun die zwei M5 Schrauben (303) des Vorbaus unter Berücksichtigung des vorgegebenen maximalen Drehmoments an. Beachten Sie, dass der Vorbau bei der Drehbewegung frei sich bewegt ohne am Rahmen anzustossen.

Wenn alle Kabel im Rahmen verlegt sind, montieren Sie bitte den Oberrohrdeckel (905) auf der Oberseite des Oberrohres und befestigen Sie die M4 Schraube (906) unter Berücksichtigung des vorgegebenen Drehmoments.

**Steuersatz Compression Kit SCOTT Artikelnummer: 239282**

**Steuersatz Syncros Drop In 1 - 1 1/8“ SCOTT Artikelnummer: 238601**

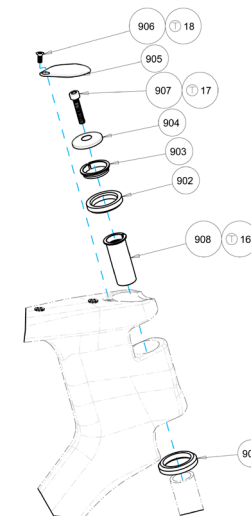

ITEM	NAME	DESCRIPTION	MATERIAL	SUPPLIER	QTY
901	LOWER BEARING	1"1/8-45"1/45"	SUJ2	KARED (SYNCROS)	1
902	UPPER BEARING	1"-36"1/45"	SUJ2	KARED (SYNCROS)	1
903	COMPRESSION RING 1"	SILVER	ALLOY	KARED (SYNCROS)	1
904	TT4_15_HS_CAP	BLACK_ANODIZED	ALLOY	KARED (SYNCROS)	1
905	TT4_15_HT_CAP_(TT/TRI)	BLACK_ANODIZED	ALLOY	KARED	1
906	ISO14581_M4x10_SCREW	ALLEN_SOCKET	STEEL	KARED	1
907	ISO14579_M6x30_SCREW	ALLEN_SOCKET	STAINLESS STEEL	KARED (SYNCROS)	1
908	TT4_15_COMPRESSION-KIT	1"	ALLOY	KARED	1



## SATTELSTÜTZE UND SATTELSTÜTZENKLEMMUNG

### Sattelmontage

#### WICHTIG:

**Bevor Sie den Sattel montieren, stellen Sie bitte sicher, dass die Klemmbacken der Sattelbefestigung (524/525) mit dem Durchmesser des Sattelgestells Ihres Sattels kompatibel sind!**

1. Messen Sie die Breite und Höhe des Sattelgestells Ihres Sattels
2. Die Teile der Ritchey WCS Carbon Einschraubenbefestigung/Sattelklemmbacken sollten mit Ihrem Sattelgestell kompatibel sein.
3. Sollten die Baumasse Ihres Sattelgestells nicht mit denen der Klemmbacken übereinstimmen, so erwerben Sie bitte die passenden bei Ihrem Fachhändler.
4. Für folgende Sattelgestellmasse gibt es Klemmbacken: 7x7mm, 8x8.5mm und 7x9.6mm
5. Montieren Sie den Sattel und platzieren Sie das Sattelgestell in den Klemmbacken mittig innerhalb des auf dem Sattelgestell angegebenen Klemmbereichs
6. Ziehen Sie die M6 Schraube (527) entsprechend dem angegebenen Drehmoment (T13) an
7. Benutzen Sie die Sattelstützenaufnahme um die gewünschte horizontale Position des Sattel zum Tretlager einzustellen
8. Wenn Sie die richtige Position eingestellt haben, so fixieren Sie bitte die beiden M5 Schrauben (521) unter Berücksichtigung der angegebenen Drehmomente (T12)
9. Abhängig von der Sattelform kann es nötig sein, hierfür den Sattel nochmals zu entfernen, um einen einfacheren Zugriff auf die beiden M5 Schrauben zu haben.

### Sattelstützenmontage der Batterie

#### WICHTIG

1. Montieren Sie für eine elektronische Schaltung die beiden Hälften der Sattelstützenhalterung (530) so, dass die konkaven Seiten zueinander zeigen. Stellen Sie sicher, dass Teil 532 sich zwischen den beiden Batteriemontageteilen befindet und sich eine der Verdickungen oberhalb der Batteriehalterung befindet.
2. Schieben Sie den O-Ring (531) in die Vertiefung der Batteriehalterung
3. Schieben Sie die Halterung in die Unterseite der Sattelstütze während Sie sie zusammendrücken. Platzieren Sie die Stifte der Halterung in die Aufnahmelöcher an der Unterseite der Sattelstütze.
4. Lösen Sie die Batteriehalterung etwas um die Batterie anschliessen zu können. Wenn die Batterie in der richtigen Position ist, schieben Sie die Halterungsbaken zur Fixierung der Batterie wieder zusammen.
5. Schliessen Sie nun die Batterien an das Batteriekabel an.

### Sattelstützenmontage:

#### WICHTIG

Stellen Sie bei der Montage der Sattelstütze in den Rahmen sicher, dass das hintere Ende der Sattelstütze (längere Seite des Sattelstützenkopfes) am Fahrrad nach hinten zeigt.

1. Schieben Sie die Sattelstütze vorsichtig in den Rahmen
2. Für elektronische Schaltungen: stellen Sie sicher, dass die Batterie oder das Kabel sich nicht im Rahmen verklemt
3. Wenn Sie die gewünschte Sattelstützenposition erreicht haben montieren Sie bitte die Klemmung vor: positionieren Sie den oberen Klemmkeil (505) oberhalb des Mittelstücks (504) und das untere Klemmstück mit dem Gewinde (503) unterhalb des Mittelstücks.
4. Schieben Sie die M6 Schraube mit dem Kopf nach oben in die vormontierten Teile und drehen Sie sie ca. 3 Umdrehungen
5. Schieben Sie die vormontierte Klemmeinheit in den Rahmen auf der Vorderseite der Sattelstütze, wobei die konkave Seite zur Sattelstütze gewandt sein muss.
6. Ziehen Sie die M6 Schraube mit dem angegebenen Drehmoment (T11) an und stellen Sie hierbei sicher, dass die Klemmeinheit bündig mit der Oberseite des Oberrohrs abschliesst.

Sattelstütze und Klemmeinheit sind kompatibel zwischen Plasma 4 und Plasma 5.

**Sattelstütze Plasma 4/5 mit SCOTT Artikelnummer: 239318**

**Klemmeinheit Plasma 4/5 mit SCOTT Artikelnummer: 239544**

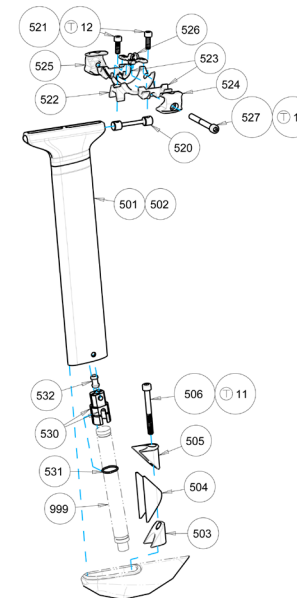

ITEM	NAME	MATERIAL	SUPPLIER	QTY
501	TT4_15_SEATPOST_TUBE	CARBON-EPOXY	TTC	1
502	TT4_15_SEATPOST_HEAD	ALLOY	TTC	1
503	TT4_15_SP_CLAMP_WEDGE_LOW	ALLOY	TTC	1
504	TT4_15_SP_CLAMP_WEDGE_MID	ALLOY	TTC	1
505	TT4_15_SP_CLAMP_WEDGE_UP	ALLOY	TTC	1
506	TT4_15_SP_M6_SCREW	STAINLESS-STEEL	TTC (STANDARD)	1
520	TT4_15_RITCHEY_SP-BARREL	ALLOY	TTC (RITCHEY)	1
521	ISO_14579_M5x15_SCREW	STAINLESS-STEEL	TTC (RITCHEY)	2
522	TT4_15_RITCHEY_SP-CRADLE	ALLOY	TTC (RITCHEY)	1
523	TT4_15_RITCHEY_SP-INNER_RAIL HOLDER	ALLOY	TTC (RITCHEY)	2
524	TT4_15_RITCHEY_SP-OUTER_RAIL_CLAMP-R	ALLOY	TTC (RITCHEY)	1
525	TT4_15_RITCHEY_SP-OUTER_RAIL_CLAMP-L	ALLOY	TTC (RITCHEY)	1
526	TT4_15_RITCHEY_SP-CLAMP HOLDER	RUBBER	TTC (RITCHEY)	1
527	ISO_14579_M6x55_SCREW	STAINLESS-STEEL	TTC (RITCHEY)	1
530	TT4_15_SP-BATTERY_MOUNT	ALLOY	KARED	2
531	TT4_15_SP-BATTERY_O-RING	RUBBER	KARED	1
532	TT2_09_HOUSING_RUBBER	RUBBER	KARED	1
999	SHIMANO_DI2_INTERNAL_BATTERY (SM-BTR2)	/	/	/



## VORBAU/LENKER

### Vorderrad- und Hinterradbremshülle:

Schneiden Sie die Hülle der Vorderradbremse auf 35cm ab. Die endgültige Länge muss eventuell noch angepasst werden, abhängig vom von Ihnen gewählten Bremshebelmodell.

Kürzen Sie die Hülle der Hinterradbremse auf 150cm. Die endgültige Länge muss noch während der Montage der Hinterradbremse angepasst werden.

Schieben Sie ein Bremskabel rückwärts in die Vorderradbremshülle. Schieben Sie die Vorderradbremshülle von der Hinterseite des Lenkers durch die Austrittsöffnung, wobei Sie zuerst das Bremskabel durch den Lenker schieben und danach die Kabelhülle.

Wiederholen Sie dies nun mit dem hinteren Kabel/der hinteren Kabelhülle, jedoch durch die obere Austrittsöffnung auf der Rückseite des Lenkers.

Stellen Sie sicher, dass die Bremshüllen 50mm aus dem Bremshebelseitigen Ende des Lenkers herausragen, um sie in die Kabelführungen der Bremshebel montieren zu können.

### Umwerfer (FD) und Schaltwerks (RD) Command-Kabel

#### WICHTIG

**Für elektronische Schaltung:** Führen Sie die FD und RD Command Kabel durch die Langlöcher des Unterlenkers und durch die Langlöcher neben den Aufsatzadaptern. Montieren Sie die Schalthebel noch nicht.

### Umwerfer (FD) und Schaltwerks (RD) Time Trial Aufsatz Schalthebel

Führen Sie das Kabel des Umwerfers (linke Seite) durch den Schlitz des Aufsatzes bis zum Ende des Aufsatzes. Verbinden Sie das Kabel mit einer „Junction Box SM-JC40/41 und verbinden Sie ein Command Kabel (150mm) mit der „Junction BOX SM-JC40/41“.

Führen Sie das Kabel durch den seitlichen Schlitz oder durch das hintere Ende des Aufsatzes.

Wiederholen Sie dies für das Schaltwerkskabel auf der rechten Seite.

### Lenker/Vorbaumontage

Führen Sie die Vorderradbremshülle durch den Vorbau (301A/B) durch das Loch des M10 Gewindes.

Führen Sie die Hinterradbremshülle und die FD und RD Command Kabel durch den oberen Schlitz des Vorbaus.

Montieren Sie den Lenker auf der Lenkeraufnahme des Vorbaus und ziehen Sie vorsichtig an den Kabelhüllen und Kabel um zu vermeiden, dass sie während der Montage geknickt oder gequetscht werden.

#### WICHTIG

Positionieren Sie den Vorbaudeckel auf dem Lenker: **achten Sie auf die Ausrichtung!**

Der Spalt zwischen Vorbau und Deckel sollte ca. 3mm betragen. Ist der Spalt weniger als 2mm, so ist der Deckel falsch herum aufgelegt/montiert und muss gedreht werden.

Montieren Sie die 4 M5 Senkkopfschrauben (304) in ihre vorgegebenen Montagelöcher und ziehen Sie sie an unter Berücksichtigung des vorgegebenen Drehmoments (T2).

Nachdem die Bremshebel am Unterlenker montiert sind schneiden Sie bitte die Kabelhülle der Vorderradbremse so ab, dass 25mm aus dem M10 Gewindeloch des Vorbaus herauschauen.

#### WICHTIG

Montieren Sie den Kabelstopper (305) und **schrauben Sie ihn mindestens 6 Umdrehungen (dies ist die Minimum-Anzahl an benötigten Gewindegängen, um die Bremskräfte aufnehmen zu können)** in das M10 Gewinde auf der Unterseite des Vorbaus.

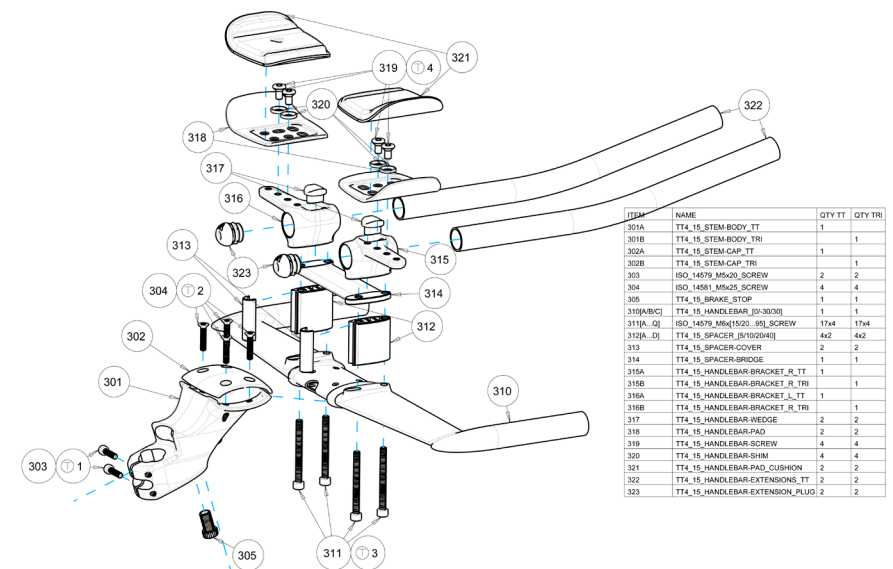

## BREMSEN

### Gabel/Bremsenmontage

**Information:** die Gabel des SCOTT Plasma ist kompatibel sowohl zu SHIMANO Direct Mount Bremsen als auch zu herkömmlichen Bremszangen mit einem mittigen Montagebolzen.

Wir empfehlen für das Plasma 5 Gabel die speziell entwickelte TEKRO SCTT161411501 Bremse.

Nur dieses Bremsmodell ist kompatibel mit der Aeroabdeckung (401), die mit dem Plasma 5 ausgeliefert wird.

Die folgende Anleitung beschreibt die Montage der TEKRO SCTT161411501 Bremse

Montieren Sie die Bremsbolzen an der Gabel und ziehen Sie sie mit einem 8mm Schlüssel an unter Berücksichtigung des vorgegebenen Drehmoments.

Schieben Sie die Federn komplett auf die Bremsbolzen.

Schieben Sie die Bremszange auf die Bremsbolzen. Wenn die Bolzen die Lager der Bremszange berühren positionieren Sie bitte die Enden der Federn in die Federspannscheiben aus Kunststoff mit einem kleinen Schlitzschraubendreher.

Montieren Sie den Bremsbügel auf den Enden der Bremsbolzen.

### WICHTIG

**Stellen Sie sicher, dass die Vorderseite des Bremsbügels mit dem Ende der Bremsbolzen übereinstimmt!**

Montieren Sie die beiden M6 Schrauben mit dem vorgegebenen Drehmoment (T6).

### Montage des Vorderradbremskabels:

Montieren Sie das Vorderrad in der Gabel und positionieren Sie das Vorderradbremskabel vor der Bremszange.

Markieren Sie mit einem Markerstift die Stelle des Bremskabels, die mit dem Ende des Mittelzugblocks übereinstimmt.

Markieren Sie nun 20mm unterhalb dieser Markierung erneut das Bremskabel und **schneiden Sie es auf Höhe der 2. (unteren) Markierung ab.**

Schieben Sie nun den Mittelzugblock auf das Kabel und stellen Sie sicher, dass das Kabel nicht mit dem Stift des Mittelzugblocks zusammenstößt. Biegen Sie notfalls vorsichtig das Kabel etwas zur Seite.

### WICHTIG

Ziehen Sie vorsichtig mit einer Zange am Kabelende. Positionieren Sie die Bremsklötze so, dass sie ca. 1mm von der Bremsfläche der Felgen entfernt sind.

**Stellen Sie sicher, dass Kabelklemmbacken parallel zueinander sind und das der Spalt zwischen diesen Teilen senkrecht zur Kabelklemmschraube steht.**

Ziehen Sie die Kabelklemmschraube mit einem 2.5mm Inbusschlüssel an und halten Sie währenddessen mit einem 3mm Inbusschlüssel den Mittelzugblock senkrecht.

Stellen Sie nun die Bremsbeläge so ein, dass die Bremsbeläge ca. 1-2mm unterhalb der Oberkante der Felge und parallel auf die Bremsfläche greifen.

Ziehen Sie die Schrauben der Bremsbeläge mit 5Nm an.

Nehmen Sie die Feineinstellung des Abstands der Bremsbeläge zur Felge mit Hilfe der Kabelschraube (305) auf der Unterseite des Vorbaus vor.

Die Feineinstellung der Mittigkeit der Bremsarme erfolgt mit einem 2mm Inbusschlüssel an den Armen der Bremszange.

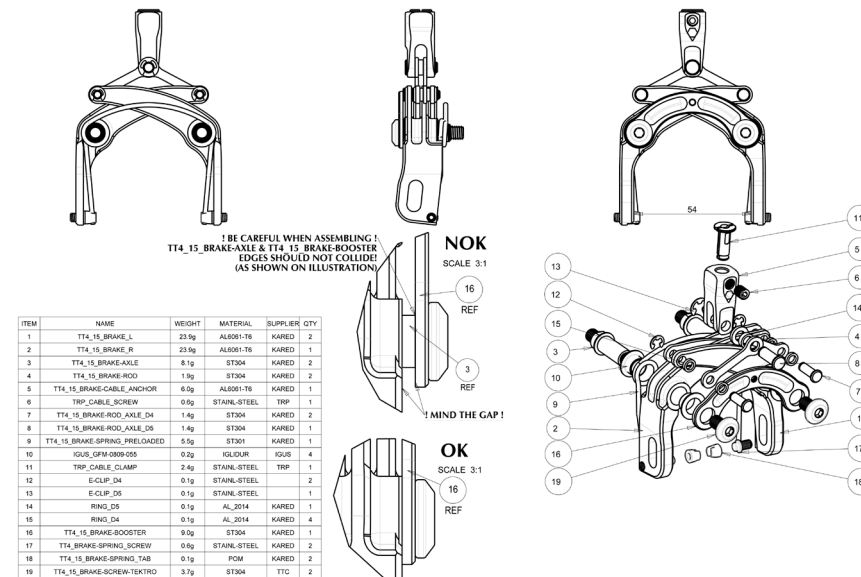
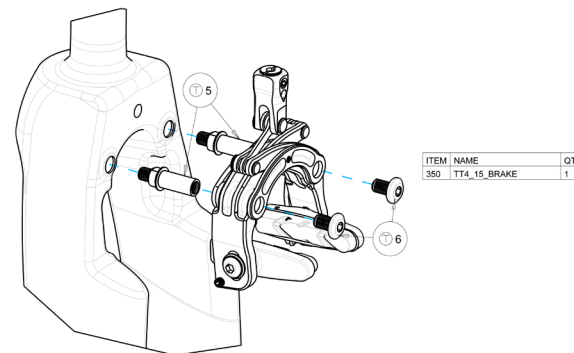

## Hinterradbremse montage

**Information:** Das SCOTT Plasma 5 ist nur für die Montage von SHIMANO Direct Mount Bremsen vorgesehen.

Die empfohlene Bremse für das Plasma 5 ist SHIMANO Dura Ace BR-9010. Nur bei diesem Modell kann die dem Rad/Rahmenset beiliegende Aerobremsschutzabdeckung verwendet werden.

Zur Montage der SHIMANO Dura Ace BR-9010 Hinterradbremse folgen Sie bitte der Anleitung von SHIMANO, die der Bremse beiliegt.

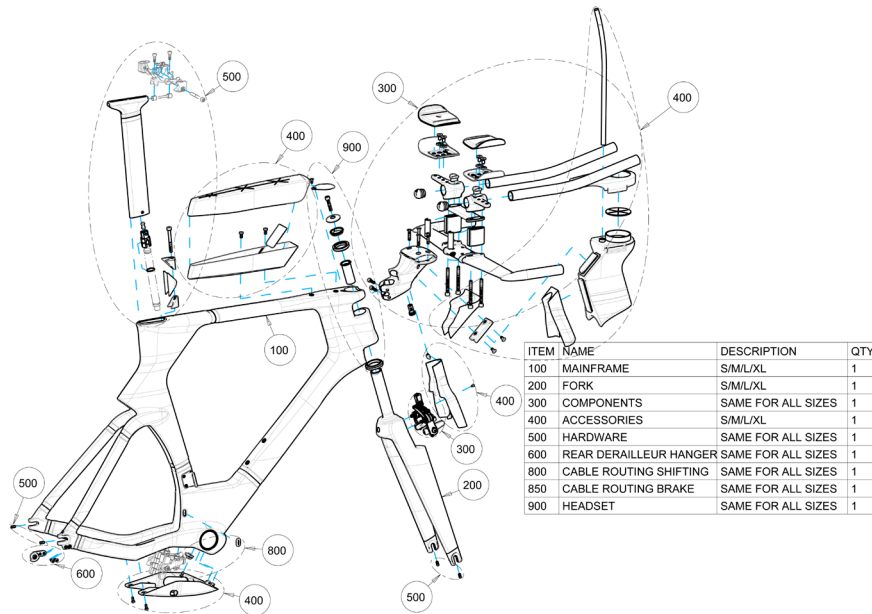

## BREMSABDECKUNGEN

### Vorderradbremsschutzabdeckung:

Montieren Sie die Abdeckung der Vorderradbremse (401) mit Hilfe der dazugehörigen Schraube (403). Die Schraube kann durch die Verwendung des O-Rings (404), der über das Gewinde geschoben wird, gegen Herausfallen gesichert werden. 3mm des Gewindes müssen frei bleiben, um die Schraube montieren zu können.

Positionieren Sie den Vorderradbremsschutzabdeckungspin (402) in das dazu gehörige Loch am unteren Teil des Vorbaus (301) und richten Sie die Abdeckung über der Bremse aus. Ziehen Sie nun die Schraube an unter Berücksichtigung des vorgegebenen Drehmoments (T8).

**Information:** Bitte beachten Sie, dass es 4 verschiedene Vorderradbremsschutzabdeckungen (401) S/M/L/XL für die jeweiligen Rahmengrößen gibt.

### Front Brake Cover (S-XL) SCOTT Artikelnummer 239182

### Hinterradbremsschutzabdeckung:

Positionieren Sie die Clips der Hinterradbremsschutzabdeckung in der Kabelausgangsöffnung auf der Unterseite des Unterrohres vor dem Tretlagergehäuse.

**Information:** Achten Sie darauf, dass die Kabel und Kabelhüllen zwischen den zwei Clips liegen.

### Drehen Sie die Hinterradbremsschutzabdeckung

Drehen Sie die Hinterradbremsschutzabdeckung bis sie die Arme der Bremszange berühren.

Ziehen Sie nun die Abdeckung vorsichtig nach links, um die Arme der Bremszange in die linke Aussparung der Abdeckung einzuführen.

Drehen Sie nun die Abdeckung weiter, bis sie ihre gewünschte Endposition erreicht und stellen Sie sicher, dass die Gewindeeinsätze in den Kettenstreben an den Löchern der Bremsabdeckung sichtbar sind.

Schieben Sie die Bremsabdeckung nach vorne um sicherzustellen, dass die Befestigungsspannen am Rahmen eingehakt sind und ziehen Sie dann die beiden M4 Bremsabdeckungsschrauben mit dem vorgegebenen Drehmoment (T9) an.

### Hinterradbremsschutzabdeckung SCOTT Artikelnummer 239183

## STORAGE BOX

### Montage der Storage Box:

Positionieren Sie die Storage Box auf dem Oberrohr des Rahmens und montieren Sie die zwei M5 Schrauben (423) unter Berücksichtigung des vorgegebenen Drehmoments (T7).

Sie können den Innenraum der Storage Box in zwei Kammern unterteilen, wenn Sie die Trennwand (422) bis zum Anschlag in den dafür vorgesehenen Schlitz schieben.

Schieben Sie den oberen gummierten Teil (421) der Storage Box auf den unteren (420) bis zum Anschlag.

**Hinweis:** um die Teile leichter zusammenschieben zu können, ist die Benutzung von Seife oder Wasser hilfreich.

Nachdem der obere Teil montiert ist, kontrollieren Sie bitte, dass die Dichtlippen in den Spalt zwischen Storage Box und Oberrohr eingehängt sind.

### Plasma 5 Storage Box SCOTT Artikelnummer 238936

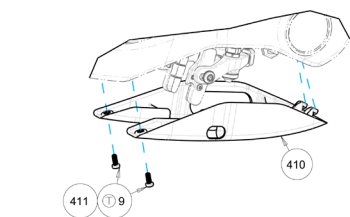
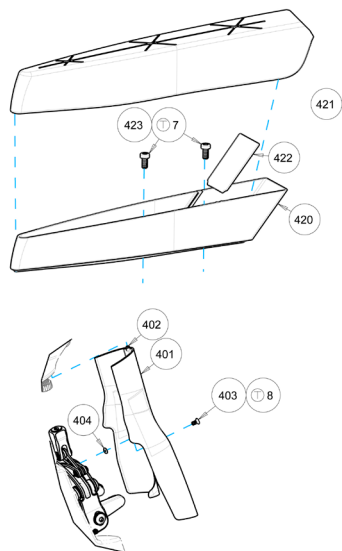

ITEM	NAME	DESCRIPTION	QTY
401	TT4_15_F-BK_COVER	S/M/L/XL	1
402	TT4_15_F-BK_COVER_PIN	SAME FOR ALL SIZES	1
403	ISO_14581_M3x6_SCREW	SAME FOR ALL SIZES	1
404	TT4_15_F-BK_COVER_O-RING	SAME FOR ALL SIZES	1
410	TT4_15_R-BK_COVER	SAME FOR ALL SIZES	1
411	ISO_14580_M4x10_SCREW	SAME FOR ALL SIZES	2
420	TT4_15_STEM_STORAGE-BOX	SAME FOR ALL SIZES	1
421	TT4_15_STEM_STORAGE-CAP	SAME FOR ALL SIZES	1
422	TT4_15_STEM_STORAGE-SLOT	SAME FOR ALL SIZES	1
423	ISO_14580_M5x10_SCREW	SAME FOR ALL SIZES	2

## TRINKSYSTEM

**Hinweis:** Bitte beachten Sie, dass die integrierte Trinkflasche nur in Verbindung mit dem Triathlon „riser“ Vorbau (301B) verwendet werden kann.

Der flache Time Trial Vorbau (301A) ist hierfür nicht geeignet.

Stellen Sie vor Montage der Flasche sicher, dass die Flaschengröße passend zur Rahmengröße gewählt wurde. Es gibt für jede Rahmengröße (S/M/L/XL) die passende Flaschengröße.

Montieren Sie die Flaschenbefestigungsteile (432 und 433) des Vorbaus (301) an dessen Unterseite, wobei Sie die zwei M5 Senkkopfschrauben (434) unter Berücksichtigung des vorgegebenen Drehmoments (T10) anziehen.

Klipsen Sie Teil 431 an den Flaschenkörper (430) und montieren Sie den Spritzschutz (435) in den Flaschendeckel (436), den Sie dann auch auf die Flasche klipsen. Der Strohhalm (437) vervollständigt das Trinksystem.

Schieben Sie nun die Trinkflasche in die Aufnahme am Vorbau (433).

### Plasma 5 Aero Drink SCOTT Artikelnummer: 238937

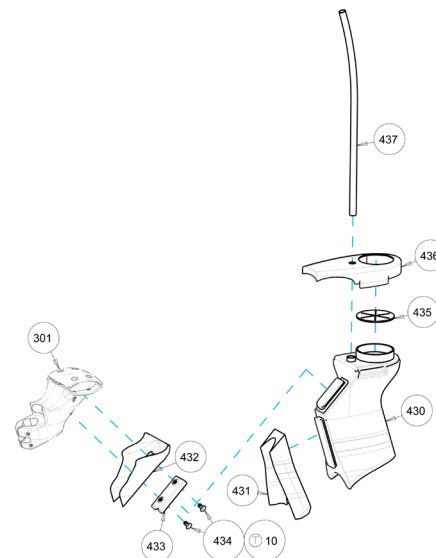

ITEM	NAME	DESCRIPTION	QTY
430	TT4_15_BOTTLE	S/M/L/XL	1
431	TT4_15_BOTTLE-COVER_INTFC	S/M/L/XL	1
432	TT4_15_BOTTLE-STEM_INTFC	SAME FOR ALL SIZES	1
433	TT4_15_BOTTLE-MOUNT	SAME FOR ALL SIZES	1
434	ISO_14581_M5x10_SCREW	SAME FOR ALL SIZES	2
435	TT4_15_BOTTLE-FOAM	SAME FOR ALL SIZES	1
436	TT4_15_BOTTLE-CAP	SAME FOR ALL SIZES	1
437	TT4_15_BOTTLE-STRAW	SAME FOR ALL SIZES	1

## GARANTIE

Modell .....

Jahr .....

Grösse .....

Rahmen Nr. ....

Dämpfer Nr. ....

Kaufdatum .....

## GARANTIE

Das SCOTT-Fahrrad ist ein anhand neuester Technologien gebautes Rad. Es ist mit den besten Komponenten namhafter Hersteller bestückt.

Deshalb gewährt SCOTT dem Erstkäufer bei Kauf eines komplett montierten Fahrrades eine Garantie auf Materialdefekte und Verarbeitungsfehler von 5 Jahren (nur bei Einhaltung der Wartungsintervalle s.u.) für den Rahmen inkl. Hinterbau und von 2 Jahren für die Gabel (soweit es sich bei der Gabel um ein SCOTT Produkt handelt. Ansonsten gelten die Bestimmungen des Gabelherstellers).

Die genannte Garantie von 5 Jahren auf den Rahmen wird allerdings nur gewährt, wenn 1 x jährlich eine Inspektion bei einem autorisierten SCOTT - Händler entsprechend der in dieser Bedienungsanleitung beigefügten Wartungsanleitung erfolgt.

Dies ist vom autorisierten SCOTT – Händler mit Stempel und Unterschrift zu bestätigen. Sollte eine solche Wartung nicht erfolgen, verkürzt sich der Garantiezeitraum von 5 Jahren auf den Rahmen auf 3 Jahre.

Die Kosten der Inspektion und Wartung sind vom Eigentümer des SCOTT – Fahrrades zu tragen.

Für die Modelle Gambler, Voltage FR und Volt-X ist die Garantiezeit auf 2 Jahre limitiert. Die Garantiezeiträume beginnen ab dem Kaufdatum.

Diese Garantie wird allerdings nur dem Erstkäufer gewährt, d.h. demjenigen, der das Fahrrad erstmalig bestimmungsgemäß benutzt, und nur bei Kauf von einem autorisierten SCOTT Händler.

Die Garantie wird ausdrücklich nur bei Kauf eines komplett montierten Fahrrades gewährt unter expliziten Ausschluss von Käufen nicht vollständig montierter Fahrräder. Wenn ein Garantiefall eintritt, hat SCOTT die Möglichkeit, nach eigenem Ermessen das defekte Bauteil zu reparieren oder zu ersetzen. Nicht defekte Bauteile werden lediglich auf Kosten des Garantienehmers ersetzt.

Verschleißteile sind, sofern sie durch normale Abnutzung oder Verschleiß beschädigt sind, von der Garantie ausgenommen. Eine detaillierte Liste der Verschleißteile inklusive der Beschreibung der Verschleißmerkmale befindet sich im Anschluss an diesen Punkt der Bedienungsanleitung.

Am Ende der Bedienungsanleitung befindet sich ein Übergabeprotokoll, das nach Kenntnisnahme und Unterschrift durch den Konsumenten in Kopie beim Fachhändler zur Ablage in der Kundendatei verbleibt.

Dieses Übergabeprotokoll sollte bei Eintritt eines Garantiefalls zusammen mit dem defekten Rad oder Bauteil vorgewiesen werden.

Es gilt als Verkaufsnachweis, ohne den keine Reklamation möglich ist.

Die Garantie gilt grundsätzlich weltweit. Zur Geltendmachung der Garantieansprüche gehen Sie mit dem Garantieschein zu Ihrer Verkaufsstelle. Der Händler wird dann das Nötige veranlassen. Ist dies nicht möglich, kontaktieren Sie bitte den nationalen SCOTT-Importeur.

Ein Garantieanspruch kann nicht geltend gemacht werden, wenn Veränderungen an der Original-Konstruktion oder Ausstattung vorgenommen wurden oder das Rad unter nicht normalen Bedingungen verwendet wurde.

Mit dieser Garantie gewährt SCOTT eine freiwillige Herstellergarantie. Zusätzliche Ansprüche aus nationalem Gewährleistungsrecht bleiben hiervon unberührt.

Garantiebestimmungen für den FOX Nude Dämpfer entnehmen Sie bitte dem beiliegenden FOX Nude Manual.