



[www.scott-sports.com](http://www.scott-sports.com)

All rights reserved © 2014 SCOTT Sports SA  
SCOTT Sports SA | 17 Route du Crochet | 1762 Givisiez | Switzerland

Distribution: SSG (Europe) Distribution Center SA  
P.E.D Zone C1, Rue Du Kiell 60 | 6790 Aubange | Belgium

V4.3/19012015

# SCOTT SCALE CARBON

**BIKE OWNER'S MANUAL 2015**





[www.scott-sports.com](http://www.scott-sports.com)

As bicicletas SCOTT Scale em carbono devem ser ajustadas de acordo com o seu utilizador de modo a garantir a máxima segurança e diversão na utilização da bicicleta.

Todos os ajustes devem ser efectuados no seu agente autorizado SCOTT ou seguindo as instruções constantes neste manual.

## CONTEÚDO

Conceito Scale Carbono . . . . .	04
Geometria/Dados Técnicos Scale . . . . .	04
Standards Bloco Pedaleiro/Detalhes De Montagem Da Mudança Dianteira . . . . .	06
Chainguide . . . . .	06
Opções De Caixa De Direcção . . . . .	07
Guia De Cabos/Passagem De Cabos . . . . .	08
Aperto Do Espigão De Selim . . . . .	10
Drop Out Substituível . . . . .	10
Montagem Do Travão De Disco Traseiro . . . . .	11
Afinação Da Suspensão/Mudança Da Suspensão . . . . .	11
Garantia . . . . .	12

## CONCEITO SCALE CARBONO

A Scale é o resultado da pesquisa e desenvolvimento baseados no feedback da equipa SCOTT-ODLO em busca de um dos mais leves quadros de cross country do mercado.

A SCOTT focou-se não só no baixo peso mas também na rigidez e na manobrabilidade deste quadro de competição.

## GEOMETRIA/DADOS TÉCNICOS SCALE

Diametro esp. de selim	Scale 700: 31.6mm (27.5"), Scale 900: 34.9mm (29")
Abraç. esp. selim	Scale 700: 34.9mm (27.5"), Scale 900: 38.2mm (29")
Diâmetro cx.direcção.	11/8" /1.5", tapered, cups semi-integrated, 50-61mm cup OD
Curso susp.	100mm
Comprimento susp.	Scale 700: 487mm (27.5"), Scale 900: 506mm (29")
Bloco pedaleiro	PF BB 92,
Largura cubo traseiro	IDS SL2 135-5/135-12/142-12mm
Medida máx. do pneu	57.5mm/2.25"
Dentagem pedaleiro	min. 22T, max. 44T

## GEOMETRIA/DADOS TÉCNICOS SCALE

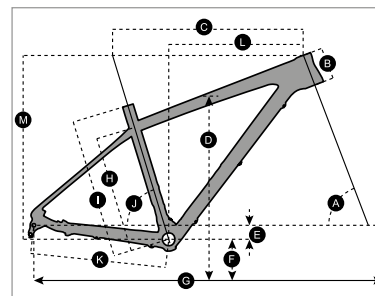

### SCALE 700

	XS	S	M	L	XL
A HEAD TUBE ANGLE	69.0°	69.0°	69.0°	69.0°	69.0°
B HEAD TUBE LENGTH	100.0 mm 3.9 in	100.0 mm 3.9 in	100.0 mm 3.9 in	115.0 mm 4.5 in	125.0 mm 4.9 in
C TOP TUBE HORIZONTAL	560.0 mm 22.0 in	575.0 mm 22.6 in	600.0 mm 23.6 in	625.0 mm 24.6 in	650.0 mm 25.6 in
D STANDOVER HEIGHT	720.0 mm 28.3 in	728.9 mm 28.7 in	758.0 mm 29.8 in	786.8 mm 31.0 in	819.7 mm 32.3 in
E BB OFFSET	-44.0 mm -1.7 in	-44.0 mm -1.7 in	-44.0 mm -1.7 in	-44.0 mm -1.7 in	-44.0 mm -1.7 in
F BB HEIGHT	307.5 mm 12.1 in	307.5 mm 12.1 in	307.5 mm 12.1 in	307.5 mm 12.1 in	307.5 mm 12.1 in
G WHEEL BASE	1060.2 mm 41.7 in	1075.2 mm 42.3 in	1100.2 mm 43.3 in	1126.3 mm 44.3 in	1152.0 mm 45.4 in
H BB CENTER TO TOPTUBE CENTER	313.4 mm 12.3 in	315.8 mm 12.4 in	369.3 mm 14.5 in	409.3 mm 16.1 in	458.2 mm 18.0 in
I BB CENTER TO TOP OF SEATTUBE	355.0 mm 14.0 in	390.0 mm 15.4 in	440.0 mm 17.3 in	480.0 mm 18.9 in	530.0 mm 20.9 in
J SEAT ANGLE	73.0°	73.0°	73.0°	73.0°	73.0°
K CHAINSTAY	427.0 mm 16.8 in	427.0 mm 16.8 in	427.0 mm 16.8 in	427.0 mm 16.8 in	427.0 mm 16.8 in
L REACH	382.5 mm 15.1 in	398.1 mm 15.7 in	423.1 mm 16.7 in	443.8 mm 17.5 in	466.0 mm 18.3 in
M STACK	576.0 mm 22.7 in	578.6 mm 22.8 in	578.6 mm 22.8 in	592.6 mm 23.3 in	601.9 mm 23.7 in
N STEM LENGTH	60.0 mm 2.4 in	70.0 mm 2.8 in	80.0 mm 3.1 in	90.0 mm 3.5 in	100.0 mm 3.9 in

### SCALE 900

	S	M	L	XL	XXL
A HEAD TUBE ANGLE	69.5°	69.5°	69.5°	69.5°	69.5°
B HEAD TUBE LENGTH	105.0 mm 4.1 in	105.0 mm 4.1 in	115.0 mm 4.5 in	125.0 mm 4.9 in	140.0 mm 5.5 in
C TOP TUBE HORIZONTAL	580.0 mm 22.8 in	600.0 mm 23.6 in	620.0 mm 24.4 in	640.0 mm 25.2 in	660.0 mm 26.0 in
D STANDOVER HEIGHT	756.0 mm 29.8 in	783.0 mm 30.8 in	810.0 mm 31.9 in	842.0 mm 33.1 in	883.9 mm 34.8 in
E BB OFFSET	-60.0 mm -2.4 in	-60.0 mm -2.4 in	-60.0 mm -2.4 in	-60.0 mm -2.4 in	-60.0 mm -2.4 in
F BB HEIGHT	310.0 mm 12.2 in	310.0 mm 12.2 in	310.0 mm 12.2 in	310.0 mm 12.2 in	310.0 mm 12.2 in
G WHEEL BASE	1079.0 mm 42.5 in	1096.0 mm 43.1 in	1117.0 mm 44.0 in	1137.0 mm 44.8 in	1160.6 mm 45.7 in
H BB CENTER TO TOPTUBE CENTER	329.0 mm 13.0 in	375.0 mm 14.8 in	415.0 mm 16.3 in	465.0 mm 18.3 in	522.8 mm 20.6 in
I BB CENTER TO TOP OF SEATTUBE	390.0 mm 15.4 in	440.0 mm 17.3 in	480.0 mm 18.9 in	530.0 mm 20.9 in	580.0 mm 22.8 in
J SEAT ANGLE	72.5°	72.5°	72.5°	72.5°	72.5°
K CHAINSTAY	438.0 mm 17.2 in	438.0 mm 17.2 in	438.0 mm 17.2 in	438.0 mm 17.2 in	438.0 mm 17.2 in
L REACH	385.0 mm 15.2 in	405.0 mm 15.9 in	422.0 mm 16.6 in	439.0 mm 17.3 in	452.9 mm 17.8 in
M STACK	618.0 mm 24.3 in	618.0 mm 24.3 in	628.0 mm 24.7 in	637.0 mm 25.1 in	650.8 mm 25.6 in
N STEM LENGTH	70.0 mm 2.8 in	80.0 mm 3.1 in	90.0 mm 3.5 in	100.0 mm 3.9 in	110.0 mm 4.3 in

## STANDARDS BLOCO PEDALEIRO/DETALHES DE MONTAGEM DA MUDANÇA DIANTEIRA

A Scale Carbon está disponível para movimento pedaleiro PressFit 92 (PF92).

O movimento pedaleiro PF BB 92 tem uma largura de 92mm (Scale 700) ou 89.5mm mais uma anilha espaçadora adicional de 2.5mm (Scale 900) com um diâmetro interno de 41mm.



Scale 700 (27.05") Mudança dianteira  
A montagem da mudança dianteira da Scale 700 usa um sistema de montagem directa.

Foi desenvolvido para os sistemas Shimano E-type ou Sram S3.

Adicionalmente existe um sistema de guia de corrente integrado na fixação da mudança frontal. Nota: A peça da foto serve para uma configuração com um pedaleiro de três pratos.



Scale 900 (29") Mudança dianteira  
A mudança dianteira tem um diâmetro interno de 34.9mm, a passagem do cabo no quadro é do tipo "down swing/puxar cabo por baixo".

### IMPORTANTE!

**Por favor note que o torque de aperto máximo da abraçadeira da mudança dianteira é de 5Nm/44in/lbs.**

**Um torque de aperto mais elevado poderá resultar em danos no quadro! Por favor verifique os manuais relacionados do fabricante da mudança.**

## CHAINGUIDE

Em alguns modelos Scale 900 (29") em carbono encontrará um sistema de guia de corrente que visa impedir a queda da corrente para cima da zona do bloco pedaleiro. Estão disponíveis 3 placas de montagem diferentes que se adaptam às 3 medidas das cremalheiras externas (39/42/44D).

Por favor note que o torque máximo de aperto do parafuso de fixação das placas ao quadro é de 5Nm/44in/lbs.

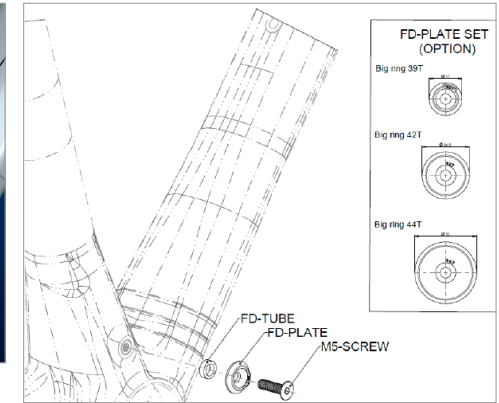

## OPÇÕES DE CAIXA DE DIRECÇÃO

A Scale Carbono está equipada com uma caixa e coluna de direcção do tipo "tapered" (cónica) para combinar com as caixas de direcção semi-integradas da categoria "50-61mm".

As colunas de direcção destas suspensões são cónicas de 1.5" a 1 1/8".

Este maior diâmetro na base da coluna de direcção e no quadro resultam numa maior rigidez do conjunto e melhora a manobrabilidade da bicicleta.

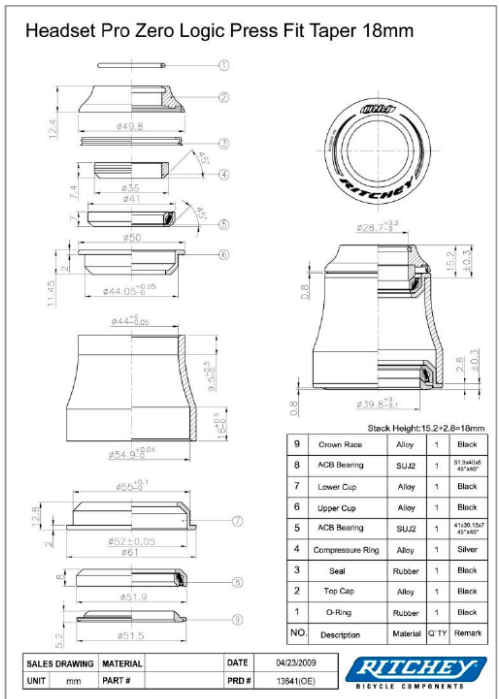

Ritchey WCS Carbon Zero Tapered	PF 50-61mm	18mm UD	PRD 13636
Ritchey PRO Tapered	PF 50-61mm	12.9mm	PRD 13640

É também possível utilizar suspensões com coluna de 1 1/8" usando um sistema de caixa de direcção com redutor do tipo descrito em baixo:

Ritchey WCS Carbon Zero Tapered	PF 50-61mm	18mm UD for 1 1/8" fork	PRD 14860
---------------------------------	------------	-------------------------	-----------

## GUIA DE CABOS/PASSAGEM DE CABOS

A Scale Carbono está equipada com passagem de cabos interna para ambas as mudanças.

O guia de cabos específico usado debaixo do bloco pedaleiro está disponível como uma peça de substituição no seu agente SCOTT com a seguinte ref:

Para Scale 700

235285	Cableguide BB Scale Carbon 700 2014
--------	-------------------------------------

e para Scale 900

219579	Cableguide BB Scale Carbon
--------	----------------------------

Por favor note que estes dois sistemas de passagem de cabos não são intermutáveis entre modelos.

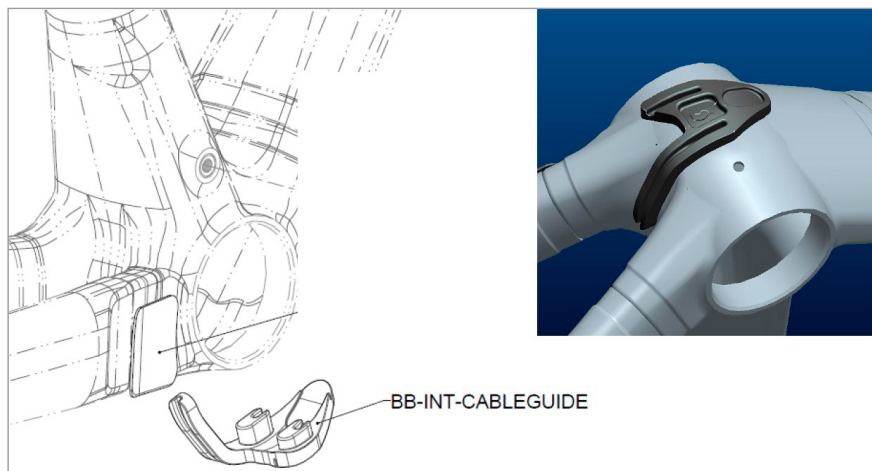

Por favor note que ambos os cabos de mudança passam pela abertura por debaixo do bloco pedaleiro e daqui fazem a sua passagem para as mudanças.



No caso de necessitar de substituir os cabos proceda do seguinte modo:

1. Remova o passador de cabos por debaixo do bloco pedaleiro.
2. Coloque os cabos através dos suportes das espirais de mudança colocados nas laterais da coluna de direcção.
3. Introduza os cabos no quadro através destes furos (mudança Traseira no lado direito, mudança dianteira no lado esquerdo) no bloco pedaleiro.

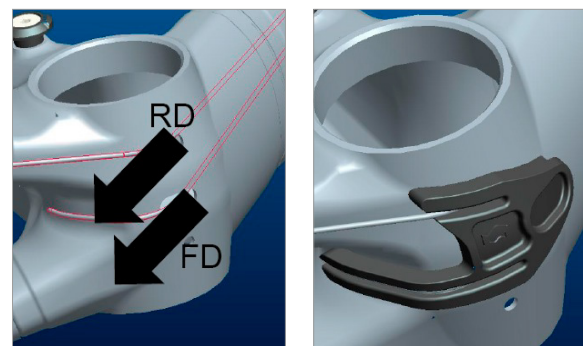

4. Insira os cabos através dos furos correspondentes no bloco pedaleiro e aplique o passador de cabos no bloco.
5. Siga a montagem e afinação das mudanças de acordo com o fabricante

## APERTO DO ESPIGÃO DE SELIM

Certifique-se de que utiliza espigões de selim com um diâmetro de 34.9mm (Scale 700) ou 38.2 (Scale 900) e por favor respeite o torque de aperto indicado, ou no máximo de 5Nm/44in/lbs.

## DROP OUT SUBSTITUÍVEL

A Scale Carbono utiliza o mesmo sistema de drop out IDS SL (por vezes referido como IDS2) dos modelos SCOTT Spark, Genius e Genius LT.

Dependendo do modelo poderá encontrar as seguintes opções:

1. Eixo de 142mm com sistema RWS 142/12

está disponível através do seu agente SCOTT com a ref

219574	conjunto completo RWS 142/12
219577	dropout direito

2. 135mm axle with RWS 135/5

está disponível através do seu agente SCOTT com a ref

219572	conjunto completo RWS 135/5
219575	dropout direito

Caso pretenda utilizar outro sistema RWS, a SCOTT tem mais sistemas de dropout disponíveis como opções “after market” para conjuntos de rodas específicos através do seu agente SCOTT:

219574	RWS 135/12
219576	dropout direito apenas

## MONTAGEM DO TRAVÃO DE DISCO TRASEIRO

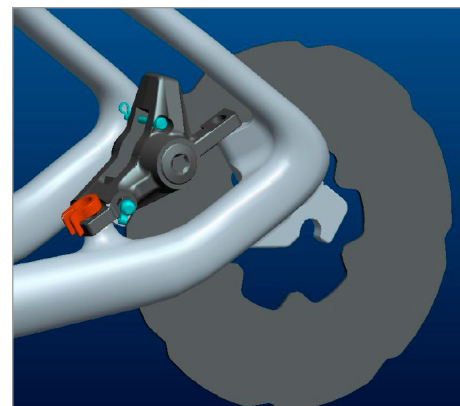

O apoio de travão de disco traseiro nos quadros scale é do tipo “post mount”, localizado na escora inferior esquerda e foi otimizado para usar rotores de 160mm. Como tal neste caso a pinça de travão pode ser montada directamente no quadro sem o uso de um adaptador.

Por favor note que a Scale Carbono foi desenhada para usar rotores entre 160mm e de 185mm pelo que existem adaptadores para usar com esses rotores.

## AFINAÇÃO DA SUSPENSÃO/MUDANÇA DA SUSPENSÃO

Para a afinação da suspensão, queira por favor consultar o manual do fabricante que acompanha a bicicleta.

Recomendamos o uso de suspensões com uma medida de 487mm/19.2” para a Scale 700 e 506mm/19.9” para a 900 entre o centro do eixo ao topo da coroa, para que não exista influência negativa na geometria e comportamento da bicicleta.

## GARANTIA

Modelo .....

Ano .....

Tamanho .....

Nº de Série do quadro .....

Nº de série/lote do amortecedor .....

Data de compra .....

## GARANTIA

As bicicletas SCOTT são fabricadas utilizando os mais inovadores sistemas de produção e métodos de qualidade. Estão equipadas com os melhores componentes adquiridos dos fornecedores de maior renome.

Assim, a SCOTT garante os seus Quadros e Braços Oscilantes por um período de 5 anos (sujeitos a concordância com o estabelecido nas regras de Manutenção, veja abaixo) e dois anos para as forquetas SCOTT (desde que sejam efetivamente da marca SCOTT) por defeito de material ou mão-de-obra no caso da compra de bicicletas completas.

Esta Garantia de 5 anos nos quadros, é válida desde que pelo menos uma vez por ano seja efectuado o Serviço de Manutenção num Agente Autorizado SCOTT, tal como o estabelecido no Manual A.

O Agente Autorizado SCOTT, deverá confirmar ter efectuado o serviço anual de Manutenção através da sua assinatura e carimbo no Manual A. Nos casos em que não tenha sido efectuada a Manutenção Anual, o período de Garantia será reduzido para 3 anos.

Os custos de Manutenção e Serviço são suportados pelo proprietário da bicicleta SCOTT.

Nos casos dos modelos Voltage FR, GAMBLER e Volt-X, a SCOTT dá dois anos de garantia sem possibilidade de extensão.

O período de Garantia inicia-se na data da compra. Esta é limitada ao primeiro comprador, ou seja, a primeira pessoa a usar a bicicleta apenas para os fins para os quais ela foi criada. Mais, esta Garantia é limitada à compra efectuada através de um Agente Autorizado SCOTT.

Em caso de pedido de ativação da Garantia, a decisão de reparar ou substituir peças defeituosas por uso ou desgaste, pertence apenas à SCOTT. O custo de peças não defeituosas a substituir será suportado pelo proprietário.

Uso e desgaste considerado absolutamente normal, não é considerado como Garantia.

Uma lista de peças sujeitas a uso e desgaste, pode ser encontrada no Manual A do proprietário.

Adicionalmente, poderá encontrar no Manual A do proprietário um protocolo para a entrega da bicicleta/quadro, cuja cópia deverá ficar no seu agente SCOTT, após a concordância com os seus termos e assinatura do proprietário.

É obrigatória a apresentação deste protocolo juntamente com a prova de compra e peça defeituosa em caso de garantia, para que o pedido de avaliação de garantia seja aceite.

Caso contrário será rejeitado.

Em princípio, esta Garantia é válida para todo o Mundo. As reclamações devem ser feitas através de um Agente Autorizado SCOTT.

Para saber qual o Agente mais próximo, por favor contacte o distribuidor para o seu país.

Desgaste normal, acidente, negligência, montagem imprópria por outro que não seja um Agente Autorizado SCOTT, ou utilização de peças e componentes que não estejam em concordância com a utilização original para a qual foi criada a bicicleta não estão cobertas pela Garantia.

A SCOTT garante voluntariamente a garantia dos fabricantes caso estes não estejam representados no seu país.

Assuntos adicionais no que respeita a garantias nacionais de comercialização são reservados.

Todos os amortecedores montados nas bicicletas SCOTT devem ser submetidos a uma revisão anual para revalidação da garantia (garantia de 2 anos).